

گلدرستہ
اُردو کا
خصوصی اشاعت

رہنمائے اساتذہ

کلیاں

پری نرسری کے لیے

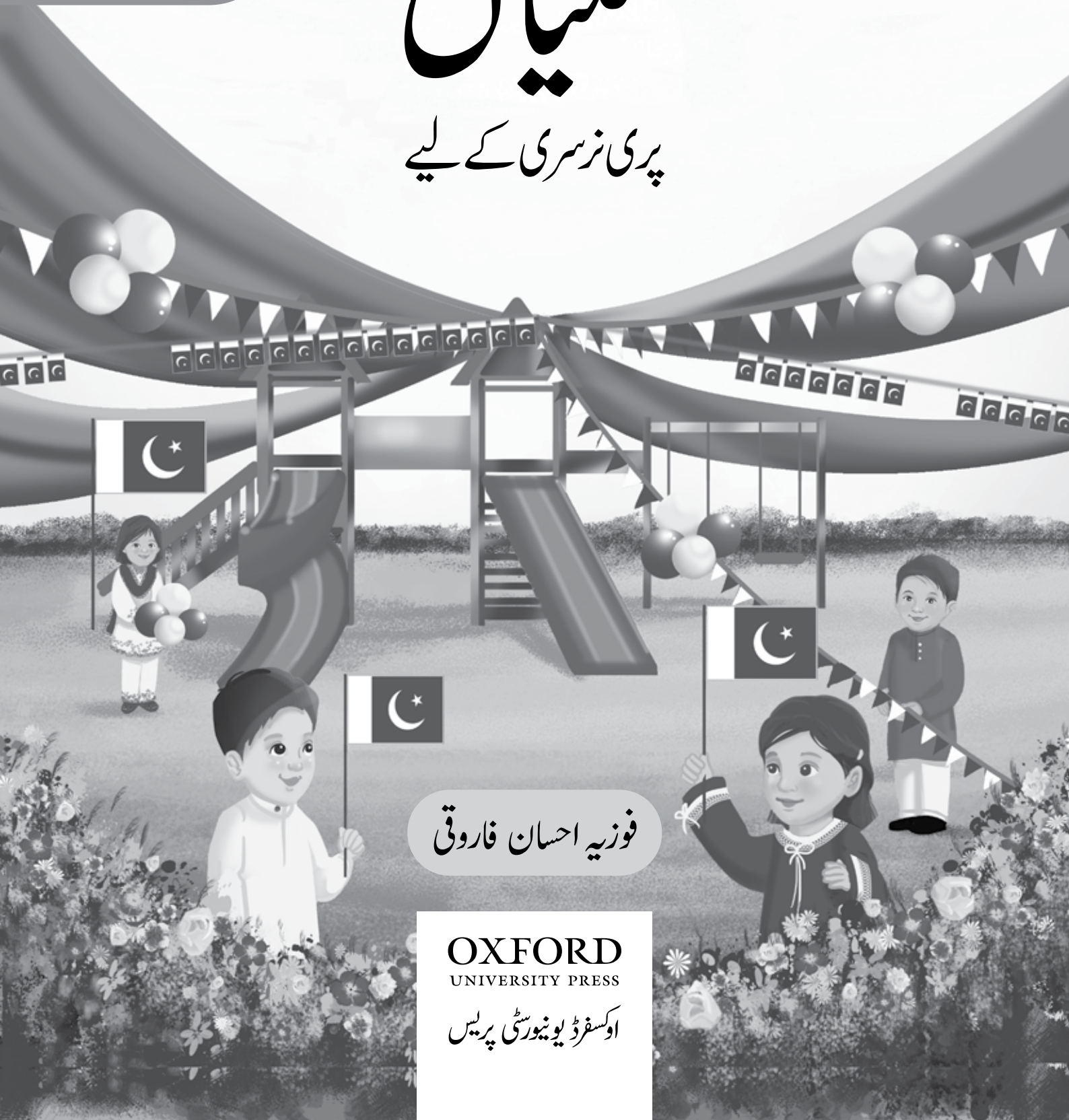

فوزیہ احسان فاروقی

OXFORD
UNIVERSITY PRESS

اؤکسفورڈ یونیورسٹی پریس

بِسْمِ اللّٰهِ الرَّحْمٰنِ الرَّحِیْمِ

شروع اللہ کے نام سے جو بڑا مہربان، نہایت رحم والا ہے

تعارف

یہ رہنمائے اساتذہ اُردو کا گلدستہ (خصوصی اشاعت) سلسلے کی کتاب ”کلیاں“ (پری نرسری) کے لیے تیار کی گئی ہے۔ اس کتاب میں یکساں قومی نصاب ۲۰۲۰ء کو مد نظر رکھتے ہوئے ابتدائے بچپن کی تعلیم (Early Childhood Care and Education) کے تمام کلیدی پہلوؤں کا احاطہ کیا گیا ہے۔ اُردو کا گلدستہ کی مددگار کتب ’تحفہ (اُردو مطالعاتی سلسلہ)‘، ’مخروف کی کہانیاں (تصویری قاعدہ)‘ اور ’اُردو خوش خطی سلسلہ (حصہ ابتدائی)‘ کا مواد بھی اس منصوبہ بندی کا حصہ بنایا گیا ہے۔ اس کے ساتھ فلیش کارڈز کے استعمال کا طریقہ بھی شامل کیا گیا ہے۔

جماعت اول سے قبل پری پرائمری کی تین جماعتوں میں طلبہ کی قبل از پڑھائی (pre-reading) اور قبل از لکھائی (pre-writing) مہارتوں پر کام کیا جاتا ہے۔ خواندگی (literacy) کے بنیادی اہداف کا حصول تب ہی ممکن ہے جب طلبہ کے مشاہدے (observation) کی صلاحیتوں کو با معنی اور با مقصد بنایا جائے۔ ہاتھوں اور جسمانی حرکات پر قابو پانے کی مختلف مشقوں کے ساتھ ساتھ طلبہ علامتیں، ہندسے، اشارے اور نقاط کی پہچان کرسکیں۔ کہانیوں اور نظموں کے ذریعے فہم اور ذخیرہ الفاظ میں اضافہ بھی اسی سلسلے کی اہم کڑی ہے۔

اس عمر میں طلبہ کی سیکھنے کی صلاحیتیں اپنے عروج پر ہوتی ہیں۔ وہ بیک وقت بہت سی مہارتوں کے حصول کی کوششیں کر رہے ہوتے ہیں۔ یہ کوششیں اگر منظم اور بتدریج کی جائیں تو بہت مثبت نتائج حاصل ہوتے ہیں۔

یہ رہنمائے اساتذہ منصوبہ اسباق، مشقوں اور سرگرمیوں کی وضاحت، زبان سکھانے کے عمل کی وسعت اور بہتری کے لیے تجاویز، تختہ نرم کے نمونوں، کٹ آؤٹس کی ڈرائیونگ (drawings)، جانچ کے طریقوں اور مددگار مواد کے استعمال کے طریقوں پر مشتمل ہیں۔

امید ہے کہ یہ رہنمائے اساتذہ، اساتذہ کرام کے لیے بہت سی آسانیاں فراہم کرے گی۔ اس کا بغور مطالعہ جماعت میں طلبہ کی پڑھنے، لکھنے، سوچنے اور سمجھنے کی صلاحیتوں کی نشوونما میں بہت مددگار ہوگا۔ ان شاء اللہ

فوزیہ احسان فاروقی

یونٹ نمبر ۴

۵۹	یونٹ کے مقاصد اور مددگار مواد
۶۰	پہلا ہفتہ
۶۲	دوسرا ہفتہ
۶۶	تیسرا ہفتہ
۶۸	چوتھا ہفتہ
۷۱	پانچواں ہفتہ
۷۳	چھٹا ہفتہ

یونٹ نمبر ۵

۷۵	یونٹ کے مقاصد اور مددگار مواد
۷۶	پہلا ہفتہ
۷۸	دوسرا ہفتہ
۸۰	تیسرا ہفتہ
۸۲	چوتھا ہفتہ
۸۵	پانچواں ہفتہ
۸۷	چھٹا ہفتہ

یونٹ نمبر ۶

۹۱	یونٹ کے مقاصد اور مددگار مواد
۹۲	پہلا ہفتہ
۹۵	دوسرا ہفتہ
۹۸	تیسرا ہفتہ
۱۰۲	چوتھا ہفتہ
۱۰۷	پانچواں ہفتہ
۱۰۹	چھٹا ہفتہ
۱۱۰	گتے کے تراشوں کے خاکے
۱۱۲	بچوں کے کام کے نمونے

v	مقاصد برائے کلیاں
vi	عمومی ہدایات برائے اساتذہ
vii	تختہ نرم کی تجاویز
viii	خصوصی ہدایات برائے اساتذہ
xii	پہلا اور دوسرا ہفتہ

یونٹ نمبر ۱

۲	یونٹ کے مقاصد اور مددگار مواد
۸	تیسرا ہفتہ
۱۲	چوتھا ہفتہ
۱۴	پانچواں ہفتہ
۱۷	چھٹا ہفتہ
۱۹	ساتواں ہفتہ

یونٹ نمبر ۲

۲۱	یونٹ کے مقاصد اور مددگار مواد
۲۲	پہلا ہفتہ
۲۶	دوسرا ہفتہ
۲۸	تیسرا ہفتہ
۳۲	چوتھا ہفتہ
۳۴	پانچواں ہفتہ

یونٹ نمبر ۳

۳۷	یونٹ کے مقاصد اور مددگار مواد
۳۸	پہلا ہفتہ
۴۲	دوسرا ہفتہ
۴۶	تیسرا ہفتہ
۴۷	چوتھا ہفتہ
۵۰	پانچواں ہفتہ
۵۴	چھٹا ہفتہ
۵۶	ساتواں ہفتہ

مقاصد برائے کلیاں

سننا

- ماحول سے مانوس ہو کر گرد و پیش کی آوازیں سننے اور سمجھنے کے لیے تیار ہونا۔
- ماحول میں پائی جانے والی اشیا کے اُردو ناموں سے آگاہ ہونا۔
- شروع کی آواز پہچاننا۔
- کہانیوں، نظموں، واقعات، ڈراموں اور تپتلی تماشوں کو غور سے دیکھنا، سُنا اور سمجھنے کی کوشش کرنا۔

بولنا

- ماحول میں پائی جانے والی اشیا کے اُردو نام دُہرانا۔
- کہانیاں، نظمیں، واقعات، مکالمے دُہرانا۔
- حروف اور الفاظ دُہرانا۔
- اپنا مدعا اُردو میں بتانا۔ (مثلاً میں پانی پینا چاہتی / چاہتا ہوں۔)

پڑھنا

- تصاویر بغور دیکھنا اور پہچاننا، علامتیں (شروع کا لفظ، تیر کا نشان) پہچاننا۔
- حروف پہچاننا۔
- بصری طریقہ تدریس سے سکھائے جانے والے الفاظ پہچاننا۔

لکھنا

- ہاتھوں کو عمودی، ترچھی، افقی، دائیں سے بائیں اور بائیں سے دائیں حرکت دے سکیں۔
- ریت، ہوا، میز اور ریتیلے کاغذ (Sand paper) پر دو انگلیوں کو اور پھر ایک انگلی کو درست سمت میں پھیرنا سیکھ سکیں۔
- چاک، کریون اور پنسل پر گرفت کرنا سیکھ سکیں۔ خاکوں میں درست طریقے سے رنگ بھرنے کی کوشش کر سکیں۔
- دیے گئے بڑے حروف میں درست طریقے سے درست سمت میں کریون / پنسل پھیر سکیں۔

تجویز کردہ معاون کتب:

- حروف کی کہانیاں (تصویری قاعدہ) برائے حروف پر مبنی کہانیاں اور ذخیرہ الفاظ۔
- اُردو خوش خطی سلسلہ (حصہ ابتدائی) اوکسفر ڈیونیورسٹی پریس
- 'تحفہ' (معاون کتاب)

عمومی ہدایات برائے اساتذہ

- استعمال کی جانے والی کتب کا پہلے خود اچھی طرح جائزہ لیجیے۔
- کتب میں دی گئی ہدایات برائے اساتذہ بغور پڑھیے۔
- مددگار مواد مثلاً تراشے (کٹ آؤٹس) کھلونے، حقیقی اشیا، ورک شیٹس وغیرہ پہلے سے تیار رکھیے۔
- بچوں کو اپنے آپ سے مانوس کرنے کے لیے مختلف حکمت عملیاں اختیار کیجیے۔ مثلاً موزے کی نپلی ہاتھ پر چڑھا کر آواز بدل کر کہنا، خوش آمدید کیسے ہیں آپ؟
- اپنی منصوبہ بندی میں نظمیں کہانیاں شامل رکھیے۔
- طلبہ و طالبات کی حوصلہ افزائی کرتے رہیے۔
- جماعت شروع کرتے ہوئے گزشتہ کاموں کا اعادہ ضرور کروائیے۔
- تختہ تحریر پر حروف تہجی، جلی حروف (Hollow words) میں اتنی اونچائی پر لکھیے کہ بچوں کا ہاتھ آسانی پھر وایا جاسکے۔
- نوٹ: کام کی نوعیت اور بچوں کے سیکھنے کی صلاحیت اور رفتار کے پیش نظر منصوبہ بندی میں کمی یا زیادتی کی جاسکتی ہے۔
- یاد رہے کہ اس جماعت میں بچے پڑھنے اور لکھنے کی تیاری کی مہارتیں (Pre-reading & pre-writing skills) حاصل کر رہے ہیں۔ اس لیے اپنی توقعات یہی رکھیے کہ وہ حروف اور الفاظ کی شناخت کر سکیں اور لکھائی کے لیے تیار ہو سکیں۔
- کتاب کے صفحے کو بغور دیکھنے کا موقع دیتے ہوئے اس کے بارے میں گفتگو ضرور کیجیے۔
- ہر صفحے کے فٹ نوٹس بغور پڑھیے اور انہیں اپنی تدریس میں مد نظر رکھیے۔
- کام شروع کرنے سے قبل طلبہ و طالبات کو خود Icon دیکھ کر ہدایت پہنچانے کی کوشش کرنے کی ترغیب دیجیے اور حوصلہ افزائی کیجیے۔

تختہ نرم کا مثالی نمونہ

تختہ نرم کی تجاویز:

بطخ

بکری

بیبی

ذخیرہ الفاظ

زارا

علی

یہ

میرا کام

بادبہ
پری نرسی 'ا'

علی پری نرسی 'ا'

عثمان پری نرسی 'ا'

بادل

بستر

بنیان

بچوں اور معلم کی لائی حقیقی اشیا یا کھلونے

نوٹ: تختہ نرم کا یہ ایک مثالی نمونہ ہے جو اساتذہ کو درسی کتاب 'کلیاں' کے تمام یونٹوں کی پڑھائی (خصوصاً حروف تہجی) کے لیے تختہ نرم کی تیاری میں رہنمائی فراہم کرے گا۔

’کلیاں‘ میں کام کرنے کا طریقہ

کتاب کے صفحے کو بغور دیکھنے کا موقع اور وقت دیجیے۔ صفحے پر موجود تصویر، منظر اور کرداروں کے بارے میں گفتگو اور سوالات کیجیے مثلاً ”کیسا منظر ہے؟ کون کون نظر آ رہا ہے؟ آسمان پر کیا نظر آ رہا ہے؟“ یہ سوالات مشاہدے کی صلاحیتوں کی نشوونما میں مددگار ثابت ہوں گے۔ ان ہی کرداروں اور مناظر کی مدد سے کہانیاں بھی بنائی جاسکتی ہیں۔



- ان علامات (icons) کے فلیش کارڈز بنا کر روزانہ دکھائیے اور پڑھ کر بتائیے تاکہ بچے ہدایات پہچانا شروع کر سکیں۔
- کام شروع کروانے سے قابل بورڈ پر صفحہ ہو بہو بنائیے۔ صفحے کی بڑی فوٹو کاپی استعمال کی جاسکتی ہے۔
- بڑے حروف میں رنگین چاک سے درست سمت میں لکھ کر دکھائیے۔ طلبہ و طالبات کو ہدایت دیجیے کہ وہ ہاتھ اٹھا کر ہوا میں آپ کی طرح لکھیں۔
- لکھائی کی تیاری کے لیے سے ریت، مٹی، ہوا اور میز پر انگلیوں کی مدد سے لکھنے کی مشق کروائیے۔ بنائے گئے نشانات پر انگلی / دو انگلیاں پھروائیے۔

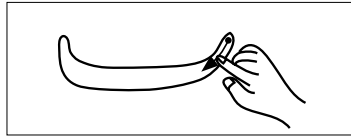

- دیے گئے خاکوں میں عمدگی سے رنگ بھرنا سکھائیے تاکہ طلبہ و طالبات کی پنسل پر گرفت مضبوط ہو اور حرکات پر قابو پا کر درست سمت میں لکھنا سیکھ سکیں۔



- دی گئی تصاویر کے نام فٹ نوٹس سے پڑھ کر بتائیے اور مزید ذخیرہ الفاظ پوچھیے اور بتائیے۔

- لکھائی کا کام شروع کرتے وقت بڑے حروف میں مختلف رنگوں کی پنسلوں سے پانچ بار تیر کے نشان کی سمت میں لکھوائیے۔

- سرگرمی: صفحے کے زیریں جانب دی گئی سرگرمیوں کا کام تختہ لکھائی پر ایک مثال دے کر سمجھائیے۔

- شروع کے نقطے اور تیر کے نشان کی یاد دہانی اور پہچان کروائیے۔
- تیر کے نشان کی سمت میں لکھنا سکھائیے۔

- زبانی ہدایت کام کے دوران ضرور دہراتے رہیے۔ سننے سے درست بناوٹ یاد رکھنے میں آسانی ہوتی ہے۔

حروف کی کہانیاں

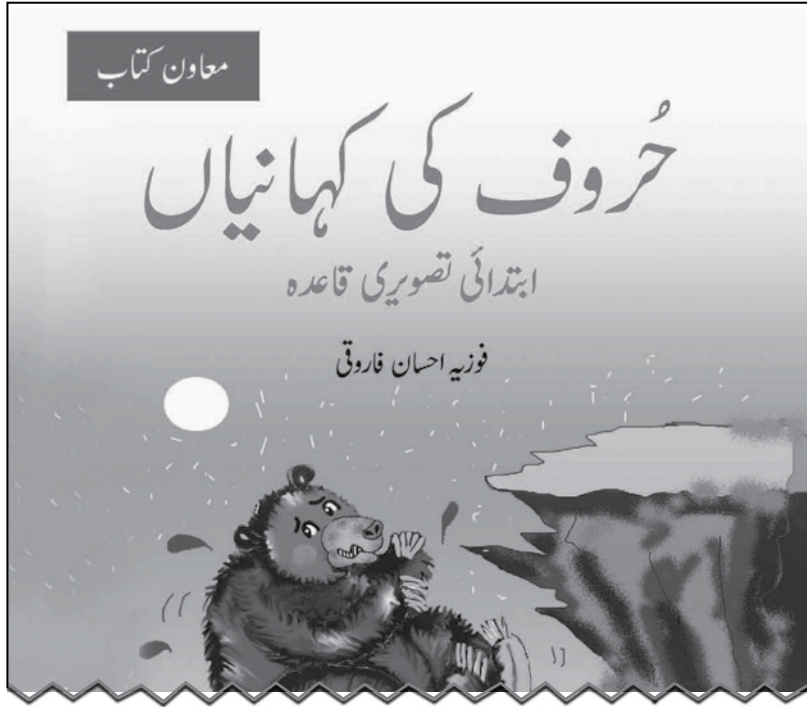

- تصویری قاعدے 'حروف کی کہانیاں' کی مدد سے طلبہ و طالبات کو حروف کی پہچان کروائیے۔ حروف کے ہر خاندان کے بعد دیا گیا تمام حروف کا اعادہ ایک مکمل کہانی کی صورت میں کروائیے۔

اُردو خوش خطی سلسلہ (حصہ ابتدائی)



دیے گئے خاکوں میں اچھی طرح اندر کی طرف رنگ بھروانے کی مشق سے بچوں کی ہاتھوں کی حرکت پر قابو پانے کی مشق ہوتی ہے۔

تیر کی سمت کی بار بار وضاحت کر کے کام کروائیے۔

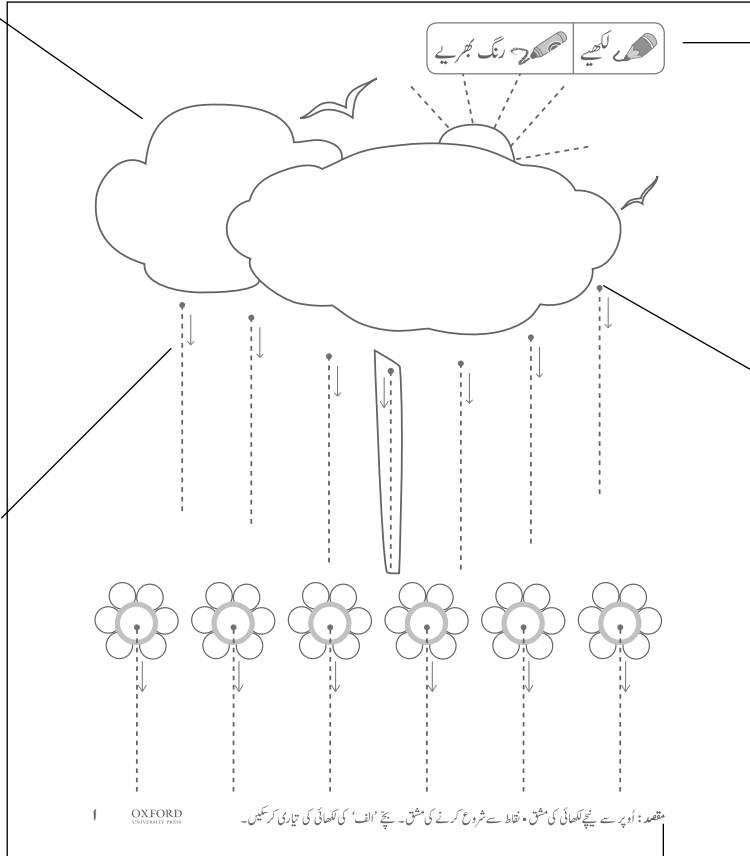

• Icons کی طرف توجہ دلا کر ہدایت پڑھ کر بتائیے اور سمجھائیے۔

• شروع کے نقطے کی طرف توجہ دلا کر اس پر پنسل یا کریوں رکھوا کر کام شروع کروائیے۔

• دیا گیا مقصد معلمین / والدین کے لیے ہے۔

تجویز کردہ معاون کتب

معاون کتاب 'تحفہ'



اس کے بعد کیا ہوگا؟

مقدمہ: ترتیب کی مہارت، ملازمتوں اور آوازوں کی پہچان کی مشق۔

سرگرمیاں:

کہانی کے پتے پتے، پینٹنگ (پینٹنگ) کروائیے۔
 گدھی ہوتی گدھی مٹی یا پلے ڈو (Play dough) وغیرہ سے دو طرح کی چیزیں بنا کر اس کے بعد کی وضاحت کیجیے۔ مثلاً ایک گول (مثلاً سیب) ایک لمبی چیز (مثلاً گٹا)، بنا کر ترتیب سے رکھائیے۔ پوچھیے اب کیا کریں؟



• ہر کہانی کے بعد دی گئی مشقیں ان کی فہم میں اضافے اور پڑھنے کی مہارتوں کے فروغ کے لیے ہیں۔ انھیں خود سمجھ کر کروائیے۔

• بصری طریقہ تدریس سے یہ الفاظ فلیش کارڈز پر لکھ کر بار بار دکھانے سے بچوں کی یادداشت میں محفوظ ہو جاتے ہیں۔ بعد ازاں کتاب میں سامنے آنے پر وہ خود پڑھنے پر قادر ہو جاتے ہیں۔ (ان الفاظ کے بچے نہیں کروائیے۔ پورا لفظ ایک تصویر کی صورت میں بچے کی یادداشت میں محفوظ ہوتا ہے)

پہلا اور دوسرا ہفتہ

ابتدائیہ:

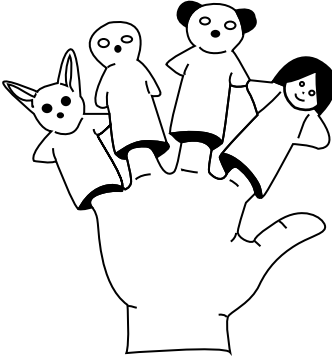
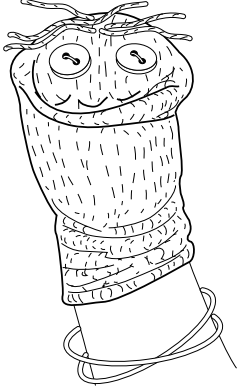

مقصد: اسکول کے ماحول اور معلم/معلمہ نیز اپنے ساتھیوں سے مانوس کرنا۔

اس عمر کے بچے اسکول آتے ہوئے بہت گھبراتے ہیں۔ پہلی بار گھر سے الگ ہونا اور اٹی کا ساتھ چھوڑنا ان کے لیے بہت ناخوشگوار ہوتا ہے۔ دراصل یہ احساسات غیر محفوظ ہونے کے ہیں جن میں بہت سے خوف شامل ہوتے ہیں۔ جتنی جلد معلم/معلمہ بچے کو ماحول اور اپنے آپ سے مانوس کروالے گا اتنی ہی جلد بچے کا سیکھنے کا عمل شروع ہو سکے گا۔ کچھ بچوں کے لیے مانوس ہونے اور اپنے آپ کو محفوظ سمجھنے کا وقفہ لمبا ہوتا ہے اور کچھ بچے جلد ہی اس مرحلے سے گزر جاتے ہیں۔ ضروری ہے کہ ہر بچے پر انفرادی توجہ دی جائے اسے احساس دلایا جائے کہ وہ محبت کرنے اور خیال رکھنے والے لوگوں میں ہے۔ اسکول کا تاثر منفی سے مثبت کرنے کے لیے نہ صرف ماحول کا پرکشش ہونا ضروری ہے بلکہ ایک قلبی تعلق قائم کیا جانا از حد ضروری ہے کیوں کہ بچے دل کی زبان سمجھتے ہیں۔

- انگلیوں کی پٹلیاں بنا کر ان کے ذریعے کچھ باتیں کہنا مفید ہوتا ہے۔ یہ موزوں پر آنکھوں کے لیے بٹن اور دھاگے سے منہ بنا کر بنائی جاسکتی ہیں اور گتے کے چھوٹے ٹکڑوں پر تصویر بنا کر انگلی کے سروں پر پہن کر حرکت دے کر دلچسپ آواز میں 'السلام علیکم'، آپ کیسے ہیں، وغیرہ کے جملے کہنے سے بچے مطمئن اور محفوظ ہوتے ہیں۔

- اسی طرح رُوئی بھرے کھلونوں کو بھی پتلیوں کی طرح استعمال کیا جاسکتا ہے۔

نوٹ: شروع کے دنوں میں بچوں کو مانوس اور مطمئن (Comfortable) کرنا از حد ضروری ہے۔ اس مرحلے سے گزرنے کے بعد ہی بچہ ذہنی اور جذباتی طور پر سیکھنے کے عمل کو شروع کر سکتا ہے۔ اس کے لیے وقت دینا لازمی ہے۔

- بچوں کو اپنے آپ سے مانوس کرنے کے لیے ہر ممکن کوشش کیجیے۔ گود میں لینا۔ دری / قالین پر ان کے ساتھ بیٹھ کر اپنی اور ان کی پسندیدہ چیزوں (کھانے پینے، کھیلنے.....) کے بارے میں غیر رسمی گفتگو کیجیے۔

- اسکول کا دورہ کروائیے۔ اہم جگہیں دکھائیے۔ اسٹاف / عملے سے متعارف کروائیے۔

- کھلی جگہ پر کچھ کھیل کھیلے مثلاً پکڑم پکڑائی، اُونچ نیچ۔

- بسم اللہ کا کھیل کھیلے۔

- آپ جب بسم اللہ کہیں تو وہ کام بچے کریں گے۔ اگر نہیں کہیں تو نہیں کریں گے۔

- مثلاً بسم اللہ دونوں ہاتھ اوپر اٹھائیے۔ (بچے دونوں ہاتھ اٹھائیں)

- دونوں ہاتھ اٹھائیے۔ (بچے ہاتھ نہیں اٹھائیں گے کیوں کہ بسم اللہ نہیں کہا گیا۔)

- ماحول میں پائی جانے والی اشیا کے اُردو نام بتائیے۔

- ان کے شروع کی آوازیں بتائیے، مثلاً دیوار۔ د، پنسل۔ پ، میز۔ م

خصوصی ہدایات برائے اساتذہ

- ایک ٹوکری میں مختلف اشیا مثلاً گیند، باجا، بلخ، گڑیا وغیرہ رکھیے۔ آنکھیں بند کر کے اٹھائیے پھر دیکھ کر اس چیز کا نام اور اس کے شروع کی آواز بتائیے۔
- اب بچوں سے بھی یہی کروائیے۔
- کھلی جگہ پر یا برآمدے (corridor) یا جماعت میں ہی فرش پر بڑا سا تیر کا نشان بنائیے اور اُس پر بچوں کو درست سمت میں چلنے کی ہدایت دے کر چلوائیے۔

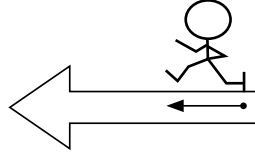

- اسی طرح مخالف سمت سے اور عمودی اور افقی تیر کے نشانات پر چلنے کی مشق کروائیے۔

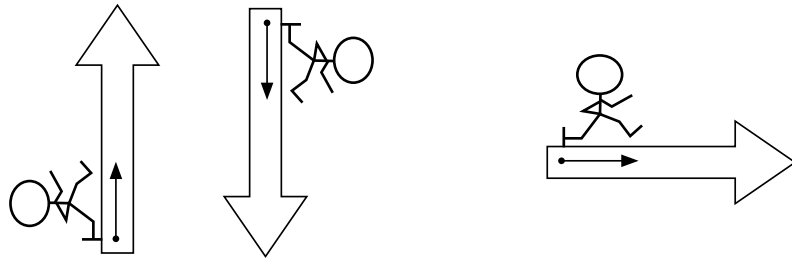

- اسی طرح شروع کے نقطے کی پہچان کروائیے کہ اس نقطے سے شروع کرنا ہے اور آگے بڑھنا ہے۔
- نوٹ: گتے کے بڑے کٹ آؤٹ (تیر کے نشان) بنا لینے سے یہ سرگرمی آپ بار بار کروا سکتے ہیں ان کٹ آؤٹس کو زمین پر رکھیے۔ ان کی سمت میں چلوائیے پھر ان کا رخ بدل کر یہی سرگرمی بار بار کروائیے۔
- طلبہ و طالبات کی کتابوں سے دوستی کروائیے اور پڑھنے اور لکھنے کا شوق پیدا کیجیے۔
- کتاب 'کلیاں' کا تعارف کروائیے۔ سرورق دکھائیے اور اس کے بارے میں بات کیجیے۔
- کیا نظر آ رہا ہے؟
- کیا کیا چیزیں ہیں؟
- کون سی چیزیں کن رنگوں کی ہیں؟ (آپ خود بھی بتاتے رہیے)
- لکھی ہوئی عبارات (نام..... پری زسری کے لیے، اُردو کا گلستہ) پڑھ کر بتائیے تاکہ بچے تصویر اور عبارت کا فرق جان سکیں۔
- سرورق پر موجود تصویر کے بارے میں بات چیت کیجیے۔
- کون نظر آ رہے ہیں؟ کیا پہنا ہے؟ کن رنگوں کا ہے؟
- بال کیسے ہیں؟
- بچے خوش ہیں یا اُداس؟
- کلیاں کا صفحہ نمبر ا کھلوائیے۔
- تجویز: اُردو کا گلستہ 'کلیاں' کے ساتھ معاون کتاب 'تحفہ' اور اُردو خوش خطی سلسلہ (حصہ ابتدائی) دکھائیے اور بتائیے کہ یہ سب کتابیں ہم مزے سے پڑھیں گے ان میں کام کریں گے۔

- طلبہ و طالبات اس قابل ہو سکیں کہ
- اس یونٹ میں دیے گئے کام اور سرگرمیوں کے ذریعے زبان کی چاروں مہارتوں (سننا، بولنا، پڑھنا، لکھنا) کی ترویج و نشوونما کر سکیں۔
 - نظم پیار بھرا ایک اشارہ، سن کر اللہ سے محبت اور اس کی دی ہوئی نعمتوں کا ادراک کر سکیں۔
 - اس کتابی سلسلے کے دو کرداروں 'علی' اور 'زارا' سے متعارف ہو سکیں۔
 - کہانی 'علی' سے متنوع رنگ و نسل سے گھلنا ملنا اور مختلف جذبات و احساسات کا خیال رکھ سکیں۔
 - 'ب سے ش' تک کی ترتیب سمجھ سکیں۔
 - تیر کے نشان کا بغور مشاہدہ کر کے دائیں سے بائیں پڑھنے کے طریقے سے متعارف ہو سکیں۔
 - حروف 'ب'، 'پ'، 'ت'، 'ٹ'، اور 'ث' کی آوازیں اور ان سے شروع ہونے والے الفاظ کی پہچان کر سکیں۔
 - دیے گئے خاکوں میں رنگ بھر سکیں اور نقطے لگا سکیں۔
 - درست سمت میں پنسل پھیر سکیں۔
 - نمونہ لکھائیوں اور حروف 'ب'، 'پ'، 'ت'، 'ٹ'، اور 'ث' پر پنسل پھیر سکیں۔

مددگار مواد

- فلپس کارڈز، ب سے ش تک حروف اور ان سے شروع ہونے والی چیزوں کی تصاویر، بصری ذخیرہ الفاظ [علی] اور [زارا]
- تختہ نرم، تختہ تحریر، کھلونے، حقیقی اشیا، تصاویر، رنگین کریوں / پنسلیں، پتلیاں / کٹ آؤٹس
- اُردو کا گلدستہ 'کلیاں' صفحہ ۱ تا ۱۷

تجویز کردہ معاون کتب

- حروف کی کہانیاں صفحہ ۱ تا ۷
 - اُردو خوش خطی سلسلہ (حصہ ابتدائی) صفحہ ۱ تا ۱۱
 - معاون کتاب 'تختہ' کہانی 'چڑیا کا بچہ' صفحہ ۱ تا ۵
- نوٹ: اساتذہ کی رہنمائی کے لیے صفحہ vii پر تختہ نرم کا مثالی نمونہ دیا گیا ہے۔ اساتذہ کو چاہیے کہ وہ یونٹ ۱ کی پڑھائی کی دی گئی ہفتہ وار منصوبہ بندی کے مطابق مثالی تختہ نرم کے ذخیرہ الفاظ اور مواد کو پڑھائے جانے والے حروف کے مطابق تبدیل کر کے تختہ نرم کو ترتیب دیں۔

یونٹ ۱

- صفحے میں نیچے کی جانب دیے گئے icon ملائیے، کی وضاحت کیجیے۔ ہدایات پڑھ کر سنائیے۔
- بتائیے کہ ہمیں اس چڑیا کو اُس کے گھونسلے تک پہنچانا ہے۔
- مناسب ہوگا کہ صفحے کا آدھا حصہ ہو بہو بورڈ پر بنا کر تمام چیزوں کی وضاحت کر دی جائے۔
- شروع کے نقطے کی وضاحت کر کے درست سمت میں انگلیاں پھروائیے۔
- پھر پنسل یا کریون سے درست سمت میں نامکمل لکیریں مکمل کروائیے۔
- ہاتھوں کی حرکت پر قابو کر کے تصاویر کے اندر درست رنگ بھرنا طلبہ و طالبات کو درست لکھنے کی لیے تیار کرتا ہے۔
- شروع کے نقاط اور تیر کے نشان کا مقصد سمجھاتے رہیے۔
- نظم 'پیار بھرا ہر ایک اشارہ'، 'کلیاں' صفحہ ۲ اور ۳ دکھاتے ہوئے پڑھوائیے۔ نظم کے لیے دیکھیے 'کلیاں' کا ہدایات برائے اساتذہ کا صفحہ ۱۰۶۔
- صفحے پر موجود چیزوں کو بغور دیکھنے کی ہدایت کیجیے۔ اُن سے پوچھیے کہ کیا کیا نظر آ رہا ہے؟ اس طرح وہ ان تمام چیزوں کے اُردو نام بھی جان جائیں گے۔ فٹ نوٹس کی ہدایت کے مطابق نظم سنتے ہوئے ان چیزوں پر انگلی رکھیے جن کا ذکر ہو رہا ہو۔
- اسی کے ساتھ شروع کی آوازیں پوچھیے اور بتائیے، مثلاً پہاڑ - پتہ وغیرہ
- نظم بار بار تڑتم سے دُہرانے سے بچنے ذخیرہ الفاظ کو درست طریقے سے ادا کرنا سیکھ جاتے ہیں۔
- نوٹ: اللہ کے مہربان اور پیارا ہونے کی وضاحت بہت اچھی طرح کرتے رہیے۔
- تجویز: اُردو خوش خطی سلسلہ (حصہ ابتدائی) کے صفحہ ۱ تا ۵ تک کا کام مناسب وقفوں سے کروائیے۔ اس بات پر انفرادی توجہ دیجیے کہ بچے درست سمت میں نمونے بنا رہے ہوں۔
- (ان صفحات کو طلبہ و طالبات کے معیار اور اپنے وقت کے لحاظ سے دو یا تین دن میں کروایا جا سکتا ہے۔)

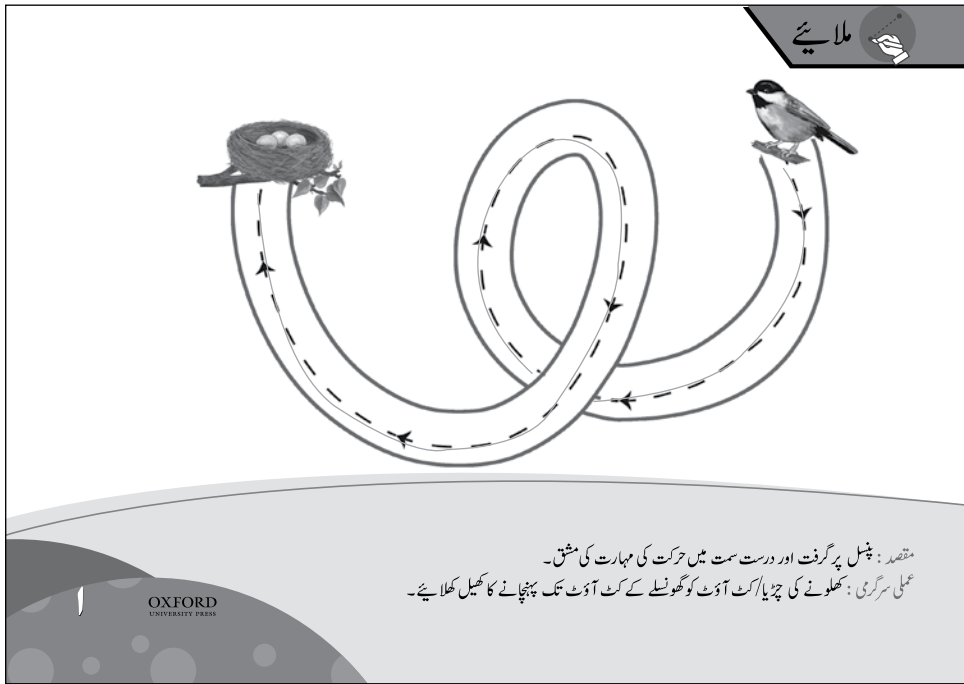

کلیاں صفحہ ۴

- طلبہ و طالبات کو غور سے دیکھنے کا موقع دیکھنے کے بعد پہلے انگلیاں درست سمت میں پھیرنے کی مشق کتاب کے صفحے پر ہی کروائیے۔
- نوٹ: اس سے قبل ریت کی ٹرے اور چاک سے سلیٹ یا بورڈ پر کرنا مفید ہوگا اور طلبہ و طالبات کی ہاتھوں کی حرکات پر قابو کرنے کی صلاحیت کی نشوونما کرے گا۔
- نقطوں کی لکیروں پر پنسل سے درست سمت میں درست طریقے سے لکھائی کروائیے۔
- مرغی اور ڈبے کے خاکوں میں رنگ بھروائیے۔ طلبہ و طالبات اس عمر میں بہت نفیس کام نہیں کر پاتے۔ ان کی کوششوں کی حوصلہ افزائی کیجیے۔
- فٹ نوٹ میں دی گئی عملی سرگرمی کروائیے۔

کلیاں صفحہ ۵

- اس کام سے قبل ریت کی ٹرے میں انگلی سے نقطے اور سلیٹ یا بورڈ پر چاک سے نقطے بنانا سکھائیے۔
- کتاب کے صفحے پر سورج مکھی کے پھول کے بیج نقطوں کی شکل میں بنوائیے۔
- فٹ نوٹ میں دی گئی عملی سرگرمی کروائیے۔

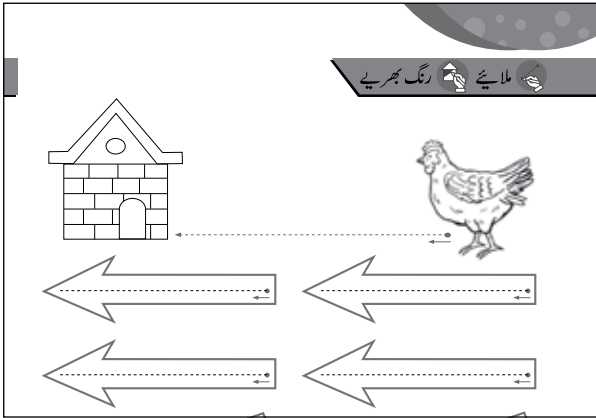

نمونہ لکھائی برائے 'ب'

- طلبہ و طالبات کو 'ب' لکھنے کے لیے تیار کیجیے۔ ہوا، ریت، سلیٹ اور بورڈ پر انگلیوں اور چاک کی مدد سے دائیں سے بائیں لکھنے کی مشق کروائیے۔
- بچوں کو باہر لے جا کر یا کمرہ جماعت کے اندر Sand Tray پر 'ب' بنائیے اور بچوں کا ہاتھ پھروائیے۔
- صفحہ ۶ پر بھی نقطے سے شروع کر کے لائنوں پر انگلیاں پھروائیے۔
- پنسلیں دیجیے اور درست سمت میں لکھنے میں مدد کیجیے۔



لکھیے



ب

ب

ب



ب

ب

مقاصد

- طلبہ و طالبات اس قابل ہو جائیں گے کہ وہ منتخب ذخیرہ الفاظ کی بصری طریقے سے پڑھائی کر سکیں۔
- شروع کی آواز کی پہچان کر سکیں۔
- 'ب' کی پہچان کر سکیں۔
- 'ب' درست طریقے سے لکھ سکیں۔

مددگار مواد

- فلش کارڈز ('ب' سے شروع ہونے والی چیزوں کی تصاویر اور ذخیرہ الفاظ: بکری، بطخ، بلی، بادل)
- تختہ تحریر، تختہ نرم، کھلونے، حقیقی اشیا، تصاویر، رنگین چاک، پنسلیں، کٹ آؤٹس
- کلیاں صفحہ ۷

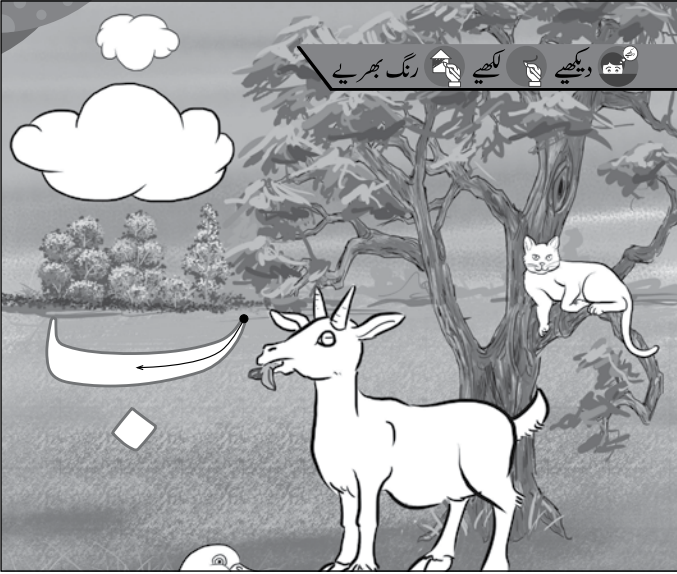

تجویز کردہ معاون کتب

- حروف کی کہانیاں صفحہ ۲
- اُردو خوش خطی سلسلہ (حصہ ابتدائی) صفحہ ۶
- معاون کتاب: تحفہ، کہانی 'چڑیا کا بچہ' صفحہ ۲

طریقہ کار

- 'ب' کی آواز کا تعارف کروائیے۔
- کہانی: بکری، بلی اور بطخ ایک باغ میں کھیل رہے تھے کہ اچانک بادل آئے اور بوندیں گرنا شروع ہو گئیں، بکری نے بلی اور بطخ سے کہا کہ بھاگو بارش ہو رہی ہے۔ پھر وہ بارش سے بچنے کے لیے چھپ گئے۔ (تجویز: حروف کی کہانیاں صفحہ ۲ سے تصویریں دکھاتے ہوئے کہانی سنائیے)
- کہانی سننے کے بعد ذخیرہ الفاظ کے ذریعے آواز کی مشق کروائیے، مثلاً
- ب - بکری، ب - بطخ، ب - بلی، ب - بادل، ب - بارش، ب - بوندیں، ب - بچنے
- آواز کی مشق کے بعد بورڈ پر بڑا سا 'ب' بنائیے اور بتائیے کہ آج ہم نے یہ آواز سیکھی ہے۔
- بچوں کا سیدھا بازو ہوا میں اٹھا کر دائیں سے بائیں حرکت کروائیے تاکہ بڑے عضلات کی مدد سے صحیح اشکال بنانے پر قادر ہو سکیں۔
- اسی طرح ہوا میں جلد پر، انگلیوں کی مدد سے اور سلیٹ پر چاک کی مدد سے 'ب' بنوائیے تاکہ بچوں کا دائیں سے بائیں ہاتھ رواں ہو جائے۔ بچوں کو باہر لے جا کر یا کمرہ جماعت کے اندر Sand Tray پر 'ب' بنائیے اور بچوں کا ہاتھ پھروائیے۔

☆ مٹی کا کٹ آؤٹ بنا کر رنگ بھروا کے بچوں کو گھر لے جانے کے لیے دیجیے۔

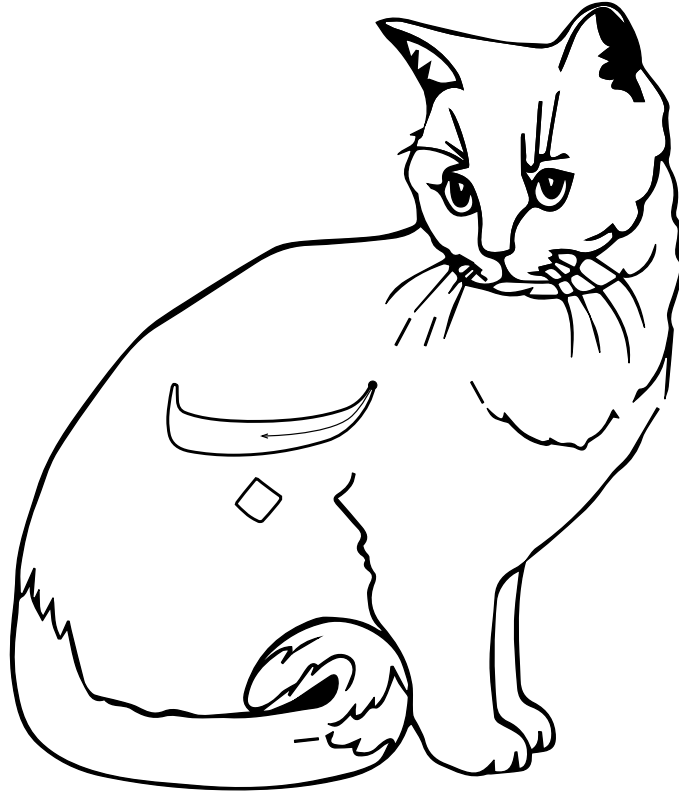

- آواز کی مشق کی دہرائی کروائیے۔
- کلیاں کا صفحہ ۷ کھولے اور نیچے لکھی گئی عملی سرگرمیاں کروائیے۔
- کلیاں کا صفحہ ۷ کھول کر رکھیے اور بچوں کو صفحے کا بغور جائزہ لینا سکھائیے۔ صفحہ پر موجود اشیا کے بارے میں گفتگو اور سوالات کیجیے کہ:
- آپ کو کیا کیا نظر آ رہا ہے؟
- آپ کے خیال میں یہ سب یہاں کیوں جمع ہیں؟
- صفحے پر موجود 'ب' میں پانچ بار رنگین پنسلوں سے 'ب' بنوائیے اور انفرادی توجہ دیجیے۔
- 'ب' سے شروع ہونے والی چیزوں کے خاکوں میں رنگ بھروائیے اور دھیان رکھیے کہ بچے خاکوں کے اندر درست طریقے سے رنگ کر سکیں۔ اس مشق کا کرانا اس لیے ضروری ہے کہ بچوں کی پنسل پر گرفت مضبوط ہو سکے اور وہ درست لکھائی کے لیے تیار ہو سکیں کام کے دوران آواز کا اعادہ کروائیے۔
- کہانی کا اعادہ کروائیے 'ب' کے ذخیرہ الفاظ کا اعادہ کروائیے۔
- تجویز: اردو خوش خطی (حصہ ابتدائی) کا صفحہ ۶ کروائیے۔ (دھیان رہے کہ بچے شروع کے نقطے اور تیر کے نشان کا خیال رکھتے ہوئے درست سمت میں لکھائی کریں) اور تصویروں میں رنگ بھروائیے۔
- تجویز: معاون کتاب 'تحفہ' صفحہ ۲ کی کہانی، 'چڑیا کا بچہ' کے بارے میں گفتگو کیجیے۔ دیکھیے ہدایات برائے اساتذہ صفحہ نمبر ۱ کتاب 'تحفہ' وقت ہونے کی صورت میں کاپی/ورک شیٹ میں 'ب' کی لکھائی کروائیے۔

تیسرا ہفتہ

مقاصد

- طلبہ و طالبات اس قابل ہو جائیں گے کہ وہ
- 'پ' کی پہچان کر سکیں۔ حرف 'پ' سے شروع ہونے والی چیزیں پہچان سکیں۔
- 'پ' کے بڑے حرف میں نقطے سے شروع کر کے درست سمت میں پنسل پھیر کر حرف لکھ سکیں۔
- 'پ' سے شروع ہونے والی چیزوں کے سفید خاکوں میں رنگ بھر سکیں۔
- 'ب' کا اعادہ کر سکیں۔
- فٹ نوٹس میں دی گئی عملی سرگرمیاں کر سکیں۔
- کاغذ پر اصلی پتے چپکا سکیں / پرنٹ کر سکیں۔

مددگار مواد

- فلپس کارڈز (سکھائے گئے حروف برائے اعادہ ،
- بصری الفاظ: علی اور زارا، پ سے شروع ہونے والی چیزوں کی تصاویر اور ذخیرہ الفاظ: پاؤں ، پاجامہ ، پٹا ، پانی ، پتنگ ، پائپ)
- کلیاں صفحہ ۸
- تختہ تحریر، تختہ نرم، حقیقی اشیا، تصاویر، رنگین کریوں / پنسلیں ، اصلی پتے (پرنٹنگ / چپکانے کے لیے)

تجویز کردہ معاون کتب

- حروف کی کہانیاں صفحہ ۳
- اُردو خوش خطی سلسلہ (حصہ ابتدائی) صفحہ ۷

طریقہ کار

- 'پ' کی آواز کا تعارف کے لیے صفحے کے فٹ نوٹس میں دی گئی عملی سرگرمیاں کروائیے۔
- 'پ' حرف سے شروع ہونے والے الفاظ پر مبنی کہانی سنائیے۔ (تجویز: دیکھیے حروف کی کہانیاں، صفحہ ۳)
- 'پ' کی آواز کا تعارف کرواتے ہوئے مزید ذخیرہ الفاظ دیجیے۔
- بورڈ پر بڑا حرف 'پ' لکھ کر آواز کا حرف سے تعلق بتائیے کہ یہ وہ حرف ہے جس کی آواز ان الفاظ کے شروع میں آرہی تھی۔ آواز کا اعادہ کرواتے ہوئے وہ الفاظ دہرائیے۔ حرف کو ہوا، ریت، میز پر انگلیوں کی مدد سے اور سلیٹ پر چاک کی مدد سے بنوائیے۔
- کلیاں کا صفحہ ۸ بغور دیکھنے کا وقت دیجیے۔ صفحے پر دی گئی تصاویر کے بارے میں گفتگو کیجیے۔ کیا کیا نظر آرہا ہے؟ کون کون ہے؟ کون کیا کر رہا ہے؟ کون کیا پہنے ہوئے ہے؟ (کپڑوں کے نام، مثلاً قمیص.....) کس رنگ کے کپڑے ہیں؟ رنگوں کے نام بتائیے۔

- کلیاں کے صفحے پر بڑے حرف میں نقطے سے شروع کر کے مختلف رنگین پنسلوں سے پانچ بار حرف بنوائیے۔ سفید خاکوں میں رنگ بھروائیے۔
- خاکوں کے نام لے کر آواز کا اعادہ کرواتے رہیے۔
- تجویز: اُردو خوش خطی سلسلہ (حصہ ابتدائی) سے صفحہ ۷ کروائیے۔
- اصلی پتے کاغذ پر چپکوائیے / رنگ میں ڈبو کر پرنٹ کروائیے۔
- پتے / پتنگ کے کٹ آؤٹ میں رنگ بھروائیے اور گھر بھجوائیے۔

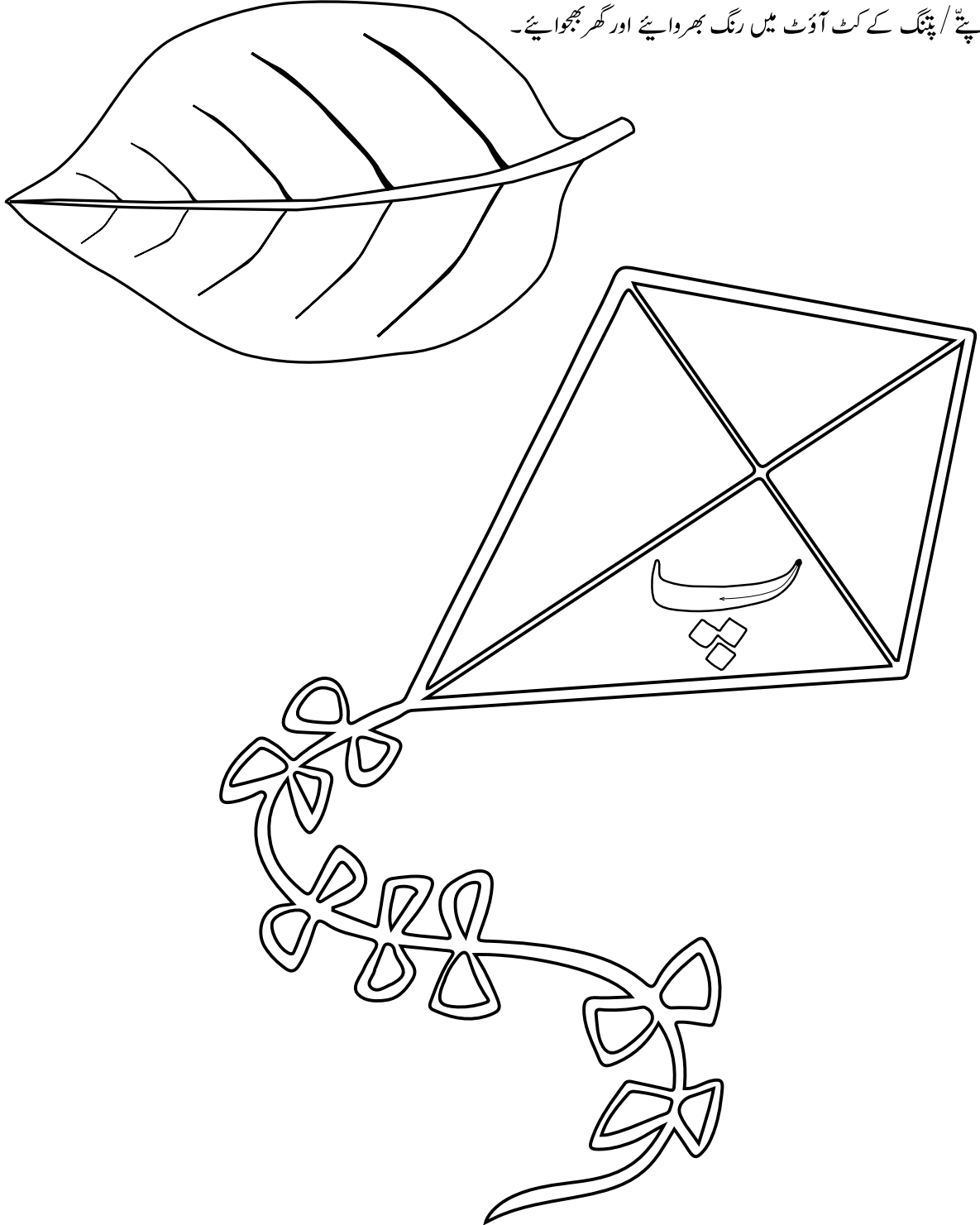

کہانی : علی

مقاصد

طلبہ و طالبات اس قابل ہو جائیں گے کہ وہ

- کہانی بغور سن سکیں۔
- تصاویر کا بغور مشاہدہ کر کے کرداروں کی پہچان کر سکیں۔
- اس سلسلے کی کہانیوں کے مرکزی کرداروں میں سے ایک علی سے متعارف ہو سکیں۔
- اٹی، ابو اور زارا سے بھی زبانی متعارف ہو سکیں۔
- کہانی سے اپنا تعلق پیدا کر سکیں۔ ہر طرح کے بچوں سے مل جل کر
- اپنی صلاحیت کی نشوونما کر سکیں۔
- کہانی کے آخر میں دی گئی تصویر پر سے اس کی متعلقہ اشیا ملا سکیں۔

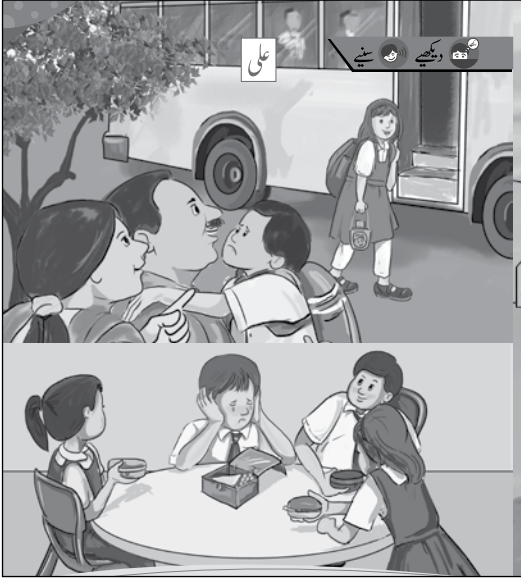

مددگار مواد



فلپس کارڈز علی

کلیاں صفحہ ۹ تا ۱۱

کہانی 'علی' کلیاں ہدایات برائے اساتذہ صفحہ ۱۰۶

طریقہ کار

- لفظ علی کا فلپس کارڈ دکھائیے۔ بتائیے کہ اس کہانی کا نام 'علی' ہے۔
- کلیاں ہدایات برائے اساتذہ صفحہ ۱۰۶ پر دی گئی کہانی 'علی' پڑھ کر سنانے سے قبل بچوں کو صفحہ ۹، ۱۰، ۱۱ پر دی گئی تصاویر خود دیکھنے کا موقع دیجیے۔
- کہانی سنائیے۔ کہانی سناتے ہوئے خیال رکھیے کہ بغور تصاویر دیکھ رہے ہوں اور بغور سن رہے ہوں۔ کہانی سنانے اور تصاویر دکھانے کے بعد سوالات بھی کیجیے۔ خیال رہے کہ کہانی کا تسلسل خراب نہ ہو۔ کہانی کے بنیادی کرداروں کی پہچان کروائیے۔ (اٹی، ابو، زارا اور علی)
- سوالات: تصویر میں کون کون نظر آ رہا ہے؟ کون کیا کر رہا ہے؟ سب کہاں ہیں؟ ہر تصویر کے بارے میں باری باری سوال کیجیے۔
- علی کس کے ساتھ اسکول جا رہا تھا؟ وہ کیوں رو رہا تھا؟ کیا آپ بھی اسکول آتے ہوئے روتے ہیں؟ وہ بار بار کیا کہہ رہا تھا؟
- وہ ایسا کیوں کہہ رہا ہوگا؟ (اس سوال کے جواب سے طلبہ و طالبات کو اپنے خوف دور کرنے میں مدد ملے گی۔)
- دادا اور دادی کیا سمجھا رہے تھے؟ کچھ دن پہلے علی کیا کیا خرید کر لایا تھا؟ وہ اسکول جا کر کیوں اُداس بیٹھا رہا؟ اس کے ساتھ کے کچھ اور بچے بھی کیوں اُداس تھے؟ سب کی دوستی کیسے ہوئی؟
- نوٹ: ان تصاویر کے پوشیدہ پیغام کو گفتگو کے ذریعے واضح کیجیے کہ جماعت میں ہر طرح کے بچے ہوتے ہیں۔ مثلاً مختلف رنگ، مختلف قد،

پونٹ ۱

مختلف خصوصیات مگر سب مل جمل کر سیکھتے، کھیلتے ہیں اور اسی میں مزا آتا ہے۔
• صفحہ ۱۱ پر دی گئی تصویر سے علی کی متعلقہ چیزوں کو ملوایئے۔

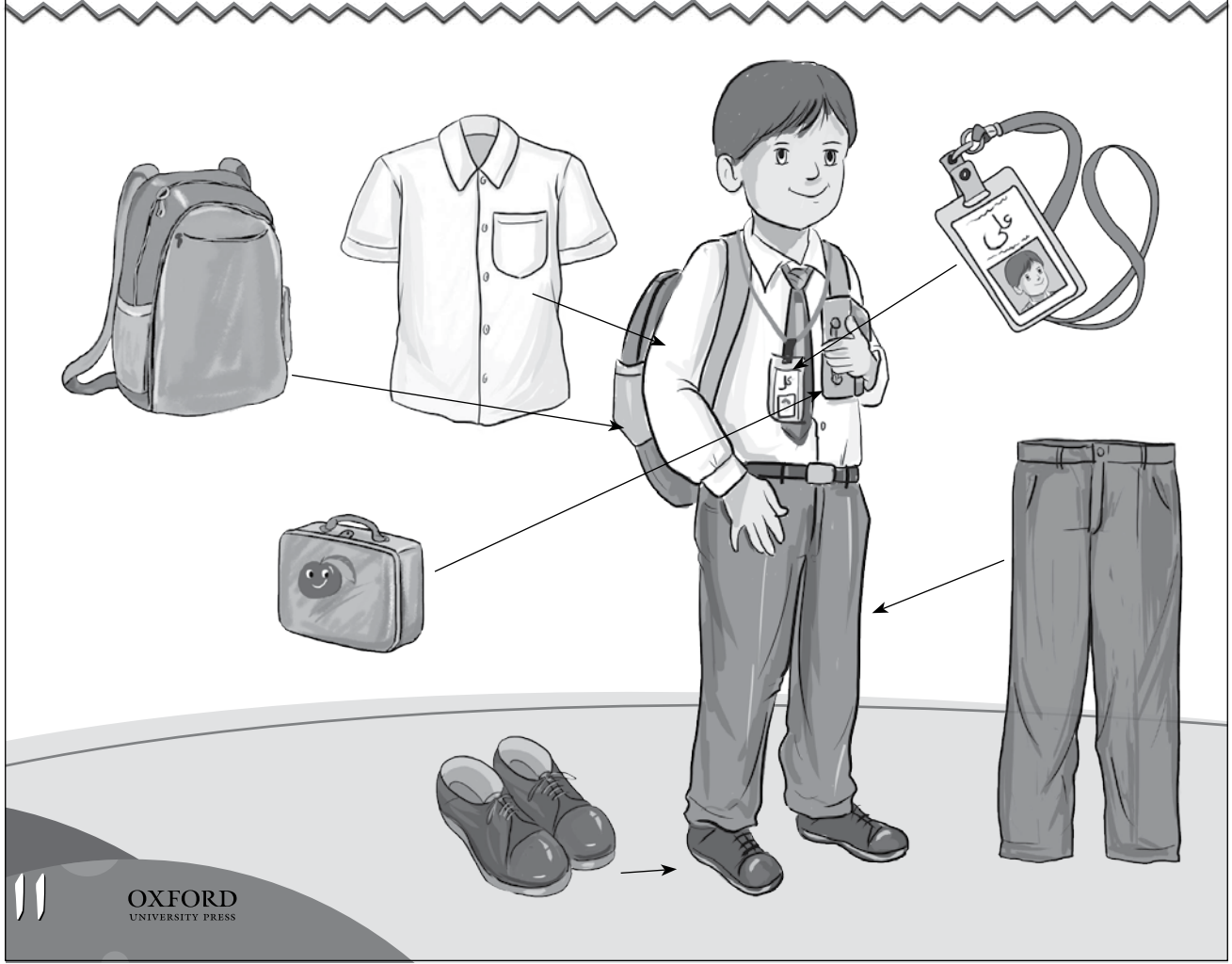

چوتھا ہفتہ

مقاصد

- طلبہ و طالبات اس قابل ہو جائیں گے کہ وہ
- 'ت' کی پہچان کر سکیں۔ حرف 'ت' سے شروع ہونے والی چیزیں پہچان سکیں۔
- 'ت' کے بڑے حرف میں نقطے سے شروع کر کے درست سمت میں پنسل پھیر کر حرف لکھ سکیں۔
- 'ت' سے شروع ہونے والی چیزوں کے سفید خاکوں میں رنگ بھر سکیں۔
- 'ب اور پ' کا اعادہ کر سکیں۔
- فٹ نوٹس میں دی گئی عملی سرگرمیاں کر سکیں۔
- تربوز کے کٹ آؤٹ میں رنگ بھر سکیں۔
- بصری ذخیرہ الفاظ کا لفظ 'علی' پہچان سکیں۔

مددگار مواد

- فلپش کارڈز (سکھائے گئے حروف برائے اعادہ، بصری لفظ [علی] اور علی کی تصویر، 'ت' سے شروع ہونے والی چیزوں کی تصاویر اور ذخیرہ الفاظ: تربوز، تولیا، تکیہ، تنلی، ترازو)
- تختہ تحریر، تختہ نرم، رنگین کریون / پنسلین، چاک، کٹ آؤٹس اور 'ت' سے شروع ہونے والی حقیقی اشیا، تصاویر اور کھلونے۔
- کلیاں صفحہ ۱۲

تجویز کردہ معاون کتب

- حروف کی کہانیاں صفحہ ۴
- اُردو خوش خطی سلسلہ (حصہ ابتدائی) صفحہ ۸

طریقہ کار

- کل سنی گئی کہانی یاد کراتے ہوئے لفظ علی اور علی کی تصویر کے فلپش کارڈز دکھائیے۔
- 'ت' کی آواز کا تعارف کے لیے صفحے کے فٹ نوٹس میں دی گئی عملی سرگرمیاں کروائیے۔
- 'ت' حرف سے شروع ہونے والے الفاظ پر مبنی کہانی سنائیے۔ (تجویز: دیکھیے حروف کی کہانیاں، صفحہ ۴)
- 'ت' کی آواز کا تعارف کرواتے ہوئے مزید ذخیرہ الفاظ دیجیے۔

- نظم 'تتلی'، تڑم اور حرکات و سکنات سے پڑھیے اور طلبہ و طالبات سے دہرائیے۔

اوتتلی ، اوتتلی

لے کر ذرا ہمیں اُڑ جا تو

یا پھر ہمیں بھی اُڑنا سکھا تو

اوتتلی ، اوتتلی

ہم بھی دیکھیں دنیا اُوپر سے

پھولوں کو چھو میں اپنی نظر سے

اوتتلی ، اوتتلی

- بورڈ پر بڑا حرف 'تتلی' لکھ کر آواز کا حرف سے تعلق بتائیے کہ یہ وہ حرف ہے جس کی آواز ان الفاظ کے شروع میں آرہی تھی۔ آواز کا اعادہ کرواتے ہوئے وہ الفاظ دہرائیے۔ حرف کو ہوا، ریت، میز پر انگلیوں کی مدد سے اور سلیٹ پر چاک کی مدد سے بنوائیے۔
- کلیاں کا صفحہ ۱۲ بغور دیکھنے کا وقت دیجیے۔ صفحے پر دی گئی تصاویر کے بارے میں گفتگو کیجیے۔ کیا کیا نظر آرہا ہے؟ کون کون ہے؟ کون کیا کر رہا ہے؟ کون کیا پہنے ہوئے ہے؟ (کپڑوں کے نام، مثلاً قمیص.....) کس رنگ کے کپڑے ہیں؟ (رنگوں کے نام بتائیے۔
- کلیاں کے صفحے پر بڑے حرف میں نقطے سے شروع کر کے مختلف رنگین پنسلوں سے پانچ بار حرف بنوائیے۔ سفید خاکوں میں رنگ بھروائیے۔ خاکوں کے نام لے کر آواز کا اعادہ کرواتے رہیے۔
- تجویز: اُردو خوش خطی سلسلہ (حصہ ابتدائی) سے صفحہ ۸ کروائیے۔
- تریوز کی قاش میں رنگ بھروا کر گھر بھجوائیے۔

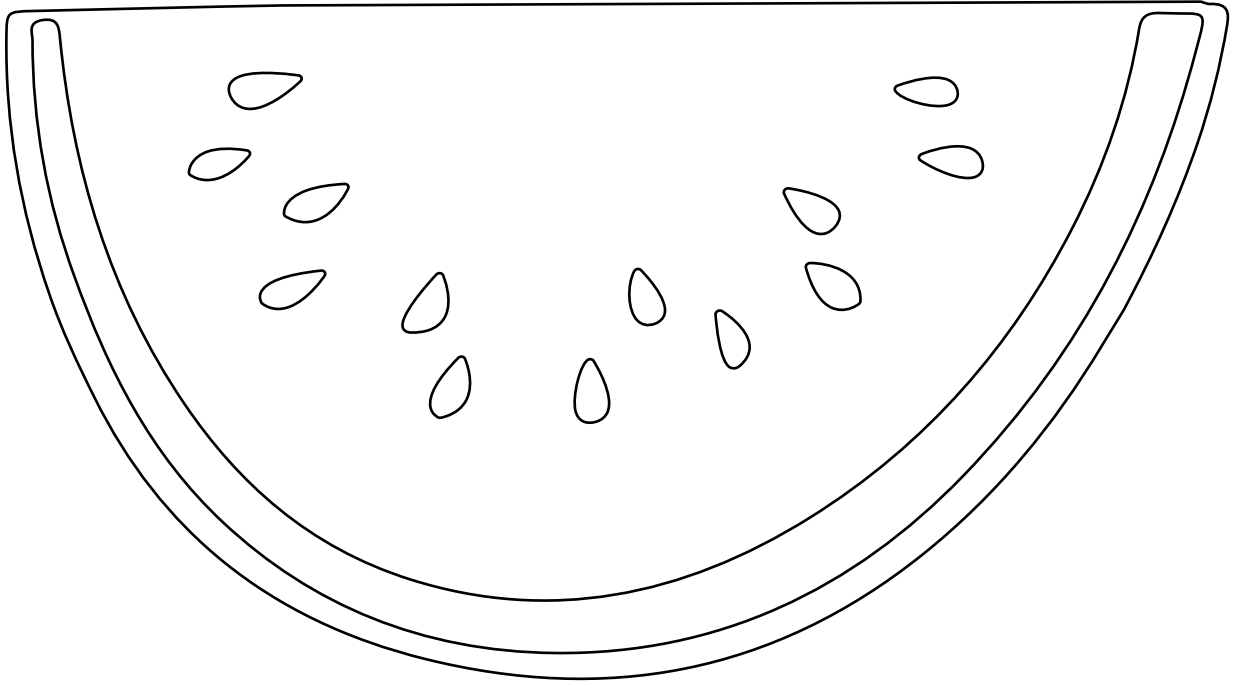

پانچواں ہفتہ

مقاصد

- طلبہ و طالبات اس قابل ہو جائیں گے کہ وہ
- 'ٹ' کی پہچان کر سکیں۔ حرف 'ٹ' سے شروع ہونے والی چیزیں پہچان سکیں۔
- 'ٹ' کے بڑے حرف میں نقطے سے شروع کر کے درست سمت میں پنسل پھیر کر حرف لکھ سکیں۔
- 'ٹ' سے شروع ہونے والی چیزوں کے سفید خاکوں میں رنگ بھر سکیں۔
- ب، پ اور ت کا اعادہ کر سکیں۔
- فٹ نوٹس میں دی گئی عملی سرگرمیاں کر سکیں۔



مددگار مواد

- فلیش کارڈز (سکھائے گئے حروف برائے اعادہ، بصری لفظ علی) 
 - 'ٹ' سے شروع ہونے والی تصاویر اور ذخیرہ الفاظ: ٹرک، ٹوٹا، ٹکر، ٹماٹر، ٹیلی فون۔
 - تختہ تحریر، تختہ نرم، رنگین کریوں / پنسلیں، چاک، کٹ آؤٹس،
 - 'ٹ' سے شروع ہونے والی حقیقی اشیا، کھلونے، تصاویر
 - کلیاں صفحہ ۱۳

تجویز کردہ معاون کتب

- حروف کی کہانیاں صفحہ ۵
- اُردو خوش خطی سلسلہ (حصہ ابتدائی) صفحہ ۹، ۱۰

طریقہ کار

- سنائی گئی کہانی 'علی' یاد دلاتے ہوئے لفظ علی اور علی کی تصویر کے کارڈز دکھائیے۔
- 'ٹ' کی آواز کا تعارف کے لیے صفحے کے فٹ نوٹس میں دی گئی عملی سرگرمیاں کروائیے۔
- 'ٹ' حرف سے شروع ہونے والے الفاظ پر مبنی کہانی سنائیے۔ (تجویز: دیکھیے حروف کی کہانیاں، صفحہ ۵)
- 'ٹ' کی آواز کا تعارف کرواتے ہوئے مزید ذخیرہ الفاظ دیجیے۔
- نظم 'ٹوٹ بٹوٹ کے دو مرغے' سنائیے۔

ہشیار	تھے	دونوں	ٹوٹ بٹوٹ کے دو مُرنے
گیار	نام	اک	اک مُرنے کا نام تھا گیو
لال	مُرنے کی	اک	اک مُرنے کی دُم تھی کالی
چال	مُرنے کی	اک	اک مُرنے کی چونچ نرالی
ہشیار	تھے	دونوں	ٹوٹ بٹوٹ کے دو مُرنے

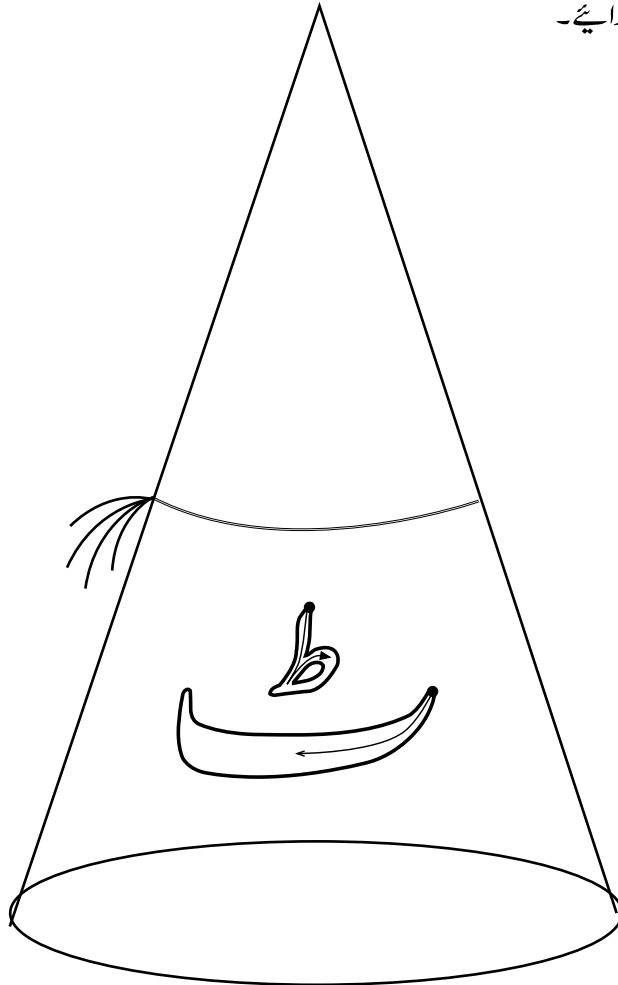

- بورڈ پر بڑا حرف 'ٹھ'، لکھ کر آواز کا حرف سے تعلق بتائیے کہ یہ وہ حرف ہے جس کی آواز ان الفاظ کے شروع میں آرہی تھی۔ آواز کا اعادہ کرواتے ہوئے وہ الفاظ دہرائیے۔ حرف کو ہوا، ریت، میز پر انگلیوں کی مدد سے اور سلیٹ پر چاک کی مدد سے بنوائیے۔
- کلیاں کا صفحہ ۱۳ بغور دیکھنے کا وقت دیجیے۔ صفحے پر دی گئی تصاویر کے بارے میں گفتگو کیجیے۔ کیا کیا نظر آرہا ہے؟ کون کون ہے؟ کون کیا کر رہا ہے؟ کون کیا پہنے ہوئے ہے؟ (کپڑوں کے نام، مثلاً قمیص.....) کس رنگ کے کپڑے ہیں؟ رنگوں کے نام بتائیے۔
- کلیاں کے صفحے پر بڑے حرف میں نقطے سے شروع کر کے مختلف رنگین پنسلوں سے پانچ بار حرف بنوائیے۔ سفید خاکوں میں رنگ بھروائیے۔ خاکوں کے نام لے کر آواز کا اعادہ کرواتے رہیے۔
- تجویز: اُردو خوش خطی سلسلہ (حصہ ابتدائی) سے صفحہ ۹ اور ۱۰ کا کام کروائیے۔
- کاغذ کی ٹوپیاں بنوائیے اور گھر بھجوائیے۔



مقصد

- طلبہ و طالبات اس قابل ہو جائیں گے کہ وہ
- اس سلسلے کی کہانیوں کے مرکزی کرداروں میں سے ایک 'زارا' سے متعارف ہو سکیں۔
- بصری پڑھائی سے سکھائے جانے والے لفظ 'زارا' کی پہچان کر سکیں۔
- تصاویر بغور دیکھ کر ان کے بارے میں گفتگو کر سکیں (چند الفاظ/ جملے بول سکیں)

مددگار مواد

- فلپس کارڈز (بصری الفاظ: علی)    زارا
- کلیاں صفحہ ۱۴

تجویز کردہ معاون کتاب

- معاون کتاب 'تحفہ' کی کہانی 'چڑیا کا بچہ'

طریقہ کار

- لفظ  زارا کا فلپس کارڈ دکھائیے اور کلیاں کی کہانی 'علی' صفحہ ۹ کھلوا کر دکھائیے۔ کرداروں کی یاد دہانی دوبارہ کروائیے کہ کون کون نظر آ رہا ہے۔ اوپر کے حصے میں امی ابو اُن کی گود میں اور بس کی طرف جاتی بچی کا نام زارا ہے۔ یہ بچی علی کی بڑی بہن ہے۔
- اب صفحہ ۱۴ کھلوا کر دیکھنے کا موقع دیجیے بتائیے کہ یہ بہت اچھی بچی ہے۔ اپنی بلی 'مانو' کے ساتھ کھیلتی اور اس کا خیال رکھتی ہے۔ اپنی دادی جان سے بہت پیار کرتی اور اُن کے ساتھ بیٹھ کر پڑھتی ہے۔ اُن کا بھی خیال رکھتی ہے۔
- تجویز: بچوں سے اُن کے بہن یا بھائی کے بارے میں گفتگو کیجیے اور اُن کے نام پوچھیے۔
- تجویز: معاون کتاب 'تحفہ' کی کہانی 'چڑیا کا بچہ' کی تصاویر دکھاتے ہوئے کہانی سنائیے۔
- اس کہانی کے ذریعے بچے اس سلسلے کے تمام کرداروں علی، زارا، امی، ابو، دادا جان، دادی جان اور گھر کے پالتو جانوروں طوطے اور بلی (مانو) سے متعارف ہوں گے۔
- کہانی کا مرکزی خیال "جانوروں پر رحم کھانا" ہے۔ کہانی دکھانے اور سنانے کے بعد تصویروں سے تصویر میں ملانے کی سرگرمی بھی کروائی جاسکتی ہے۔
- نوٹ: وقت ہونے کی صورت میں کتاب 'تحفہ' کے صفحہ ۵ پر دی گئی سرگرمیاں بھی کروائیے۔ (تجویز)

چھٹا ہفتہ

مقاصد

- طلبہ و طالبات اس قابل ہو جائیں گے کہ وہ
- 'ث' کی پہچان کر سکیں حرف 'ث' سے شروع ہونے والی چیزیں پہچان سکیں۔
- 'ث' بڑے حرف میں نقطے سے شروع کر کے درست سمت میں پنسل پھیر کر حرف لکھ سکیں۔
- 'ث' سے شروع ہونے والی چیزوں کے سفید خانوں میں رنگ بھر سکیں۔
- 'ب'، 'پ'، 'ت'، اور 'ث' کا اعادہ کر سکیں۔
- فنٹ نوٹس میں دی گئی عملی سرگرمیاں کر سکیں۔
- بصری ذخیرہ الفاظ (علی اور زارا) کی پہچان کا اعادہ کر سکیں۔

مددگار مواد

- فلپس کارڈز (سکھائے گئے حروف برائے اعادہ، بصری الفاظ: علی اور زارا) اور تصاویر اور ذخیرہ الفاظ: ثمن، ثاقب، ثمر)
- تختہ تحریر، تختہ نرم، رنگین کریون / پنسلیں، چاک، کٹ آؤٹس، 'ث' سے شروع ہونے والی حقیقی اشیا، کھلونے، تصاویر۔
- کلیاں صفحہ ۱۵

تجویز کردہ معاون کتب

- حروف کی کہانیاں صفحہ ۶
- اُردو خوش خطی سلسلہ (حصہ ابتدائی) صفحہ ۱۱

طریقہ کار

- 'ث' کی آواز کا تعارف صفحے کے فنٹ نوٹس میں دی گئی عملی سرگرمیوں کے ذریعے کروائیے۔
- 'ث' حرف سے شروع ہونے والے الفاظ پر مبنی کہانی سنائیے۔ (تجویز: دیکھیے حروف کی کہانیاں، صفحہ ۶)
- 'ث' کی آواز کا تعارف کرواتے ہوئے مزید ذخیرہ الفاظ دیجیے۔
- تجویز: نظم 'ثریا کی گڑیا' سنائیے۔
- بورڈ پر بڑا حرف 'ث' لکھ کر آواز کا حرف سے تعلق بتائیے کہ یہ وہ حرف ہے جس کی آواز ان الفاظ کے شروع میں آ رہی تھی۔ آواز کا اعادہ کرواتے ہوئے وہ الفاظ دہرائیے۔
- حرف کو ہوا، ریت، میز پر انگلیوں کی مدد سے اور سلیٹ پر چاک کی مدد سے بنوائیے۔

- کلیاں کا صفحہ ۱۵ بغور دیکھنے کا وقت دیجیے۔ صفحے پر دی گئی تصاویر کے بارے میں گفتگو کیجیے۔ کیا کیا نظر آ رہا ہے؟ کون کون ہے؟ کون کیا کر رہا ہے؟ کون کیا پہنے ہوئے ہے؟ (کپڑوں کے نام، مثلاً قمیص.....) کس رنگ کے کپڑے ہیں؟ (رنگوں کے نام بتائیے۔)
- کلیاں کے صفحے پر بڑے حرف میں نقطے سے شروع کر کے مختلف رنگین پنسلوں سے پانچ بار حرف بنوائیے۔ سفید خاکوں میں رنگ بھروائیے۔ خاکوں کے نام لے کر آواز کا اعادہ کرواتے رہیے۔
- تجویز: اُردو خوش خطی سلسلہ (حصہ ابتدائی) سے صفحہ ۱۱ کا کام کروائیے۔
- مختلف پھلوں کے کٹ آؤٹس میں رنگ بھروائیے اور بتائیے کہ انھیں 'ثمر' بھی کہتے ہیں۔

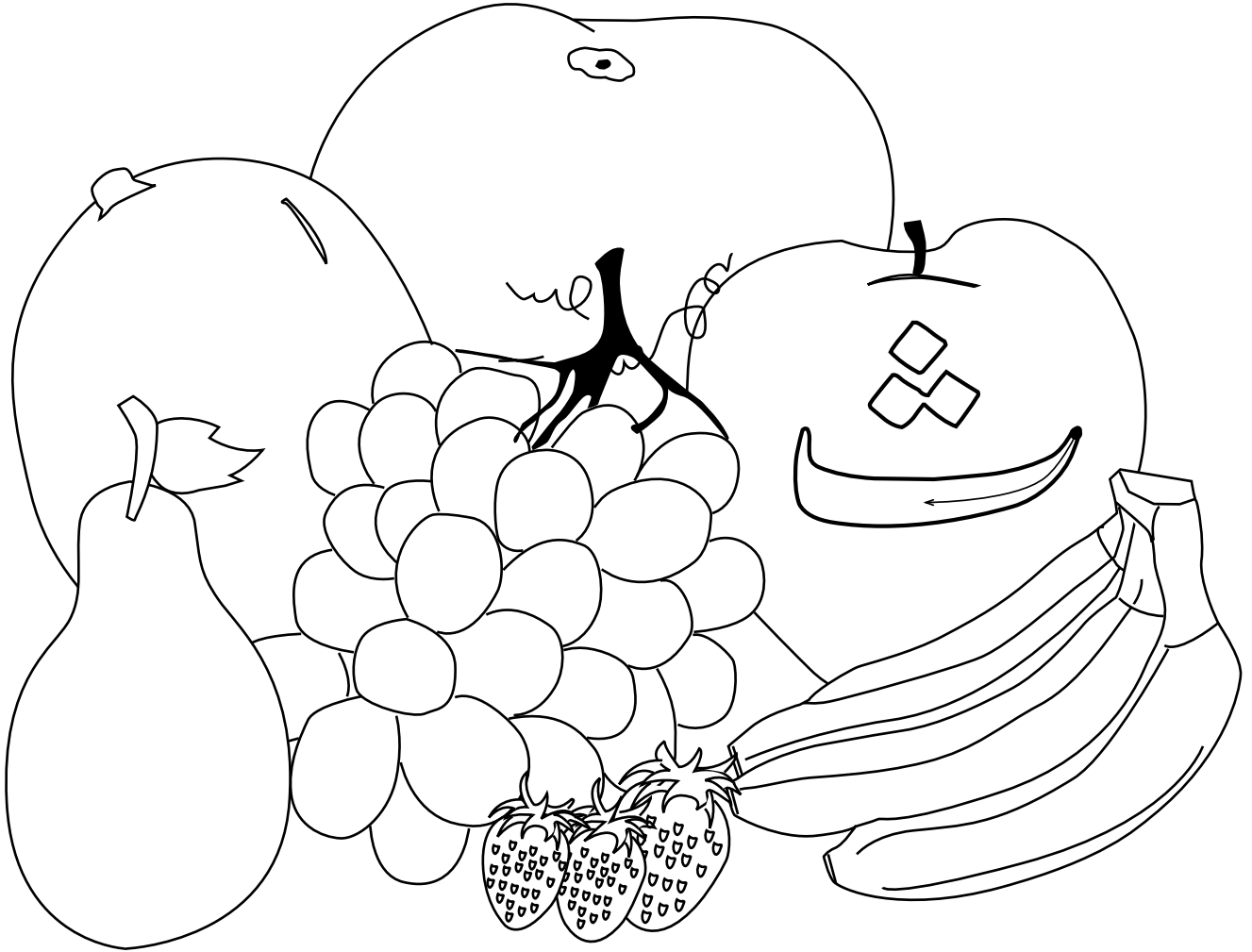

ساتواں ہفتہ

مقاصد

- طلبہ و طالبات اس قابل ہو جائیں گے کہ وہ 'ب سے ش' تک سکھائے گئے حروف کی پہچان کا اعادہ کر سکیں۔
- 'ب سے ش' تک حروف میں لکھائی کر سکیں۔
- 'ب سے ش' تک حروف کے ساتھ تصاویر کو ملا سکیں۔

مددگار مواد

- فلپش کارڈز، (پ سے ش تک حروف اور تصاویر)
- تختہ تحریر، تختہ نزم، رنگین کریون / پنسلیں، چاک اور مارکر
- کلیاں صفحہ ۱۶
- حروف اور تصاویر کے فلپش کارڈز

تجویز کردہ معاون کتاب

- حروف کی کہانیاں صفحہ ۷

طریقہ کار

- 'ب سے ش' تک حروف کے فلپش کارڈز اور تصویریں دکھا کر دہرائی کروائیے۔
- تجویز: حروف کی کہانیاں کا صفحہ ۷ دکھا کر تمام حروف کی کہانیاں دہرائیے۔
- کلیاں کے ب سے ش تک صفحات دکھا کر دہرائی کروائیے۔
- تختہ تحریر پر کلیاں کا صفحہ ۱۶ بنا کر بڑی فوٹو کاپی کر کے لگائیے اور رنگین چاک / مارکرز سے لکھنے اور رنگ بھرنے کا طریقہ سمجھا کر کام کروائیے۔
- یاد رہے کہ اس عمر کے بچے اپنی توجہ تختہ تحریر پر زیادہ دیر تک مرکوز نہیں رکھ پاتے اس لیے انفرادی توجہ دے کر ہر بچے کی مدد کرنے کی ضرورت ہوتی ہے۔

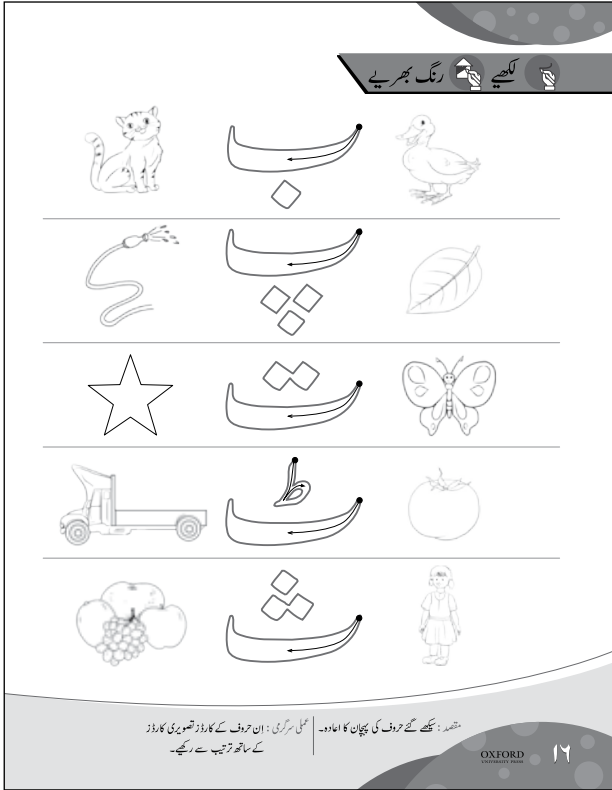

مقاصد

- طلبہ و طالبات اس قابل ہو جائیں گے کہ وہ
- 'ب' سے 'ث' کا اعادہ کر سکیں۔
- 'ب' سے 'ث' کی ترتیب جان سکیں۔
- تیر کے نشان کی سمت میں لکھ کر حروف سیدھی لکیریں لگا سکیں۔
- 'ب' سے 'ث' کا ذخیرہ الفاظ دہراتے ہوئے تصاویر سے تعلق کا اعادہ کر سکیں۔

مددگار مواد

- فلیش کارڈز (سکھائے گئے حروف ب سے ث اور تصاویر)
- تختہ تحریر، تختہ نرم، رنگین چاک، رنگین کریون / پنسلیں
- کلیاں صفحہ ۱۷

تجویز کردہ معاون کتاب

- حروف کی کہانیاں صفحہ ۷

طریقہ کار

- کلیاں کا صفحہ ۷، ۸، ۱۲، ۱۳ اور ۱۵ دیکھنے کی ہدایت دیجیے اور مدد کیجیے۔ فٹ نوٹ میں دی گئی عملی سرگرمی کروائیے۔

- ب، پ، ت، ٹ، ث، کے فلیش کارڈز دے کر پانچ بچوں کو ترتیب سے کھڑا کیجیے۔ جماعت کے باقی بچے دیکھ رہے ہوں۔ بچے

باری باری اپنے کارڈز اٹھائیں اور باقی بچے پڑھیں۔

{ ب } { پ } { ت } { ٹ } { ث }

- تختہ تحریر پر صفحہ ۱۷ بنائیے یا بڑی نوٹو کاپی کر کے لگانے کے بعد اس پر رنگین چاک کی مدد سے حروف لکھ کر اور آپس میں ملائیے۔
- بچوں کے کام میں ان کی مدد کیجیے۔

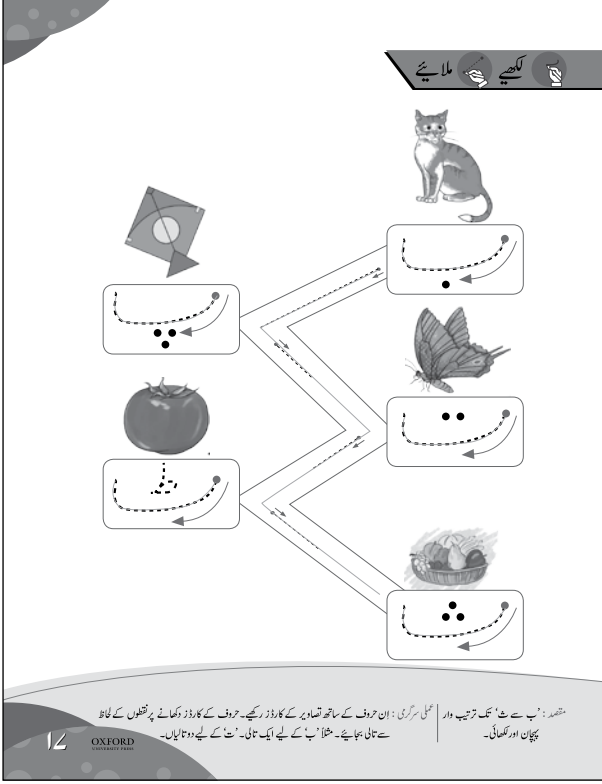

طلبہ و طالبات اس قابل ہو سکیں کہ

- اس یونٹ میں دیے گئے کام اور سرگرمیوں کے ذریعے زبان کی چاروں مہارتوں (سُننا، بولنا، پڑھنا، لکھنا) کی ترویج و نشوونما کر سکیں۔
- فہم:
 - حرف کو پہچان کر اس سے متعلق تصویر کے گرد دائرہ بنا سکیں۔
 - کہانی 'اُمّی' میں واقعات کی ترتیب، کرداروں اور مرکزی خیال کو پہچان سکیں۔
 - کہانی کا مرکزی خیال: فرمانبرداری اور اجنبیوں کی باتوں میں نہ آنا
- پڑھنا:
 - مشاہدہ کرنے کی صلاحیت کو استعمال کر کے تصویر کو تصویر، حرف کو حرف اور حرف کو تصویر سے ملا سکیں۔
 - حرف 'ج، چ، ح اور خ' کی آوازیں اور ان سے شروع ہونے والے الفاظ کی پہچان کر سکیں۔
 - بصری ذخیرہ الفاظ 'مانو'، 'نہیں'، 'یہ' اور 'اُمّی' سے مانوس ہو سکیں۔
 - دیے گئے خاکوں میں رنگ بھر سکیں اور دائرہ بنا سکیں۔
 - نمونہ لکھائیوں اور حرف 'ج، چ، ح اور خ' پر پنسل پھیر سکیں۔

نوٹ: بچوں کو ماحول سے مانوس ہونے میں دیر ہو سکتی ہے اور اس کے سبب پہلے یونٹ کا کچھ کام (مثلاً وہ حروف جو باقی رہ گئے ہوں) اس یونٹ کے شروع میں کروایا جا سکتا ہے۔ دی گئی منصوبہ بندی میں یہ تبدیلی کرنے کے لیے اس یونٹ میں وقت ممتسر ہوگا۔ کیوں کہ یہاں صرف چار حروف سکھانے ہیں اور بچے ماحول سے مانوس ہونے کی وجہ سے جلد سیکھنا شروع کر دیتے ہیں۔

مددگار مواد

- فلش کارڈز ('ب' سے 'خ' تک حروف تہجی اور ان سے متعلق تصاویر، بصری الفاظ [علی، زارا، مانو، نہیں، یہ، اُمّی])
- تختہ تحریر، تختہ نرم، رنگین کریوں / پنسلیں، چاک، کٹ آؤٹس، حقیقی اشیا، کھلونے اور تصاویر۔
- کلیاں صفحہ ۱۸ تا ۳۲

تجویز کردہ معاون کتب

- حروف کی کہانیاں صفحہ ۸ تا ۱۲
 - اُردو خوش خطی سلسلہ (حصہ ابتدائی) صفحہ ۱۲ تا ۱۶
 - معاون کتاب 'تختہ' کی کہانی 'مانو' صفحہ ۶ تا ۱۰
 - کاپی / ورک شیٹ
- نوٹ: اساتذہ کی رہنمائی کے لیے صفحہ vii پر تختہ نرم کا مثالی نمونہ دیا گیا ہے۔ اساتذہ کو چاہیے کہ وہ یونٹ ۲ کی پڑھائی کی دی گئی ہفتہ وار منصوبہ بندی کے مطابق مثالی تختہ نرم کے ذخیرہ الفاظ اور مواد کو پڑھائے جانے والے حروف کے مطابق تبدیل کر کے تختہ نرم کو ترتیب دیں۔

پہلا ہفتہ

مقصد

- طلبہ و طالبات اس قابل ہو جائیں گے کہ وہ 'ج' کی نمونہ لکھائی کرنا سیکھ سکیں۔

مددگار مواد

- فلیش کارڈز (ج کی نمونہ لکھائی)
- تختہ تحریر، رنگین چاک، رنگین کریون / پینسلین۔
- کلیاں صفحہ ۱۸

تجویز کردہ معاون کتاب

- اُردو خوش خطی سلسلہ (حصہ ابتدائی) صفحہ ۱۲

طریقہ کار

- فٹ نوٹ میں دی گئی عملی سرگرمیاں کروائیے۔
- صفحے پر پہلے انگلیاں درست سمت میں پھیرنے کی مشق کروائیے۔
- پینل سے درست سمت میں لکھائی کروائیے۔
- مختلف رنگین پینسلوں سے پانچ بار لکھوائیے۔
- تجویز: اُردو خوش خطی (حصہ ابتدائی) صفحہ ۱۲ کا کام کروائیے اور رنگ بھروائیے۔

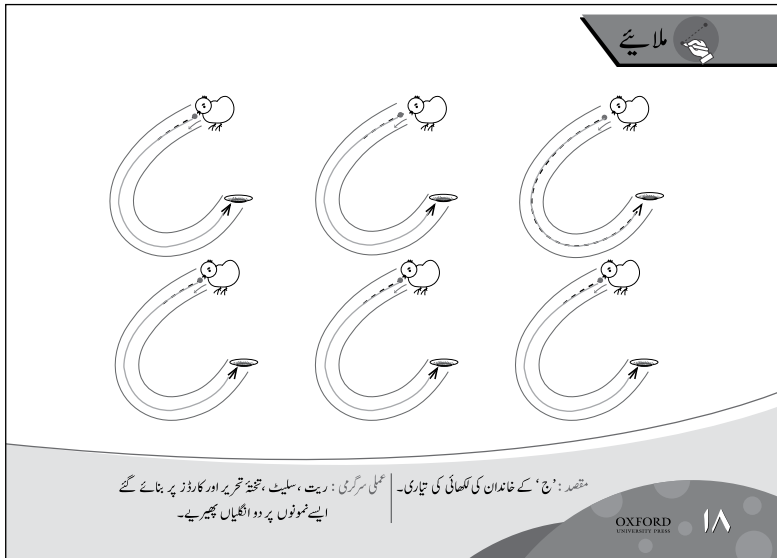

مقاصد

- طلبہ و طالبات اس قابل ہو جائیں گے کہ وہ اس سلسلے کی کہانیوں اور نظموں کے کرداروں میں سے ایک حیوانی کردار 'مانو' سے متعارف ہو سکیں۔
- بصری پڑھائی سے سکھائے جانے والے لفظ 'مانو' کی پہچان کر سکیں۔
- تصاویر بغور دیکھ کر ان کے بارے میں گفتگو کر سکیں۔ (چند الفاظ یا جملے)
- تصاویر بغور دیکھ کر ایک جیسی تصاویر ملا سکیں۔

مددگار مواد

- فلیش کارڈز ()
- تختہ تحریر، تختہ نرم، رنگین چاک، رنگین کریوں / پنسلیں، کارڈ شیٹ۔
- کلیاں صفحہ ۱۹، ۲۰

تجویز کردہ معاون کتاب

- معاون کتاب 'تختہ' صفحہ ۶ تا ۱۰

طریقہ کار

- طلبہ و طالبات کو کتاب کلیاں کا صفحہ بغور دیکھنے کا وقت دیجیے۔ زبانی آسان گفتگو کیجیے کہ کون سی تصویروں میں کیا ہو رہا ہے۔ کیا آپ نے کبھی بلی دیکھی ہے؟ وہ کیا کیا کرتی ہے؟ مانو کیا کیا کر رہی ہے۔ کیا آپ کو لگتا ہے کہ اسے بھی کھیلنے کا شوق ہے؟ کس تصویر سے اندازہ لگایا؟ (طلبہ و طالبات سے اس تصویر پر انگلی رکھوائیے جس میں مانو زارا کے ساتھ گیند سے کھیل رہی ہے۔) مانو اپنے آپ کو صاف رکھتی ہے کس تصویر میں وہ ایسا کر رہی ہے۔ (طلبہ و طالبات سے اس تصویر پر انگلی رکھوائیے۔)
- گفتگو کے بعد صفحہ ۲۰ پر ایک جیسی تصاویر کے (•) نقاط (Bullets) ملوائیے۔ بورڈ پر ایک مثال سمجھانے سے آسانی ہوگی۔
- صفحہ ۲۰ پر موجود خاکوں کو رنگین مناظر سے ملوائیے اور ان میں رنگ بھروائیے۔
- اس سرگرمی کو بڑے کارڈ کی صورت میں بنا کر شیلف پر رکھا جاسکتا ہے تاکہ طلبہ و طالبات یہ کام بار بار کر سکیں۔ (منظر بڑے کارڈ پر بنائیے۔ خاکے چھوٹے کارڈز پر بنا کر رکھیے)
- تجویز: معاون کتاب 'تختہ' صفحہ ۶ کی کہانی 'مانو' کی تصاویر دکھاتے ہوئے کہانی سنائیے۔
- اس کتاب کے صفحہ ۱۰ پر موجود تصویر مکمل کروائیے۔

مقاصد

- طلبہ و طالبات اس قابل ہو جائیں گے کہ وہ
- 'ج' کی پہچان کر سکیں۔ حرف ج سے شروع ہونے والی چیزیں پہچان سکیں۔
- 'ج' کے بڑے حرف میں نقطے سے شروع کر کے درست سمت میں پنسل پھیر کر حرف لکھ سکیں۔
- 'ج' سے شروع ہونے والی چیزوں کے سفید خاکوں میں رنگ بھر سکیں۔
- 'ب'، 'پ'، 'ت'، 'ٹ'، 'ث' کا اعادہ کر سکیں۔
- فٹ نوٹس میں دی گئی عملی سرگرمیاں کر سکیں۔
- بصری ذخیرہ الفاظ کے نئے لفظ 'مانو' سے متعارف ہو سکیں۔ سکھائے گئے بصری الفاظ ('علی' اور 'زارا') کا اعادہ کر سکیں۔

مددگار مواد

- فلپش کارڈز (سکھائے گئے حروف کا اعادہ، بصری الفاظ: [علی]، [زارا]، نیا لفظ [مانو] اور تصاویر، ذخیرہ الفاظ: جوتے، جگ، جالی، جیب، جہاز)
- تختہ تحریر، تختہ نرم، کھلونے، حقیقی اشیا، تصاویر، رنگین کریوں / پنسلیں، چاک۔
- کلیاں صفحہ ۲۱

تجویز کردہ معاون کتب

- حروف کی کہانیاں صفحہ ۸
- اُردو خوش خطی سلسلہ حصہ ابتدائی صفحہ ۱۳

طریقہ کار

- بصری ذخیرہ الفاظ کا اعادہ کروائیے۔ فلپش کارڈز دکھا کر پڑھائیے۔
- 'ج' کی آواز کا تعارف صفحے کے فٹ نوٹس میں دی گئی عملی سرگرمیوں کے ذریعے کروائیے۔
- 'ج' حرف سے شروع ہونے والے الفاظ پر مبنی کہانی سنائیے۔
- (تجویز: دیکھیے حروف کی کہانیاں، صفحہ ۸)
- 'ج' کی آواز کا تعارف کرواتے ہوئے مزید ذخیرہ الفاظ دیجیے۔
- جوتے کے تسمے (فیتے) باندھنا سکھائیے۔ جگ (کھلونے) سے کھلونے کے گلاس میں پانی انڈیلنا سکھائیے۔
- بورڈ پر بڑا حرف 'ج' لکھ کر آواز کا حرف سے تعلق بتائیے کہ یہ وہ حرف ہے جس کی آواز ان الفاظ کے شروع میں آ رہی تھی۔ آواز کا اعادہ کرواتے ہوئے وہ الفاظ دہرائیے۔



مقصد: 'ج' کی پہچان اور بڑے حرف میں کھائی۔ عملی سرگرمی: جیب میں ہاتھ ڈالیے۔ اپنے جوتے کے بارے میں کوئی ذخیرہ الفاظ: جوتے، جگ، جالی، جیب، جہاز۔ جملہ بولیں۔ جیب کی آواز کا لہجہ۔

- حرف کو ہوا، ریت، میز پر انگلیوں کی مدد سے اور سلیٹ پر چاک کی مدد سے بنوائے۔
- کلیاں کا صفحہ ۲۱ بغور دیکھنے کا وقت دیجیے۔ صفحے پر دی گئی تصاویر کے بارے میں گفتگو کیجیے۔ کیا کیا نظر آ رہا ہے؟ کون کون ہے؟ کون کیا کر رہا ہے؟ کون کیا پہنے ہوئے ہے؟ (کپڑوں کے نام، مثلاً قمیص.....) کس رنگ کے کپڑے ہیں؟ (رنگوں کے نام بتائیے)
- کلیاں کے صفحے پر بڑے حرف میں نقطے سے شروع کر کے مختلف رنگین پنسلوں سے حرف بنوائے۔ سفید خاکوں میں رنگ بھروائیے۔ خاکوں کے نام لے کر آواز کا اعادہ کرواتے رہیے۔
- تجویز: اُردو خوش خطی سلسلہ (حصہ ابتدائی) سے صفحہ ۱۳ کا کام کروائیے۔
- جگ کے کٹ آؤٹ میں رنگ بھروائیے اور گھر لے جانے کے لیے دیجیے۔

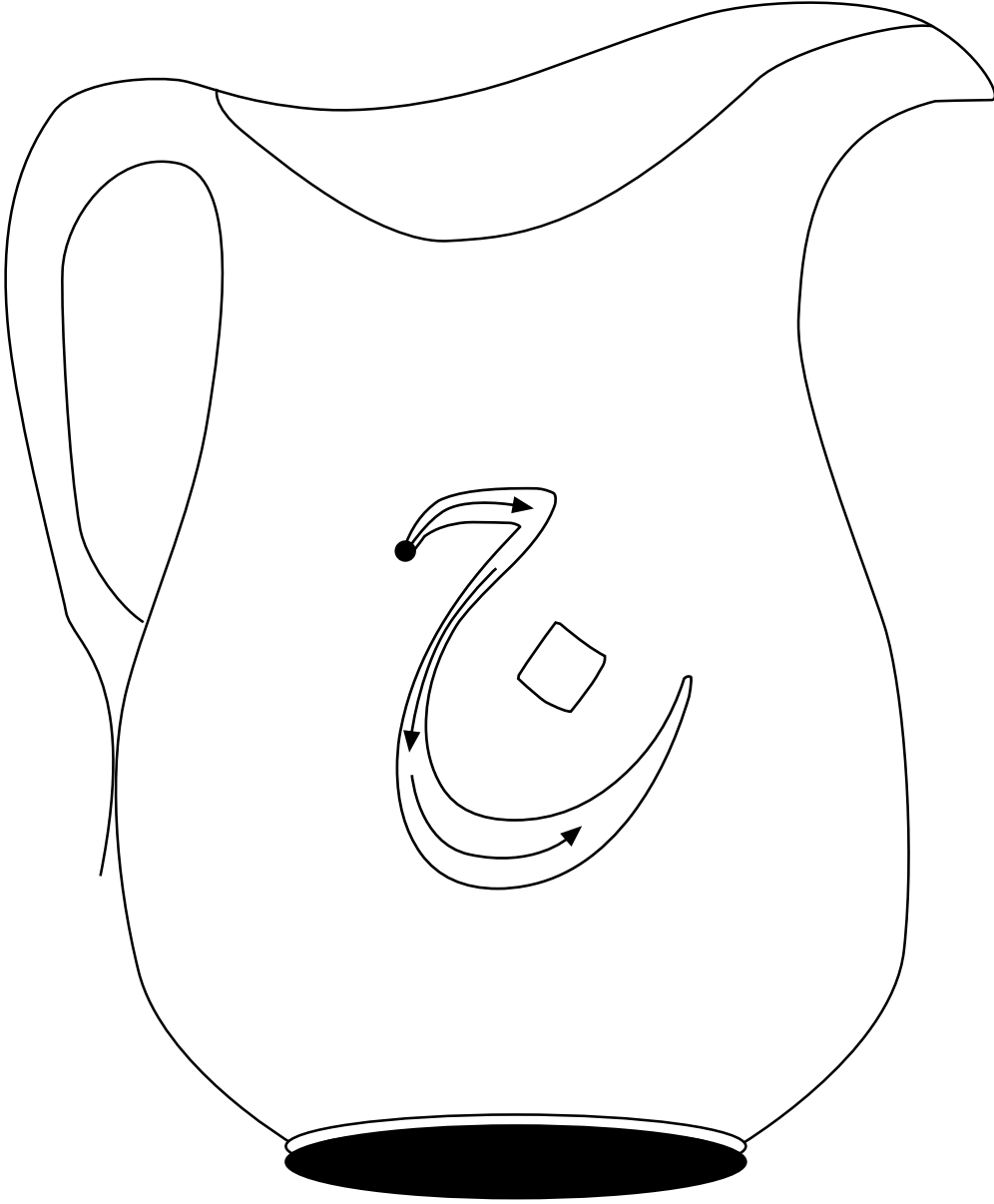

دوسرا ہفتہ

مقاصد

- طلبہ و طالبات اس قابل ہو جائیں گے کہ وہ
- 'چ' کی پہچان کر سکیں۔
- حرف 'چ' سے شروع ہونے والی چیزیں پہچان سکیں۔
- 'چ' بڑے حرف میں نقطے سے شروع کر کے درست سمت میں پنسل پھیر کر حرف لکھ سکیں۔
- 'چ' سے شروع ہونے والی چیزوں کے سفید خاکوں میں رنگ بھر سکیں۔
- 'ب'، 'پ'، 'ت'، 'ٹ'، 'ث' اور 'ج' کا اعادہ کر سکیں۔
- چیونٹی کے کٹ آؤٹس میں رنگ بھر سکیں۔
- فٹ نوٹس میں دی گئی عملی سرگرمیاں کر سکیں۔
- سیکھے گئے بصری الفاظ (زارا، علی، مانو) کا اعادہ کر سکیں۔

مددگار مواد

- فلپس کارڈز (سکھائے گئے حروف برائے اعادہ، بصری الفاظ: زارا | علی | مانو) اور 'چ' سے شروع ہونے والی تصاویر،
- ذخیرہ الفاظ: چاول، چینی، چنے، چیونٹی، چوہا، چڑیا، چشمہ، چونچ (
- تختہ تحریر، تختہ نرم، کھلونے، حقیقی اشیا، تصاویر، رنگین چاک، رنگین کریون / پنسلیں، کٹ آؤٹس، کارڈ شیٹ۔
- کلیاں صفحہ ۲۲

تجویز کردہ معاون کتب

- حروف کی کہانیاں صفحہ ۹
- اُردو خوش خطی سلسلہ (حصہ ابتدائی صفحہ) ۱۴

طریقہ کار

- 'چ' کی آواز کا تعارف صفحے کے فٹ نوٹس میں دی گئی عملی سرگرمیوں کے ذریعے کروائیے۔
- 'چ' حرف سے شروع ہونے والے الفاظ پر مبنی کہانی سنائیے۔ (تجویز: دیکھیے حروف کی کہانیاں، صفحہ ۹)
- 'چ' کی آواز کا تعارف کرواتے ہوئے مزید ذخیرہ الفاظ دیجیے۔
- 'ج' اور 'چ' کا فرق بتائیے۔ تجھے سے چینی چٹائیے۔ کچرے کی چار چیزیں دکھائیے اور گن کر بتائیے۔

- بورڈ پر بڑا حرف 'ج' لکھ کر آواز کا حرف سے تعلق بتائیے کہ یہ وہ حرف ہے جس کی آواز ان الفاظ کے شروع میں آ رہی تھی۔ آواز کا اعادہ کرواتے ہوئے وہ الفاظ دہرائیے۔
- حرف کو ہوا، ریت، میز پر انگلیوں کی مدد سے اور سلیٹ پر چاک کی مدد سے بنوائیے۔
- کلیاں کا صفحہ ۲۲ بغور دیکھنے کا وقت دیجیے۔ صفحے پر دی گئی تصاویر کے بارے میں گفتگو کیجیے۔ کیا کیا نظر آ رہا ہے؟ کون کون ہے؟ کون کیا کر رہا ہے؟ کون کیا پہنے ہوئے ہے؟ (کپڑوں کے نام، مثلاً قمیص.....) کس رنگ کے کپڑے ہیں؟ (رنگوں کے نام بتائیے)
- کلیاں کے صفحے پر بڑے حرف میں نقطے سے شروع کر کے مختلف رنگین پنسلوں سے پانچ بار حرف بنوائیے۔ سفید خاکوں میں رنگ بھروائیے۔ خاکوں کے نام لے کر آواز کا اعادہ کرواتے رہیے۔
- تجویز: اُردو خوش خطی سلسلہ (حصہ ابتدائی) سے صفحہ ۱۴ کا کام کروائیے۔
- چیونٹی کے کٹ آؤٹ میں رنگ بھروائیے اور گھر لے جانے کے لیے دیجیے۔

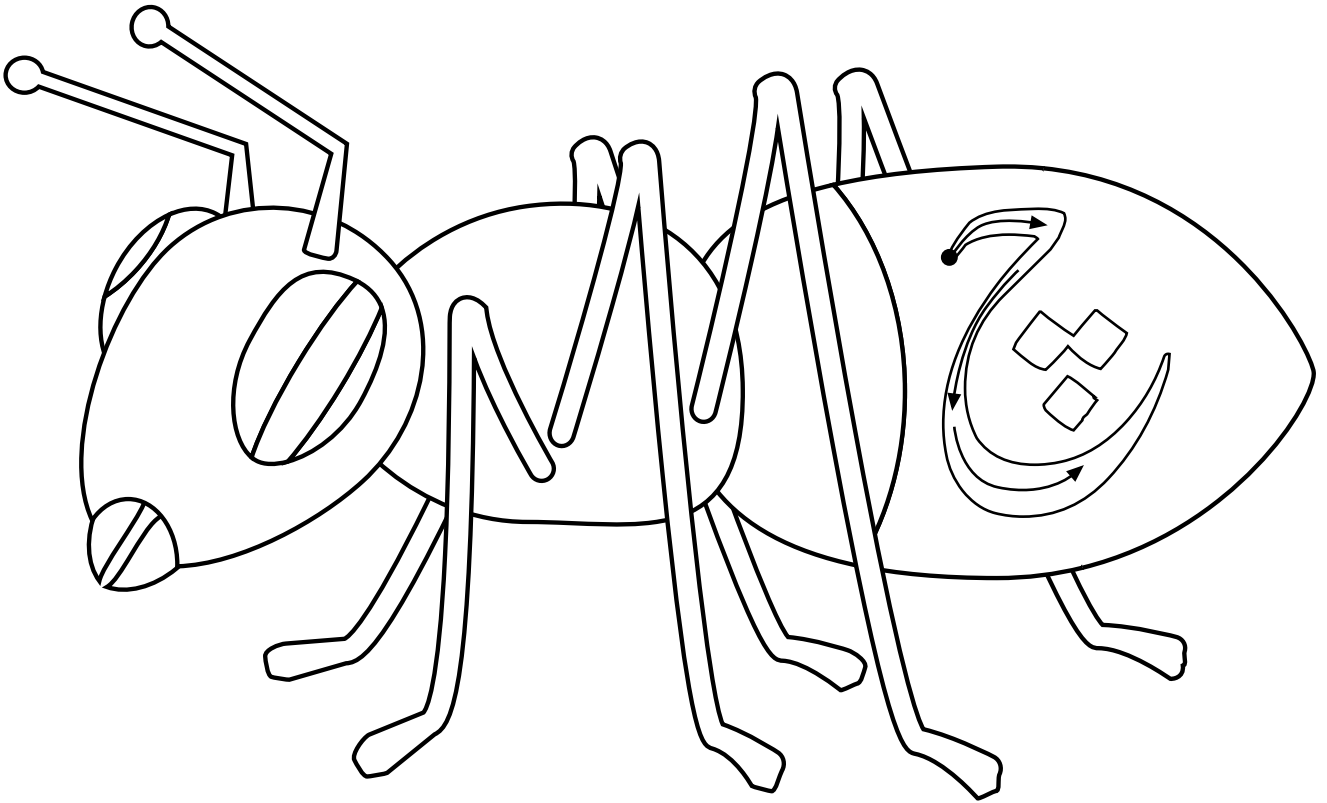

تیسرا ہفتہ

مقاصد

- طلبہ و طالبات اس قابل ہو جائیں گے کہ وہ
- 'ح' کی پہچان کر سکیں۔
- حرف 'ح' سے شروع ہونے والی چیزیں پہچان سکیں۔
- 'ح' کے بڑے حرف میں نقطے سے شروع کر کے درست سمت میں پنسل پھیر کر حرف لکھ سکیں۔
- 'ح' سے شروع ہونے والی چیزوں کے سفید خاکوں میں رنگ بھر سکیں۔
- 'ج' اور 'چ' کا اعادہ کر سکیں۔
- 'ج'، 'چ' اور 'ح' کا فرق پہچاننا شروع کر سکیں۔
- فنٹ نوٹس میں دی گئی عملی سرگرمیاں کر سکیں۔
- بصری ذخیرہ الفاظ (زارا، علی، مانو) کا اعادہ کر سکیں۔

مددگار مواد

- فلپش کارڈز (سکھائے گئے حروف برائے اعادہ، بصری الفاظ: زارا، علی، مانو، 'ح' سے شروع ہونے والی چیزوں کی تصاویر اور ذخیرہ الفاظ: حلوا، حامد، حیدر)
- تختہ تحریر، تختہ نرم، کھلونے، حقیقی اشیا، تصاویر، رنگین چاک، رنگین کریوں / پنسلیں، کٹ آؤٹس، کارڈ شیٹ۔
- کلیاں صفحہ ۲۳

تجویز کردہ معاون کتب

- حروف کی کہانیاں صفحہ ۱۰
- اُردو خوش خطی سلسلہ (حصہ ابتدائی) صفحہ ۱۵

طریقہ کار

- بصری ذخیرہ الفاظ کے فلپش کارڈز دکھا کر اعادہ کروائیے۔
- 'ح' کی آواز کا تعارف صفحے کے فنٹ نوٹس میں دی گئی عملی سرگرمیوں کے ذریعے کروائیے۔
- 'ح' حرف سے شروع ہونے والے الفاظ پر مبنی کہانی سنائیے۔ (تجویز: دیکھیے حروف کی کہانیاں، صفحہ ۱۰)
- 'ح' کی آواز کا تعارف کرواتے ہوئے مزید ذخیرہ الفاظ دیجیے۔
- ممکن ہو تو حجام کو جماعت میں بلوائیے۔ ج، چ اور ح کا فرق بتائیے۔

- طلبہ و طالبات سے ایک دوسرے کا حال پوچھنے کی سرگرمی کروائیے۔
- بورڈ پر بڑا حرف 'ح' لکھ کر آواز کا حرف سے تعلق بتائیے کہ یہ وہ حرف ہے جس کی آواز ان الفاظ کے شروع میں آ رہی تھی۔ آواز کا اعادہ کرواتے ہوئے وہ الفاظ دہرائیے۔
- حرف کو ہوا، ریت، میز پر انگلیوں کی مدد سے اور سلیٹ پر چاک کی مدد سے بنوائیے۔
- کلیاں کا صفحہ ۲۳ بغور دیکھنے کا وقت دیجیے۔ صفحے پر دی گئی تصاویر کے بارے میں گفتگو کیجیے۔ کیا کیا نظر آ رہا ہے؟ کون کون ہے؟ کون کیا کر رہا ہے؟ کون کیا پہنے ہوئے ہے؟ (کپڑوں کے نام، مثلاً قمیص.....) کس رنگ کے کپڑے ہیں؟ (رنگوں کے نام بتائیے)
- کلیاں کے صفحے پر بڑے حرف میں نقطے سے شروع کر کے مختلف رنگین پنسلوں سے پانچ بار حرف بنوائیے۔ سفید خاکوں میں رنگ بھروائیے۔ خاکوں کے نام لے کر آواز کا اعادہ کرواتے رہیے۔
- تجویز: اردو خوش خطی سلسلہ (حصہ ابتدائی) سے صفحہ ۱۵ کا کام کروائیے۔
- حلویے کے ڈبے کے کٹ آؤٹ میں رنگ بھروا کر گھر بھیجیے۔



کہانی: امی

مقاصد

طلبہ و طالبات اس قابل ہو جائیں گے کہ وہ

- بغور کہانی سن سکیں۔
- تصاویر کا بغور مشاہدہ کر کے کرداروں کی پہچان کر سکیں۔
- کہانی کا مرکزی خیال (امی بڑوں کی بات ماننی چاہیے) سمجھ سکیں۔
- کہانی کی تصاویر دیکھنے اور کہانی سننے کا لطف اٹھا سکیں۔
- نئے ذخیرہ الفاظ 'امی'، 'نہیں'، 'یہ' سے متعارف ہو سکیں۔
- فٹ نوٹس میں دی گئی عملی سرگرمی کر سکیں۔
- ایک جیسی تصاویر اور ایک لفظ 'امی' کے کردار سے ملا سکیں۔



مددگار مواد





- فلیش کارڈز (نئے بصری الفاظ: امی، نہیں، یہ)
- کلیاں صفحہ ۲۳ تا ۲۷
- کہانی 'امی' ہدایات برائے اساتذہ صفحہ ۱۰۷



طریقہ کار

- کہانی کا صفحہ ۲۳ دکھائیے۔ کہانی کا نام (عنوان) بتائیے۔ اپنا شوق ظاہر کیجیے کہ دیکھتے ہیں اس کہانی میں کیا کیا ہوگا۔
- کلیاں کی ہدایات برائے اساتذہ کے صفحہ ۱۰۷ سے کہانی 'امی' پڑھ کر سنائیے۔ خیال رکھیے کہ ہر منظر کے لحاظ سے آپ جملے بول رہی/ رہے ہوں۔ اس دوران کبھی کبھی رک کر بچوں سے بھی پوچھیے کہ کون کیا کر رہا ہے؟ آپ کے خیال میں اب کیا ہوگا؟
- کہانی تصویریں دکھاتے ہوئے سنانے کے بعد طلبہ و طالبات سے زبانی سوالات کیجیے۔
- امی خرگوشی اپنے بچوں کے ساتھ کہاں رہتی تھی؟ وہ اپنے بچوں کو کیا سمجھاتی تھی؟
- خوشخوار کتنا، بچوں کو کیوں کھانا چاہ رہا تھا؟ اس نے بچوں کو ان کے بھٹ سے نکالنے کے لیے پہلے کیا کیا؟ کیا کوئی اس کی چالاکی میں آگیا؟ سب نے اسے کیا سمجھایا؟ آخر میں کتنے نے کیا سوچا اور کیا کیا؟
- سب بچے کیوں بھاگے اور سمجھے کہ امی آگئیں۔ ان میں سے ایک بچے نے سب کو کیوں روکا اور کیا کہا؟ امی نے سب کو شاباشی کیوں دی؟
- کیا آپ امی کی بات مانتے ہیں؟
- کیا کسی اجنبی سے کوئی چیز لینا چاہیے؟ چاہے وہ ٹافی، مٹھائی یا کوئی اچھا کھلونا ہی کیوں نہ ہو؟

- نوٹ: ان سوالات کے ذریعے طلبہ و طالبات کو یہ بات ذہن نشین کروائیے کہ کبھی کسی کی باتوں میں نہیں آنا چاہیے۔ اپنی حفاظت کرنی چاہیے۔ کوئی اجنبی بلائے تو نہیں جانا چاہیے۔ آپ کو محسوس ہو کہ کچھ غلط ہو رہا ہے تو چیخ چیخ کر کسی بڑے کو اپنی مدد کے لیے بلانا چاہیے۔
- صفحہ ۲۷ پر ایک جیسی تصویروں کو ملانے کا کام بورڈ پر اور جن بچوں کو ضرورت ہو انھیں کتابوں میں انفرادی طور پر سمجھا کر کروائیے۔

ملائیے

امی

عملی سرگرمی: تصاویر کے کارڈز کے جوڑے بنائیے۔ جماعت کی ایک جیسی چیزوں کے نام بتائیے۔

۲۷

OXFORD
UNIVERSITY PRESS

چوتھا ہفتہ

مقاصد

- طلبہ و طالبات اس قابل ہو جائیں گے کہ وہ
- 'خ' کی پہچان کر سکیں۔
- حرف 'خ' سے شروع ہونے والی چیزیں پہچان سکیں۔
- 'خ' کے بڑے حرف میں نقطے سے شروع کر کے درست سمت میں پنسل پھیر کر حرف لکھ سکیں۔
- 'خ' سے شروع ہونے والی چیزوں کے سفید خاکوں میں رنگ بھر سکیں۔
- 'ج'، 'چ' اور 'ح' کا اعادہ کر سکیں۔
- فٹ نوٹس میں دی گئی عملی سرگرمیاں کر سکیں۔
- بصری ذخیرہ الفاظ علی، زارا، مانو، اٹی، نہیں، یہ کا اعادہ کر سکیں۔

مددگار مواد

- فلپش کارڈز (سکھائے گئے حروف برائے اعادہ، بصری الفاظ: علی، زارا، مانو، اٹی، نہیں، یہ، ج سے خ تک حروف اور ان سے شروع ہونے والی چیزوں کی تصاویر اور ذخیرہ الفاظ: خالی، خیمہ، خرگوش، خرپوزہ)
- تختہ تحریر، تختہ نرم، کھلونے، حقیقی اشیا، تصاویر، رنگین چاک، رنگین کریوں / پنسلیں، کٹ آؤٹس، کارڈ شیٹ۔
- کلیاں صفحہ ۲۸



تجویز کردہ معاون کتب

- اُردو خوش خطی سلسلہ (حصہ ابتدائی) صفحہ ۱۶
- حروف کی کہانیاں صفحہ ۱۱

طریقہ کار

- بصری ذخیرہ الفاظ کا اعادہ فلپش کارڈز کے ذریعے کروائیے۔
- 'خ' کی آواز کا تعارف صفحہ کے فٹ نوٹس میں دی گئی عملی سرگرمیوں کے ذریعے کروائیے۔ خطرناک کی وضاحت اچھی طرح کروائیے تاکہ بچے اپنی حفاظت کے طریقے جان سکیں۔ بجلی کے سوچ میں ہاتھ ڈالنا، گرم چیزوں، مثلاً چولہا، نوکیلی چیزیں، مثلاً سُونی۔

- 'خ' حرف سے شروع ہونے والے الفاظ پر مبنی کہانی سنائیے۔ (تجویز: دیکھیے حروف کی کہانیاں صفحہ ۱۱)
- 'خ' کی آواز کا تعارف کرواتے ہوئے مزید ذخیرہ الفاظ دیجیے۔
- بورڈ پر بڑا حرف 'خ' لکھ کر آواز کا حرف سے تعلق بتائیے کہ یہ وہ حرف ہے جس کی آواز ان الفاظ کے شروع میں آ رہی تھی۔ آواز کا اعادہ کرواتے ہوئے وہ الفاظ دہرائیے۔
- حرف کو ہوا، ریت، میز پر انگلیوں کی مدد سے اور سلیٹ پر چاک کی مدد سے بنوائیے۔
- کلیاں کا صفحہ ۲۸ بغور دیکھنے کا وقت دیجیے۔ صفحے پر دی گئی تصاویر کے بارے میں گفتگو کیجیے۔ کیا کیا نظر آ رہا ہے؟ کون کون ہے؟ کون کیا کر رہا ہے؟ کون کیا پہنے ہوئے ہے؟ (کپڑوں کے نام، مثلاً قمیص.....) کس رنگ کے کپڑے ہیں؟ (رنگوں کے نام بتائیے)
- کلیاں کے صفحے پر بڑے حرف میں نقطے سے شروع کر کے مختلف رنگین پنسلوں سے پانچ بار حرف بنوائیے۔ سفید خاکوں میں رنگ بھروائیے۔ خاکوں کے نام لے کر آواز کا اعادہ کرواتے رہیے۔
- تجویز: اُردو خوش خطی سلسلہ (حصہ ابتدائی) سے صفحہ ۱۶ کا کام کروائیے۔
- 'خ' سے خرگوش کے کٹ آؤٹ میں رنگ بھروا کر گھر بھیجیے۔

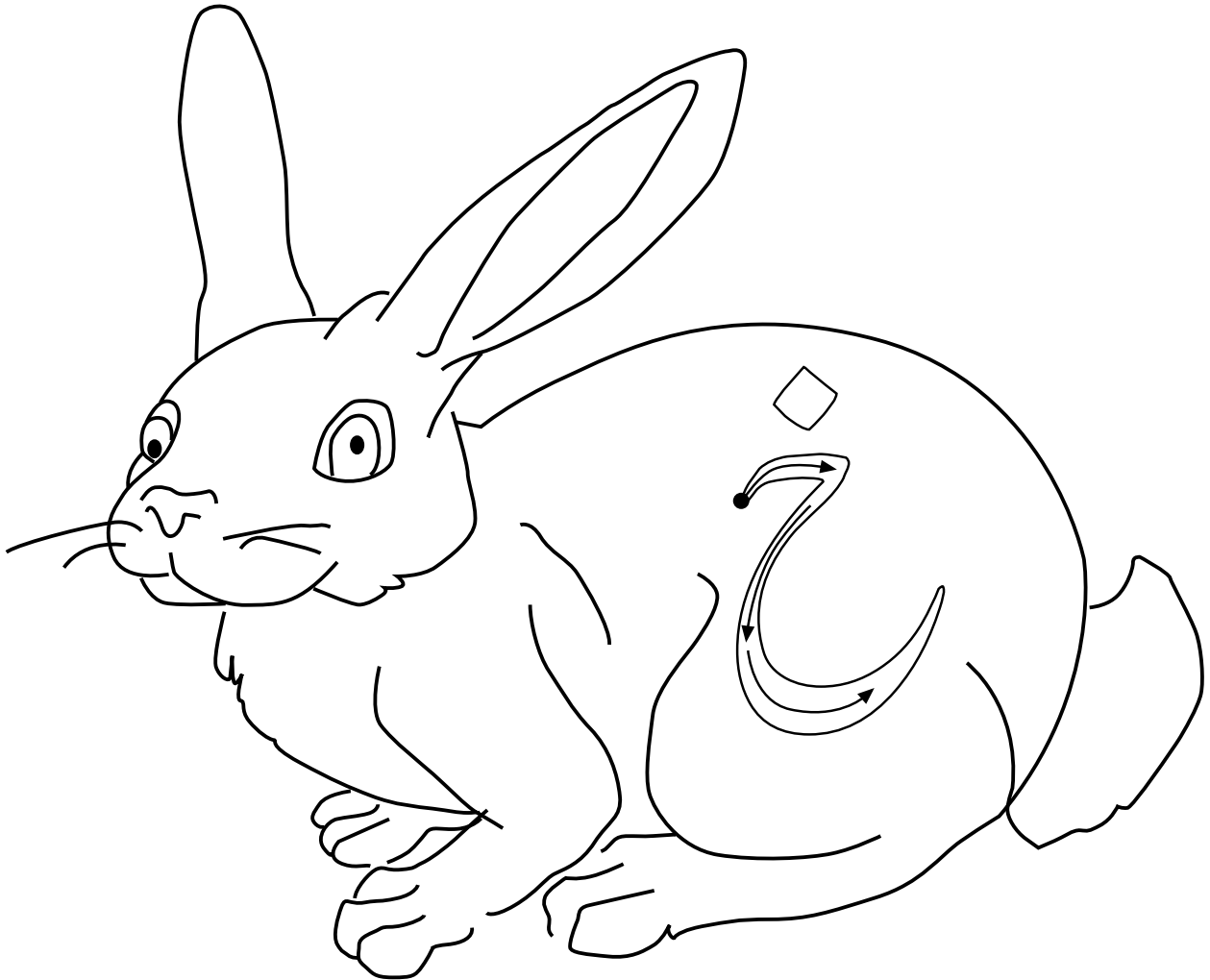

پانچواں ہفتہ

مقاصد

- طلبہ و طالبات اس قابل ہو جائیں گے کہ وہ 'ج سے خ' کا اعادہ کر سکیں۔
- 'ج، چ، ح، خ' کی ترتیب جان سکیں۔
- تیر کے نشان کی سمت میں لکھ کر حروف اور سیدھی لکیریں بنا سکیں۔
- 'ج سے خ' کا ذخیرہ الفاظ دہراتے ہوئے تصاویر سے تعلق کا اعادہ کر سکیں۔

مددگار مواد

- فلیش کارڈز (سکھائے گئے حروف کا اعادہ، ج سے خ تک حروف اور ان سے شروع ہونے والی تصاویر برائے اعادہ)
- تخیل، تحریر، تخیل، نرم، کھلونے، حقیقی اشیا، تصاویر، رنگین چاک، رنگین کریوں/پنسلیں، کٹ آؤٹس، کارڈ شیٹ۔
- کلیاں صفحہ ۲۹
- سکھائے گئے حروف کے فلیش کارڈز اور تصاویر

تجویز کردہ معاون کتاب

- حروف کی کہانیاں صفحہ ۱۲

طریقہ کار:

- کلیاں کا صفحہ ۲۱، ۲۲، ۲۳ اور ۲۸ کو دیکھنے کی ہدایت دیجیے اور مدد کیجیے۔ فٹ نوٹس میں دی گئی عملی سرگرمی کروائیے۔
- فٹ نوٹ میں دی گئی عملی سرگرمی کروائیے۔
- حروف کی کہانیاں دہراتے ہوئے ج، چ، ح، خ کی کہانی دہرائیے۔ (تجویز: دیکھیے حروف کی کہانیاں، صفحہ ۱۲)
- 'ج، چ، ح، خ' کے فلیش کارڈز دے کر چار طلبہ و طالبات کو ترتیب سے جماعت کے باقی بچوں کے سامنے کھڑا کیجیے۔ طلبہ بار بار اپنے کارڈز اٹھائیں اور باقی بچے پڑھیں۔
- کتاب کے صفحے پر پہلے نقاط سے حروف مکمل کروائیے پھر بننے والی تصاویر (جگ، چڑیا، حلوا اور خرگوش میں رنگ بھروائیے۔)

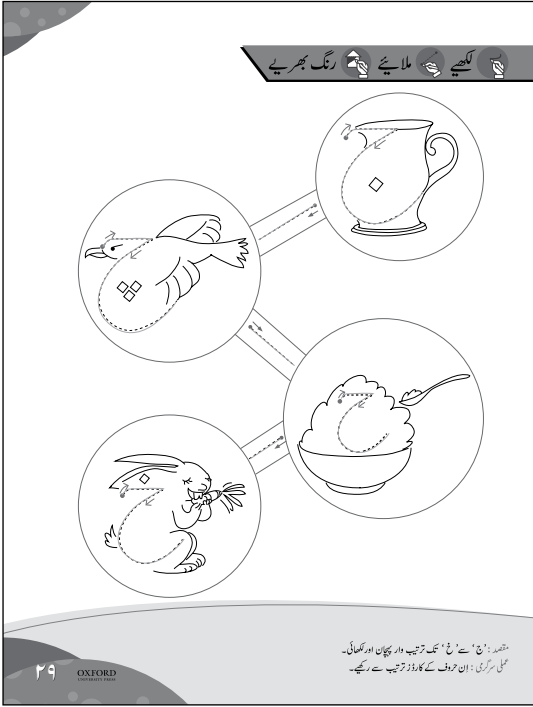

مقاصد

- طلبہ و طالبات اس قابل ہو جائیں گے کہ وہ
- 'ب سے خ' تک حروف کا اعادہ کر سکیں۔
- حروف کی پہچان کرتے ہوئے حروف کے جوڑے بنا سکیں۔

مددگار مواد

- کلیاں صفحہ ۳۰
- سکھائے گئے حروف کے فلیش کارڈز کے جوڑے

طریقہ کار

- تختہ تحریر پر کلیاں کا صفحہ ۳۰ بنائیے یا بڑی نوٹو کاپی کروا کر لگانے کے بعد رنگین چاک/ مارکر سے حروف کو حروف سے ملا کر دکھائیے۔
- حروف کے نام اور آواز کا اعادہ کرواتے رہیے۔
- فٹ نوٹ میں دی گئی عملی سرگرمیاں طلبہ و طالبات سے باری باری کروائیے۔ یہ سرگرمی طلبہ و طالبات کو درمی/ قالین پر بٹھا کر بھی کروائی جاسکتی ہے اور تختہ تحریر پر کارڈز ٹیپ سے چپکا کر بھی کروائی جاسکتی ہے۔
- حروف میں پنسل پھروائیے۔
- ایک جیسے حروف کی پہچان کروا کر ملوائیے۔

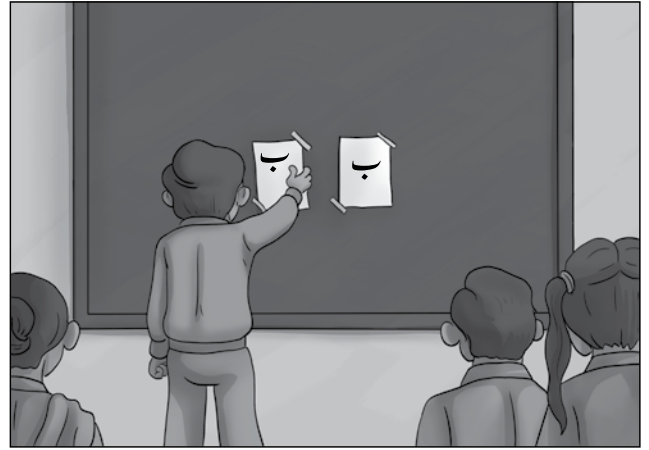
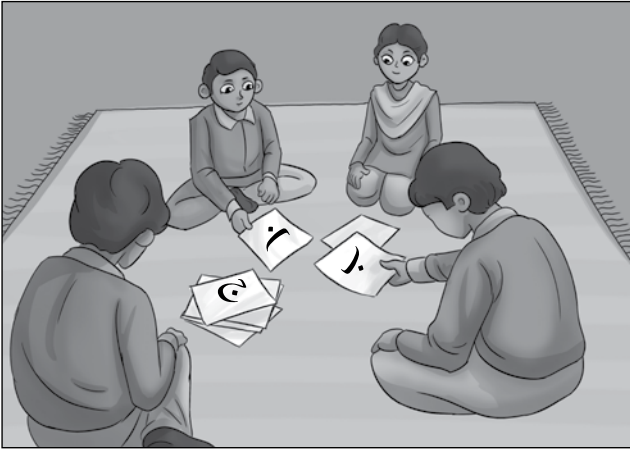

مقصد

- طلبہ و طالبات اس قابل ہو جائیں گے کہ وہ دائرے کی پہچان اور مشق کر سکیں۔

مددگار مواد

- کلیاں صفحہ ۳۱

طریقہ کار:

- طلبہ و طالبات کو icon اور تصاویر بغور دیکھنے کا موقع اور وقت دیجیے۔ سوالات پر توجہ مرکوز کیجیے۔ کون کیا کر رہا ہے؟ فٹ نوٹس میں دی گئی عملی سرگرمی کروائیے۔ تصویر میں موجود گیندوں اور الگ بنائے گئے دائروں پر پنسل پھیرنے میں مدد کیجیے۔ تیر کے نشان کی سمت میں دائیں طرف سے گولائی میں پنسل پھروائیے۔

مقصد

- طلبہ و طالبات اس قابل ہو جائیں گے کہ وہ حروف کی آوازوں سے شروع ہونے والی چیزوں کی پہچان کر سکیں۔











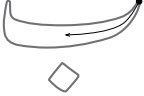

مددگار مواد

- کلیاں صفحہ ۳۲

طریقہ کار

- فٹ نوٹ میں دی گئی عملی سرگرمی کروائیے۔
- حروف پڑھوائیے۔ ان سے شروع ہونے والی تصویروں کی پہچان کرواتے ہوئے دائرے بنوائیے۔
- بڑے حروف میں درست طریقے سے دو دو بار لکھوائیے۔

دائرہ بنائیے لکھیے پہچانیے

مقصد: حروف کی آوازوں سے شروع ہونے والی چیزوں کی پہچان۔ عملی سرگرمی: حروف کے کارڈز کے ساتھ درست تصویر کی کارڈز کے جوڑے بنائیے۔

OXFORD ۳۲

- طلبہ و طالبات اس قابل ہو سکیں کہ اس یونٹ میں دیے گئے کام اور سرگرمیوں کے ذریعے زبان کی چاروں مہارتوں (سُننا، بولنا، پڑھنا، لکھنا) کی ترویج و نشوونما کر سکیں۔
- فہم: حرف کو پہچان کر اس سے متعلق تصویر کے گرد دائرہ بنا سکیں۔
- کہانی 'تحفہ' میں واقعات کی ترتیب، کرداروں اور مرکزی خیال کو پہچان سکیں۔
- (کہانی کا مرکزی خیال: دوستوں سے مل جُل کر رہنا چاہیے اور کتاب پڑھنا سب سے دلچسپ کام ہے۔)
- پڑھنا: مشاہدہ کرنے کی صلاحیت کو استعمال کر کے تصویر کو تصویر اور حرف کو حرف سے ملا سکیں۔
- حروف 'د، ڈ، ذ، ر، ژ، ز اور ژ' کی آوازیں اور ان سے شروع ہونے والے الفاظ کی پہچان کر سکیں۔
- 'ژ' کی بطور آخری آواز پہچان سکیں۔
- بصری ذخیرہ الفاظ، 'السلام علیکم، وعلیکم السلام، یہ، لو، شکریہ، نہیں' سے مانوس ہو سکیں۔
- دیے گئے خاکوں میں رنگ بھر سکیں۔
- نمونہ لکھائیوں اور حروف 'د، ڈ، ذ، ر، ژ، ز اور ژ' پر پنسل پھیر سکیں۔

مددگار مواد

- فلپس کارڈز ('ب سے ژ' تک حروف تہجی اور ان سے شروع ہونے والی تصاویر، بصری الفاظ: علی، زارا، مانو، امی، نہیں، یہ) کا اعادہ اور نئے بصری الفاظ: السلام علیکم، وعلیکم السلام، (شکریہ)
- تختہ تحریر، تختہ نرم، کھلونے، حقیقی اشیا، تصاویر، رنگین چاک، رنگین کریون / پنسلیں، پتلیاں، کٹ آؤٹس، کارڈ شیٹس۔
- کلیاں صفحہ ۳۳ تا ۵۱

تجویز کردہ معاون کتب

- حروف کی کہانیاں صفحہ ۱۳ تا ۲۱
- اُردو خوش خطی سلسلہ (حصہ ابتدائی) صفحہ ۱۷ تا ۲۴
- معاون کتاب 'تحفہ' کے صفحہ ۱۱ تا ۱۶ پر دی گئی کہانی 'تحفہ'
- نوٹ: اساتذہ کی رہنمائی کے لیے صفحہ vii پر تختہ نرم کا مثالی نمونہ دیا گیا ہے۔ اساتذہ کو چاہیے کہ وہ یونٹ ۳ کی پڑھائی کی دی گئی ہفتہ وار منصوبہ بندی کے مطابق مثالی تختہ نرم کے ذخیرہ الفاظ اور مواد کو پڑھائے جانے والے حروف کے مطابق تبدیل کر کے تختہ نرم کو ترتیب دیں۔

پہلا ہفتہ

مقاصد

- طلبہ و طالبات اس قابل ہو جائیں گے کہ وہ
- 'د' کے خاندان کی لکھائی کی تیاری کر سکیں۔
- فٹ نوٹ میں دی گئی عملی سرگرمی کر سکیں۔

مددگار مواد

- تختہ تحریر، ریت، سلیٹ، رنگین کریون / پنسلیں، کارڈز پر بنائے گئے نمونے۔
- کلیاں صفحہ ۳۳

تجویز کردہ معاون کتاب

- اُردو خوش خطی سلسلہ (حصہ ابتدائی) صفحہ ۱۷

طریقہ کار

- فٹ نوٹ میں دی گئی عملی سرگرمیاں کروائیے۔
- صفحے پر انگلیاں درست سمت میں پھروائیے۔
- پنسل سے درست طریقے سے لکھنے میں مدد کیجیے۔ (مختلف رنگوں کی پنسلوں سے پانچ بار)
- تجویز: خوش خطی صفحہ ۱۷ پر کام کروائیے۔

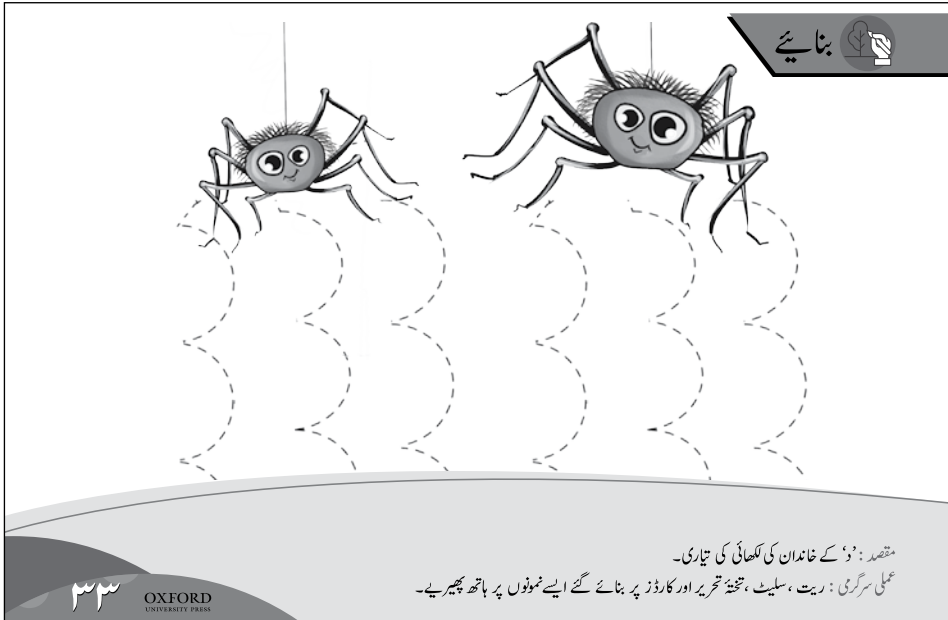

مقاصد

- طلبہ و طالبات اس قابل ہو جائیں گے کہ وہ
- 'د' کی پہچان کر سکیں۔
- حرف 'د' سے شروع ہونے والی چیزیں پہچان سکیں۔
- 'د' کے بڑے حرف میں نقطے سے شروع کر کے درست سمت میں پنسل پھیر کر حرف لکھ سکیں۔
- 'د' سے شروع ہونے والی چیزوں کے سفید خاکوں میں رنگ بھر سکیں۔
- سکھائے گئے حرف کا اعادہ کر سکیں۔
- فٹ نوٹس میں دی گئی عملی سرگرمیاں کر سکیں۔
- سکھائے گئے بصری ذخیرہ الفاظ کی پہچان کا اعادہ کر سکیں۔

مددگار مواد

- فلش کارڈز (سکھائے گئے حروف برائے اعادہ، بصری الفاظ: 'السلام علیکم، وعلیکم السلام، یہ لو، شکریہ، نہیں، 'د' سے شروع ہونے والی چیزوں کی تصاویر اور ذخیرہ الفاظ: دروازہ، دوپٹا، دُم، دیوار، دودھ، دو)
- تختہ تحریر، تختہ نرم، کھلونے، حقیقی اشیا، تصاویر، رنگین چاک، رنگین کریوں / پنسلیں، تصاویر، چھوٹا آئینہ، دہی، دال، دس۔
- کلیاں صفحہ ۳۴



تجویز کردہ معاون کتب

- حروف کی کہانیاں صفحہ ۱۳
- اُردو خوش خطی سلسلہ (حصہ ابتدائی) صفحہ ۱۸

طریقہ کار

- 'د' کی آواز کا تعارف صفحہ کے فٹ نوٹس میں دی گئی عملی سرگرمیوں کے ذریعے کروائیے۔
- 'د' حرف سے شروع ہونے والے الفاظ پر مبنی کہانی سنائیے۔ (تجویز: دیکھیے حروف کی کہانیاں، صفحہ ۱۳)
- 'د' کی آواز کا تعارف کرواتے ہوئے مزید ذخیرہ الفاظ دیجیے، مثلاً دس دانے رٹی میں پروئیے۔
- بچوں کو چھوٹے آئینے میں اپنے دانت دیکھنے کا موقع دیجیے اور صاف کرنے کی اہمیت کے بارے میں بات کیجیے۔ بتائیے کہ دانت صاف نہ کریں تو ہم بیمار ہو سکتے ہیں اور دانت میں کیڑا لگ سکتا ہے۔
- بورڈ پر بڑا حرف 'د' لکھ کر آواز کا حرف سے تعلق بتائیے کہ یہ وہ حرف ہے جس کی آواز ان الفاظ کے شروع میں آرہی تھی۔ آواز کا اعادہ کرواتے ہوئے وہ الفاظ دہرائیے۔

- حرف کو ہوا، ریت، میز پر انگلیوں کی مدد سے اور سلیٹ پر چاک کی مدد سے بنوائیے۔
- کلیاں کا صفحہ ۳۴ بغور دیکھنے کا وقت دیجیے۔ صفحے پر دی گئی تصاویر کے بارے میں گفتگو کیجیے۔ کیا کیا نظر آ رہا ہے؟ کون کون ہے؟ کون کیا کر رہا ہے؟ کون کیا پہنے ہوئے ہے؟ (کپڑوں کے نام، مثلاً قمیص.....) کس رنگ کے کپڑے ہیں؟ (رنگوں کے نام بتائیے)
- کلیاں کے صفحے پر بڑے حرف میں نقطے سے شروع کر کے مختلف رنگین پنسلوں سے پانچ بار حرف بنوائیے۔ سفید خاکوں میں رنگ بھروائیے۔ خاکوں کے نام لے کر آواز کا اعادہ کرواتے رہیے۔
- تجویز: اُردو خوش خطی سلسلہ (حصہ ابتدائی) سے صفحہ ۱۸ کا کام کروائیے۔
- دُنے کے کٹ آؤٹ میں 'د' لکھوا کر اور سفید رُونی چکوا کر گھر بھیجیے۔

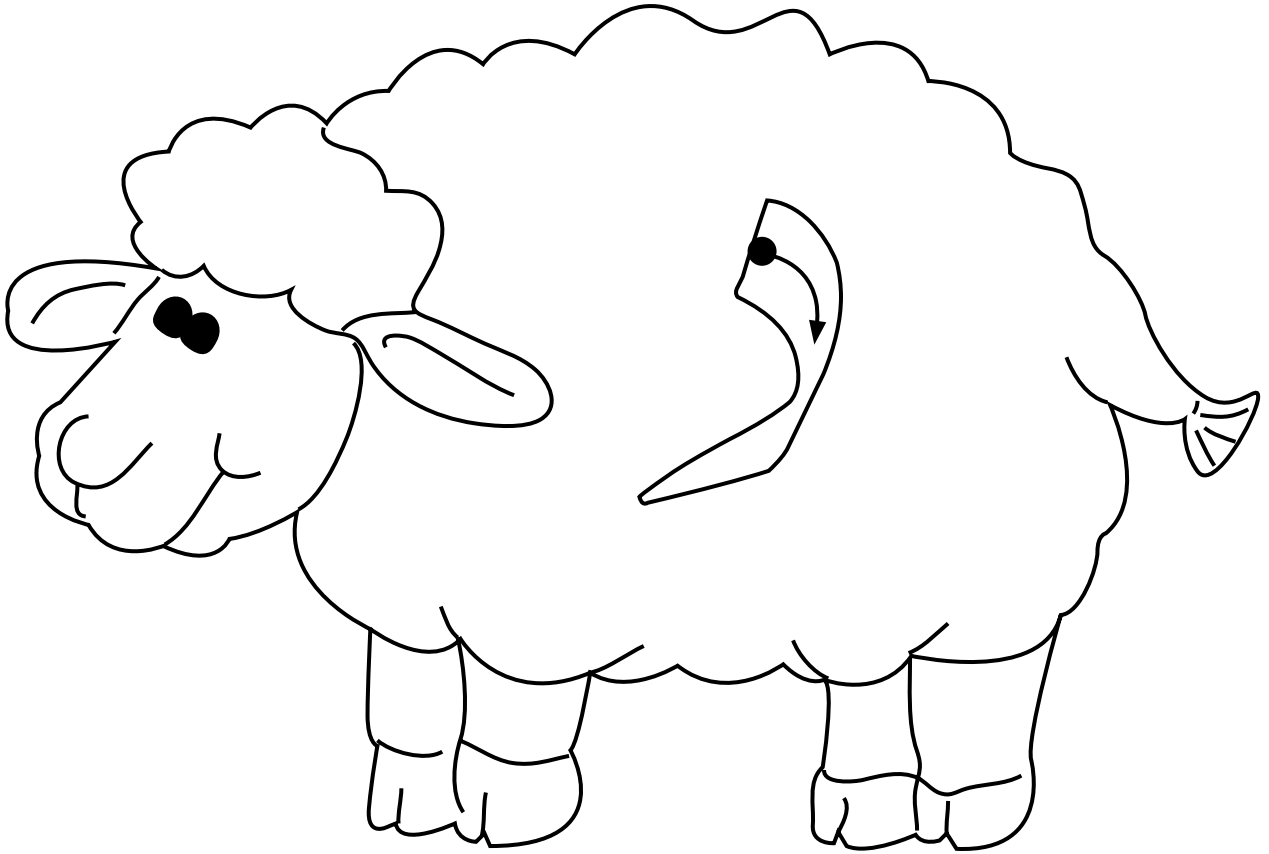

نظم: 'بلی میں نے پالی ہے'

مقاصد

طلبہ و طالبات اس قابل ہو جائیں گے کہ وہ

- بغور مشاہدہ کر سکیں۔
- ترتیب دینے کی صلاحیتوں کی نشوونما کر سکیں۔
- تصویری خاکوں میں درست رنگ بھر سکیں۔
- نظم سننے اور دہرانے کی مہارت پیدا کر سکیں۔

مددگار مواد

- تختہ تحریر، تختہ نرم، کھلونے، حقیقی اشیا، تصاویر، رنگین چاک، رنگین کریوں / پنسلیں
- کلیاں صفحہ ۳۵، ۳۶
- ہدایات برائے اساتذہ صفحہ ۱۰۷ (کلیاں)
- کالی بلی کا کٹ آؤٹ

طریقہ کار

- طلبہ و طالبات کو صفحہ ۳۵ کو بغور دیکھنے کا موقع اور وقت دیجیے۔
- ہدایت برائے اساتذہ صفحہ ۱۰۷ (کلیاں) سے نظم ترنم اور حرکات و سکنات سے پڑھ کر سنائیے۔ لفظ دھیرے، آہستہ ادا کیجیے۔
- بچوں سے نظم دہروائیے۔
- اگلے صفحہ ۳۶ پر دیے گئے تصویری خاکوں میں رنگ بھروائیے۔ رنگ بھرنے کی مشق طلبہ و طالبات کی ہاتھوں کی گرفت اور حرکات پر قابو کو بہتر بناتے ہوئے لکھنے کی مہارت حاصل کرنے میں مدد دیتی ہے۔
- رنگ بھرتے وقت بھی نظم دہراتے رہیے۔



دوسرا ہفتہ

مقاصد

- طلبہ و طالبات اس قابل ہو جائیں گے کہ وہ
- 'ڈ' کی پہچان کر سکیں۔
- حرف 'ڈ' سے شروع ہونے والی چیزیں پہچان سکیں۔
- 'ڈ' کے بڑے حرف میں نقطے سے شروع کر کے درست سمت میں پنسل پھیر کر حرف لکھ سکیں۔
- 'ڈ' سے شروع ہونے والی چیزوں کے سفید خاکوں میں رنگ بھر سکیں۔
- سکھائے گئے حروف کا اعادہ کر سکیں۔
- فٹ نوٹس میں دی گئی عملی سرگرمیاں کر سکیں۔
- بصری ذخیرہ الفاظ کی پہچان کا اعادہ کر سکیں۔

مددگار مواد

- فلپش کارڈز (سکھائے گئے حروف برائے اعادہ، ڈ سے شروع ہونے والی تصاویر اور ذخیرہ الفاظ: ڈگڈگی، ڈنڈا، ڈول، ڈبا، ڈبل روٹی)
- تختہ تحریر، تختہ نرم، کھلونے، حقیقی اشیا، تصاویر، رنگین چاک، رنگین کریون / پنسلیں، کٹ آؤٹس
- کلیاں صفحہ ۳۷

تجویز کردہ معاون کتب

- حروف کی کہانیاں صفحہ ۱۴
- اُردو خوش خطی سلسلہ (حصہ ابتدائی) صفحہ ۱۹

طریقہ کار

- بصری ذخیرہ الفاظ کے فلپش کارڈز دکھائیے اور پڑھائیے۔
- 'ڈ' کی آواز کا تعارف صفحہ کے فٹ نوٹس میں دی گئی عملی سرگرمیوں کے ذریعے کروائیے۔
- 'ڈ' حرف سے شروع ہونے والے الفاظ پر مبنی کہانی سنائیے۔ (تجویز: دیکھیے حروف کی کہانیاں، صفحہ ۱۴)
- 'ڈ' کی آواز کا تعارف کرواتے ہوئے مزید ذخیرہ الفاظ دیجیے۔
- بورڈ پر بڑا حرف 'ڈ' لکھ کر آواز کا حرف سے تعلق بتائیے کہ یہ وہ حرف ہے جس کی آواز ان الفاظ کے شروع میں آرہی تھی۔ آواز کا اعادہ کرواتے ہوئے وہ الفاظ دہرائیے۔
- حرف کو ہوا، ریت، میز پر انگلیوں کی مدد سے اور سلیٹ پر چاک کی مدد سے بنوائیے۔

- کلیاں کا صفحہ ۷۳ بغور دیکھنے کا وقت دیجیے۔ صفحے پر دی گئی تصاویر کے بارے میں گفتگو کیجیے۔ کیا کیا نظر آ رہا ہے؟ کون کون ہے؟ کون کیا کر رہا ہے؟ کون کیا پہنے ہوئے ہے؟ (کپڑوں کے نام، مثلاً قمیص.....) کس رنگ کے کپڑے ہیں؟ (رنگوں کے نام بتائیے)
- کلیاں کے صفحے پر بڑے حرف میں نقطے سے شروع کر کے مختلف رنگین پنسلوں سے حرف بنوائیے۔ سفید خاکوں میں رنگ بھروائیے۔ خاکوں کے نام لے کر آواز کا اعادہ کرواتے رہیے۔
- ڈاکٹر کا رول پلے کروائیے۔
- تجویز: اُردو خوش خطی سلسلہ (حصہ ابتدائی) سے صفحہ ۱۹ کا کام کروائیے۔
- بچوں سے خالی ڈبے منگوا کر ان پر کاغذ چپکوا کر مختلف چیزیں ڈول، ڈگڈگی بنا کر گھر بھجوائیے۔

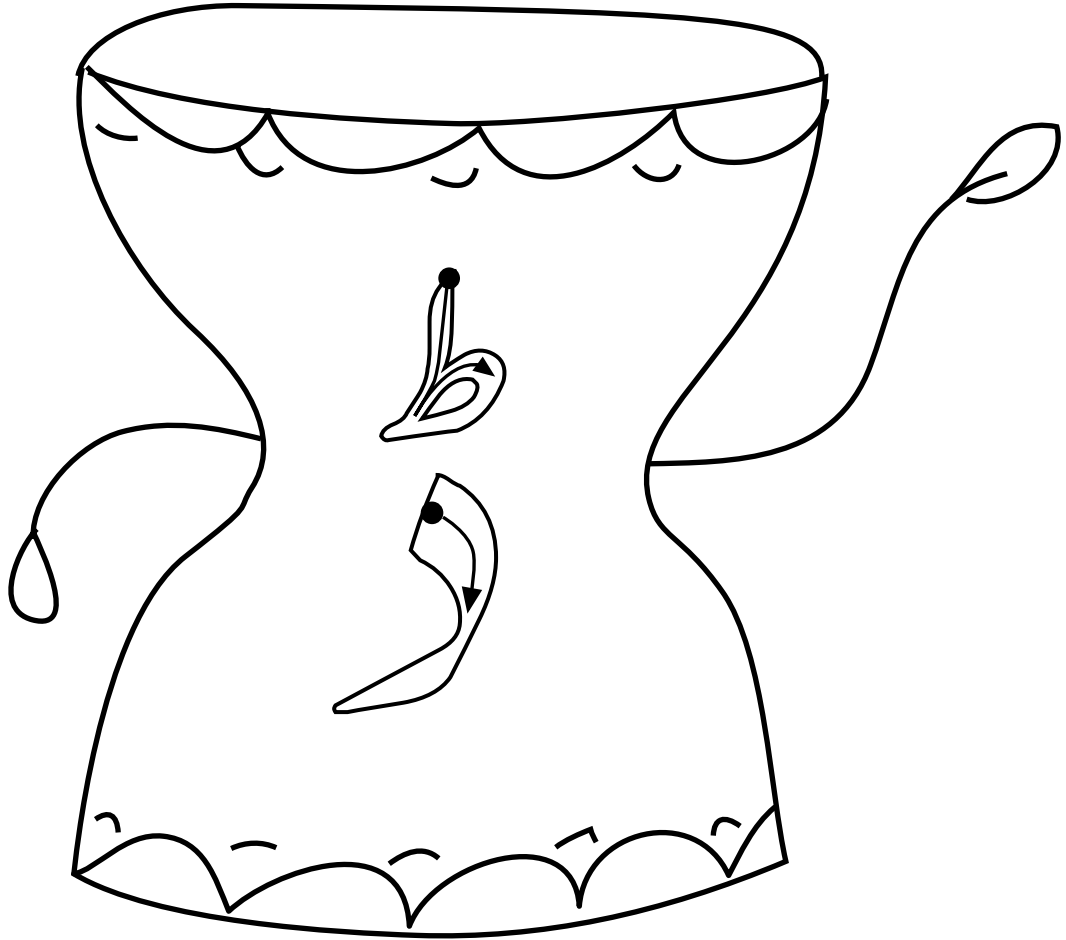

مقاصد



- طلبہ و طالبات اس قابل ہو جائیں گے کہ وہ 'ذ' کی پہچان کر سکیں۔
- حرف 'ذ' سے شروع ہونے والی چیزیں پہچان سکیں۔
- 'ذ' بڑے حرف میں نقطے سے شروع کر کے درست سمت میں پنسل پھیر کر حرف لکھ سکیں۔
- 'ذ' سے شروع ہونے والی چیزوں کے سفید خاکوں میں رنگ بھر سکیں۔
- سکھائے گئے حروف کا اعادہ کر سکیں۔
- فٹ نوٹس میں دی گئی عملی سرگرمیاں کر سکیں۔
- سکھائے گئے بصری ذخیرہ الفاظ کا اعادہ کر سکیں۔

مددگار مواد

- فلیش کارڈز (سکھائے گئے حروف برائے اعادہ، بصری الفاظ: السلام علیکم، وعلیکم السلام، یہ، لو، شکریہ، نہیں۔ 'ذ' سے شروع ہونے والی چیزوں کی تصاویر اور ذخیرہ الفاظ: ذائقہ، ذرے، ذخیرہ)
- تختہ تحریر، تختہ نرم، رنگین کریوں / پنسلیں، حقیقی اشیا، کھلونے، تصاویر، کٹ آؤٹس، سفید اور رنگین کاغذ، سفید چاک اور رنگین چاک، گوند یا گلو اسٹک ذرے چپکانے کے لیے۔
- کلیاں صفحہ ۳۸

تجویز کردہ معاون کتب

- حروف کی کہانیاں صفحہ ۱۵
- اُردو خوش خطی سلسلہ (حصہ ابتدائی) صفحہ ۲۰

طریقہ کار

- بصری ذخیرہ الفاظ کا اعادہ فلیش کارڈز دکھا کر کیجیے۔
- فٹ نوٹس میں دی گئی عملی سرگرمیوں کے ذریعے آواز کا تعارف کروائیے۔
- 'ذ' حرف سے شروع ہونے والے الفاظ پر مبنی کہانی سنائیے۔ (تجویز: دیکھیے حروف کی کہانیاں، صفحہ ۱۵)
- 'ذ' کی آواز کا تعارف کرواتے ہوئے مزید ذخیرہ الفاظ دیجیے۔
- چاک توڑ کر اس کے ذرے دکھائیے۔
- بورڈ پر بڑا حرف 'ذ' لکھ کر آواز کا حرف سے تعلق بتائیے کہ یہ وہ حرف ہے جس کی آواز ان الفاظ کے شروع میں آ رہی تھی۔ آواز کا اعادہ کرواتے ہوئے وہ الفاظ دہرائیے۔

- حرف کو ہوا، ریت، میز پر انگلیوں کی مدد سے اور سلیٹ پر چاک کی مدد سے بنوائیے۔
- کلیاں کا صفحہ ۳۸ بغور دیکھنے کا وقت دیجیے۔ صفحے پر دی گئی تصاویر کے بارے میں گفتگو کیجیے۔ کیا کیا نظر آ رہا ہے؟ کون کون ہے؟ کون کیا کر رہا ہے؟ کون کیا پہنے ہوئے ہے؟ (کپڑوں کے نام، مثلاً قمیص.....) کس رنگ کے کپڑے ہیں؟ (رنگوں کے نام بتائیے)
- کلیاں کے صفحے پر بڑے حرف میں نقطے سے شروع کر کے مختلف رنگین پنسلوں سے پانچ بار حرف بنوائیے۔ سفید خاکوں میں رنگ بھروائیے۔ خاکوں کے نام لے کر آواز کا اعادہ کرواتے رہیے۔
- تجویز: اُردو خوش خطی سلسلہ (حصہ ابتدائی) سے صفحہ ۲۰ کا کام کروائیے۔
- سفید چاک کے ذرے کسی رنگین کاغذ پر اور رنگین چاک کے ذرے کسی سفید کاغذ پر چکوا کر گھر بھجوائیے۔

تیسرا ہفتہ

مقاصد

- طلبہ و طالبات اس قابل ہو جائیں گے کہ وہ
- 'د' سے 'ڈ' کا اعادہ کر سکیں۔
- 'د ڈ' کی ترتیب جان سکیں۔
- تیر کے نشان کی سمت میں لکھ کر حروف اور سیدھی لکیریں بنا سکیں۔
- 'د' سے 'ڈ' کا ذخیرہ الفاظ دہراتے ہوئے تصاویر سے تعلق کا اعادہ کر سکیں۔

مددگار مواد

- فلپس کارڈز (سکھائے گئے حروف اور تصاویر برائے اعادہ)
- تختہ تحریر، تختہ نرم، کھلونے، حقیقی اشیا، تصاویر، رنگین چاک / مارکر، رنگین کریون، پنسلیں۔
- کلیاں صفحہ ۳۹

تجویز کردہ معاون کتاب

- حروف کی کہانیاں صفحہ ۱۶

طریقہ کار

- کلیاں کے صفحات ۳۲، ۳۷، اور ۳۸ کو دیکھنے کی ہدایت دیجیے اور مدد کیجیے۔
- فٹ نوٹ میں دی گئی عملی سرگرمی کروائیے۔
- حروف کی کہانیاں دہراتے ہوئے 'د ڈ' کی کہانی دہرائیے۔
- (تجویز: دیکھیے حروف کی کہانیاں، صفحہ ۱۶)
- تختہ تحریر پر صفحہ بنائیے یا بڑی فوٹو کاپی کر کے لگانے کے بعد اس پر رنگین چاک / مارکر کی مدد سے حروف لکھ کر اور آپس میں ملا کر دکھائیے۔
- پتوں کے کام میں ان کی مدد کیجیے۔
- نفاذ سے بنے حروف تجنی پڑھاتے ہوئے حروف پر پنسل پھروائیے۔
- تصاویر میں رنگ بھروائیے۔

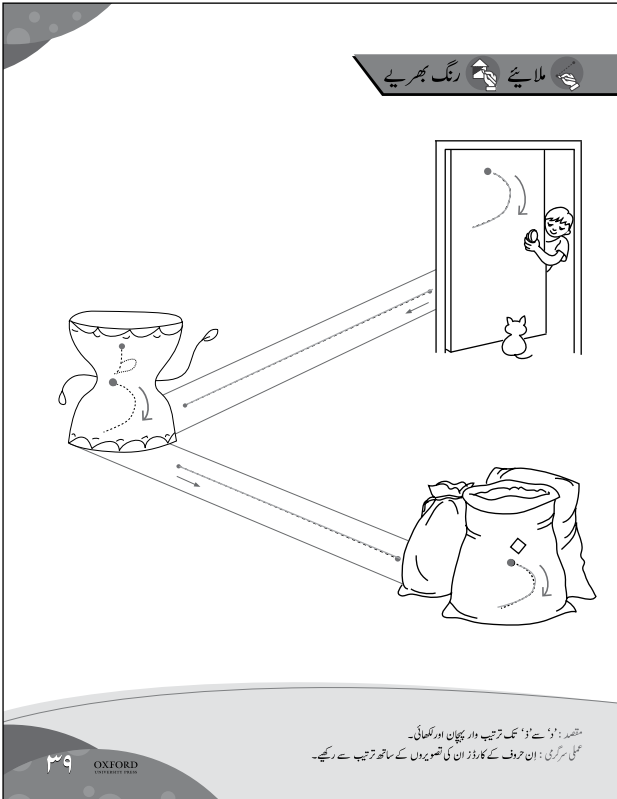

چوتھا ہفتہ

کہانی: تحفہ

مقاصد

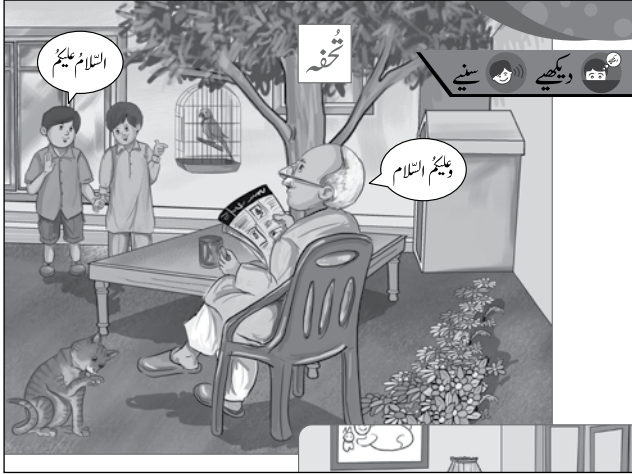

- طلبہ و طالبات اس قابل ہو جائیں گے کہ وہ کہانی بغور سن سکیں۔
- کہانی کی تصویروں کا بغور مشاہدہ کر سکیں۔
- تصاویر کے بارے میں کیے گئے سوالات کے جوابات دے سکیں۔
- کتابیں پڑھنے کی اہمیت سے واقف ہو سکیں۔
- کھیل میں لڑائی جھگڑا نہ کرنے کی خوبی سے واقف ہو سکیں۔
- دی گئی تصویر میں دی گئی اشیا کی تصویریں ڈھونڈ کر ملا سکیں۔
- نیا ذخیرہ الفاظ پہچان سکیں۔ (السلام وعلیکم، وعلیکم السلام)

مددگار مواد

- فلیش کارڈز (سکھائے گئے بصری الفاظ: السلام وعلیکم، وعلیکم السلام، نہیں، لو، یہ، شکریہ)
- کلیاں صفحہ ۴۰ تا ۴۳
- کہانی ہدایت برائے اساتذہ صفحہ ۱۰۸

طریقہ کار

- ہدایت برائے اساتذہ صفحہ ۱۰۸ پر دی گئی کہانی طلبہ و طالبات کو کلیاں کتاب کی صفحہ ۴۰ سے ۴۲ تک دی گئی۔ تصاویر دکھاتے ہوئے کہانی سنائیے۔
- زبانی سوالات کیجیے۔
- علی کے گھر کون آیا تھا؟ اس نے آکر سب گھر والوں کو کیا کیا؟ دادا جان نے کیا جواب دیا؟ کیا آپ کسی کے گھر جا کر سلام کرتے ہیں۔
- علی اور شان کی لڑائی کیسے شروع ہوئی؟ اٹی نے دونوں کو بلا کر کیا کیا؟
- شان کو تحفے میں کیا ملا؟ شان نے تحفہ لے کر کیا کیا؟
- صفحہ ۴۳ پر موجود تصویر غور سے دیکھنے کا موقع دے کر نیچے دی گئی تصاویر سے ملوایئے۔
- فٹ نوٹ میں دی گئی عملی سرگرمی کروائیئے۔

مقاصد

طلبہ و طالبات اس قابل ہو جائیں گے کہ وہ

- 'ر' کی پہچان کر سکیں۔
- حرف 'ر' سے شروع ہونے والی چیزیں پہچان سکیں۔
- 'ر' کے بڑے حرف میں نقطے سے شروع کر کے درست سمت میں پنسل پھیر کر حرف لکھ سکیں۔
- 'ر' سے شروع ہونے والی چیزوں کے سفید خاکوں میں رنگ بھر سکیں۔
- سکھائے گئے حروف کا اعادہ کر سکیں۔
- فٹ نوٹس میں دی گئی عملی سرگرمیاں کر سکیں۔
- بصری ذخیرہ الفاظ کی پہچان کا اعادہ کر سکیں۔



مددگار مواد

- فلپش کارڈز (سکھائے گئے حروف اور بصری الفاظ برائے اعادہ، 'ر' سے شروع ہونے والی چیزوں کے کٹ آؤٹس، تصاویر اور ذخیرہ الفاظ: ریلوے پھاٹک، ریل گاڑی، رکشا، راستہ)
- کلیاں صفحہ ۴۵

تجویز کردہ معاون کتب

- حروف کی کہانیاں صفحہ ۱۷
- اُردو خوش خطی سلسلہ (حصہ ابتدائی) صفحہ ۲۱

طریقہ کار

- بصری ذخیرہ الفاظ کا اعادہ فلپش کارڈز کے ذریعے کیجیے۔
- کلیاں کے صفحے کے فٹ نوٹس میں دی گئی عملی سرگرمیوں کے ذریعے آواز کا تعارف کروائیے۔
- حرف 'ر' سے شروع ہونے والے الفاظ پر مبنی کہانی سنائیے۔ (تجویز: دیکھیے حروف کی کہانیاں، صفحہ ۱۷)
- 'ر' کی آواز کا تعارف کرواتے ہوئے مزید ذخیرہ الفاظ دیجیے۔
- بورڈ پر بڑا حرف 'ر' لکھ کر آواز کا حرف سے تعلق بتائیے کہ یہ وہ حرف ہے جس کی آواز ان الفاظ کے شروع میں آ رہی تھی۔ آواز کا اعادہ کرواتے ہوئے وہ الفاظ دہرائیے۔
- حرف کو ہوا، ریت، میز پر انگلیوں کی مدد سے اور سلیٹ پر چاک کی مدد سے بنوائیے۔

- کلیاں کا صفحہ ۴۵ بغور دیکھنے کا وقت دیجیے۔ صفحے پر دی گئی تصاویر کے بارے میں گفتگو کیجیے۔ کیا کیا نظر آرہا ہے؟
- کلیاں کے صفحے پر بڑے حرف میں نقطے سے شروع کر کے مختلف رنگین پنسلوں سے پانچ بار حرف بنوائیے۔ سفید خاکوں میں رنگ بھروائیے۔
- خاکوں کے نام لے کر آواز کا اعادہ کرواتے رہیے۔
- تجویز: اُردو خوش خطی سلسلہ (حصہ ابتدائی) سے صفحہ ۲۱ کا کام کروائیے اور تصاویر میں رنگ بھروائیے۔
- ریل کے ڈبوں کے کٹ آؤٹ کی مدد سے ریل گاڑی بنائیے۔

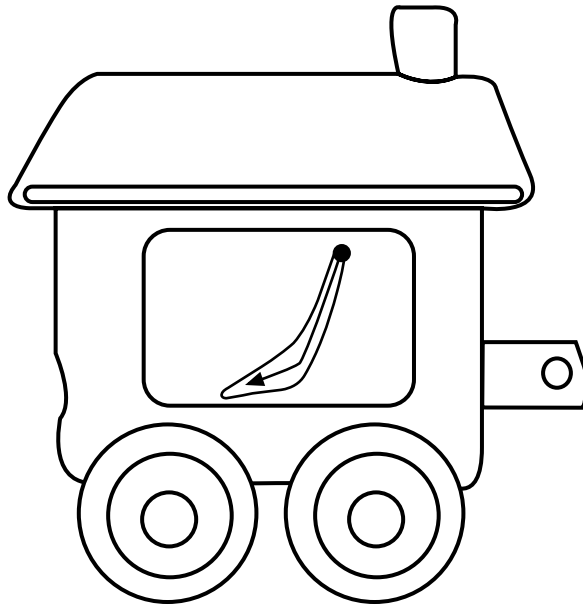
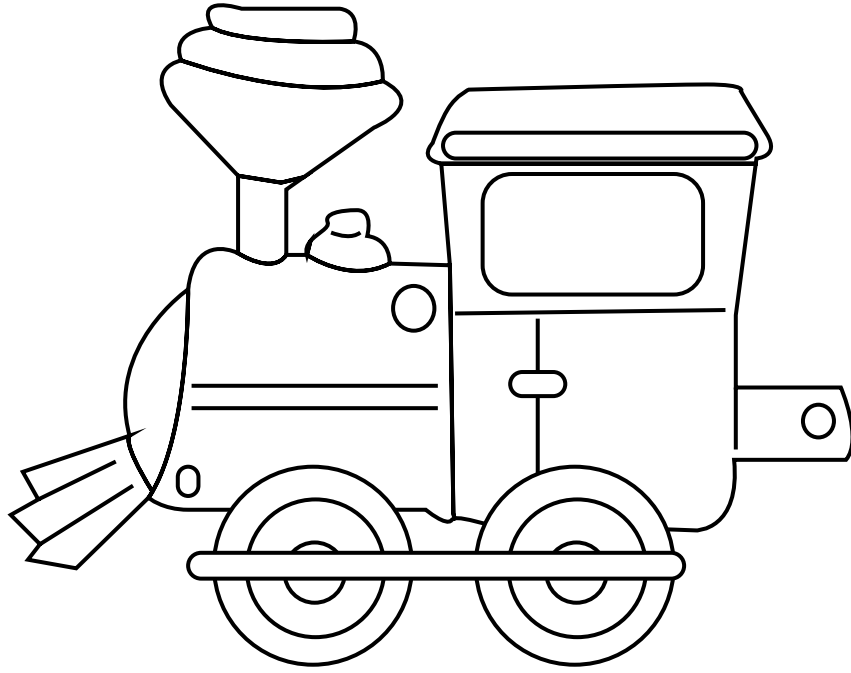

پانچواں ہفتہ

مقاصد

- طلبہ و طالبات اس قابل ہو جائیں گے کہ وہ
- 'ڑ' کی پہچان کر سکیں۔
- حرف 'ڑ' سے شروع ہونے والی چیزوں کے نام پہچان سکیں۔
- 'ڑ' کے بڑے حرف میں نلفطے سے شروع کر کے درست سمت میں پنسل پھیر کر حرف لکھ سکیں۔
- 'ڑ' پر ختم ہونے والی چیزوں کے سفید خاکوں میں رنگ بھر سکیں۔
- سکھائے گئے حروف کا اعادہ کر سکیں۔
- فٹ نوٹس میں دی گئی عملی سرگرمیاں کر سکیں۔
- بصری ذخیرہ الفاظ کی پہچان کا اعادہ کر سکیں۔

مددگار مواد

- فلپش کارڈز (سکھائے گئے حروف برائے اعادہ، 'ڑ' پر ختم ہونے والی چیزوں کی تصاویر اور ذخیرہ الفاظ: پہاڑ، جڑ، گاڑی، گڑ)
- کلیاں صفحہ ۴۶
- 'ڑ' سے شروع ہونے والی حقیقی اشیا، کھلونے، تصاویر

تجویز کردہ معاون کتب

- حروف کی کہانیاں صفحہ ۱۷
- اُردو خوش خطی سلسلہ (حصہ ابتدائی) صفحہ ۲۲

طریقہ کار

- بصری ذخیرہ الفاظ کا فلپش کارڈز کے ذریعے کیجیے۔
- فٹ نوٹس میں دی گئی عملی سرگرمیوں کے ذریعے آواز کا تعارف کروائیے۔
- حرف 'ڑ' سے شروع ہونے والے الفاظ پر مبنی کہانی سنائیے۔ (تجویز: دیکھیے حروف کی کہانیاں، صفحہ ۱۷)
- 'ڑ' کی آواز کا تعارف کرواتے ہوئے مزید ذخیرہ الفاظ دیجیے۔
- بورڈ پر بڑا سا 'ڑ' بنائیے اور آواز کا حرف سے تعلق بتائیے۔

- ذخیرہ الفاظ میں بتائیے کہ یہ آخر اور بیچ میں آتا ہے، مثلاً بورڈ پر لکھیے:
- پہاڑ، (ج)، گاڑی، ان سب میں 'ڑ' پر دائرہ بنائیے۔
- حرف کو ہوا، ریت، میز پر انگلیوں کی مدد سے اور سلیٹ پر چاک کی مدد سے بنوائیے۔
- کلیاں کا صفحہ ۴۵ بغور دیکھنے کا وقت دیجیے۔ صفحے پر دی گئی تصاویر کے بارے میں گفتگو کیجیے۔ کیا کیا نظر آ رہا ہے؟ کون کون ہے؟ کون کیا کر رہا ہے؟
- کلیاں کے صفحے پر بڑے حرف میں نقطے سے شروع کر کے مختلف رنگین پنسلوں سے پانچ بار حرف بنوائیے۔ سفید خاکوں میں رنگ بھروائیے۔ خاکوں کے نام لے کر آواز کا اعادہ کرواتے رہیے۔
- تجویز: اُردو خوش خطی سلسلہ (حصہ ابتدائی) سے صفحہ ۲۲ کا کام کروائیے اور رنگ بھروائیے۔

مقاصد

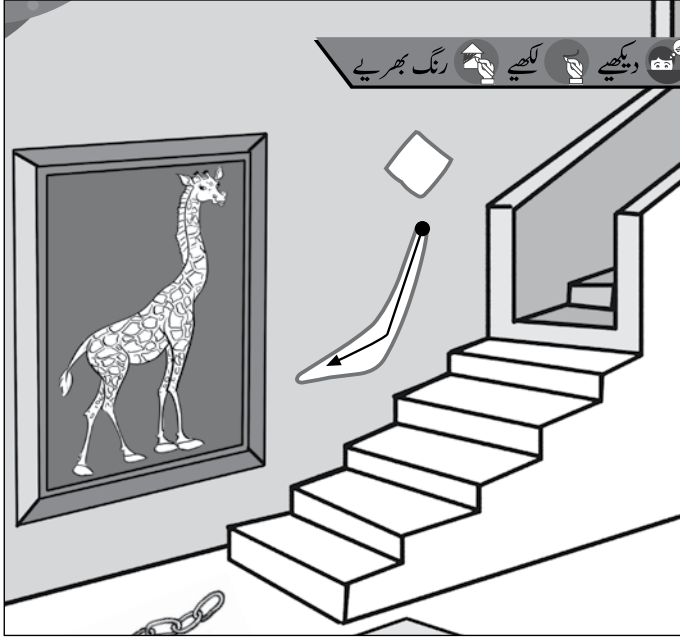

- طلبہ و طالبات اس قابل ہو جائیں گے کہ وہ
- 'ز' کی پہچان کر سکیں۔
- حرف 'ز' سے شروع ہونے والی چیزیں پہچان سکیں۔
- 'ز' کے بڑے حرف میں نقطے سے شروع کر کے درست سمت میں پنسل پھیر کر حرف لکھ سکیں۔
- 'ز' سے شروع ہونے والی چیزوں کے سفید خاکوں میں رنگ بھر سکیں۔
- سکھائے گئے حروف کا اعادہ کر سکیں۔
- فٹ نوٹس میں دی گئی عملی سرگرمیاں کر سکیں۔
- بصری ذخیرہ الفاظ کی پہچان کا اعادہ کر سکیں۔

مددگار مواد

- فلش کارڈز (سکھائے گئے حروف برائے اعادہ، 'ز' سے شروع ہونے والی چیزوں کی تصاویر اور ذخیرہ الفاظ: زرافہ، زیبرا، زینہ، زمین)
- تختہ تحریر، تختہ نرم، کھلونے، حقیقی اشیا، تصاویر، رنگین چاک / مارکر، رنگین کریوں، پنسلیں، کٹ آؤٹس، سفید کارڈ شیٹ
- کلیاں صفحہ ۴۷

تجویز کردہ معاون کتب

- حروف کی کہانیاں صفحہ ۱۹
- اُردو خوش خطی سلسلہ (حصہ ابتدائی) صفحہ ۲۳

طریقہ کار

- فٹ نوٹ میں دی گئی عملی سرگرمیوں کے ذریعے آواز کا تعارف کروائیے۔
- حرف 'ز' سے شروع ہونے والے الفاظ پر مبنی کہانی سنائیے۔ (تجویز: دیکھیے حروف کی کہانیاں، صفحہ ۱۹)
- 'ز' کی آواز کا تعارف کرواتے ہوئے مزید ذخیرہ الفاظ دیجیے۔
- بورڈ پر بڑا سا 'ز' بنائیے اور آواز کا حرف سے تعلق بتائیے کہ یہ وہ حرف ہے جس کی آواز ان الفاظ کے شروع میں آرہی تھی۔ آواز کا اعادہ کرواتے ہوئے وہ الفاظ دہرائیے۔
- حرف کو ہوا، ریت، میز پر انگلیوں کی مدد سے اور سلیٹ پر چاک کی مدد سے بنوائیے۔
- کلیاں کا صفحہ ۴۷ بغور دیکھنے کا وقت دیجیے۔ صفحے پر دی گئی تصاویر کے بارے میں گفتگو کیجیے۔ کیا کیا نظر آرہا ہے؟ کون کون ہے؟

- کلیاں کے صفحے پر بڑے حرف میں نقطے سے شروع کر کے مختلف رنگین پنسلوں سے پانچ بار حرف بنوائیے۔ سفید خاکوں میں رنگ بھروائیے۔ خاکوں کے نام لے کر آواز کا اعادہ کرواتے رہیے۔
- تجویز: اُردو خوش خطی سلسلہ (حصہ ابتدائی) سے صفحہ ۲۳ کا کام کروائیے اور رنگ بھروائیے۔
- زیبرے کا کٹ آؤٹ یا سفید کارڈ شیٹ پر انڈے کی زردی کے لیے گول دائرہ کاٹ کر چپکائیے، زرد رنگ بھروائیے اور گھر لے جانے کے لیے دیجیے۔

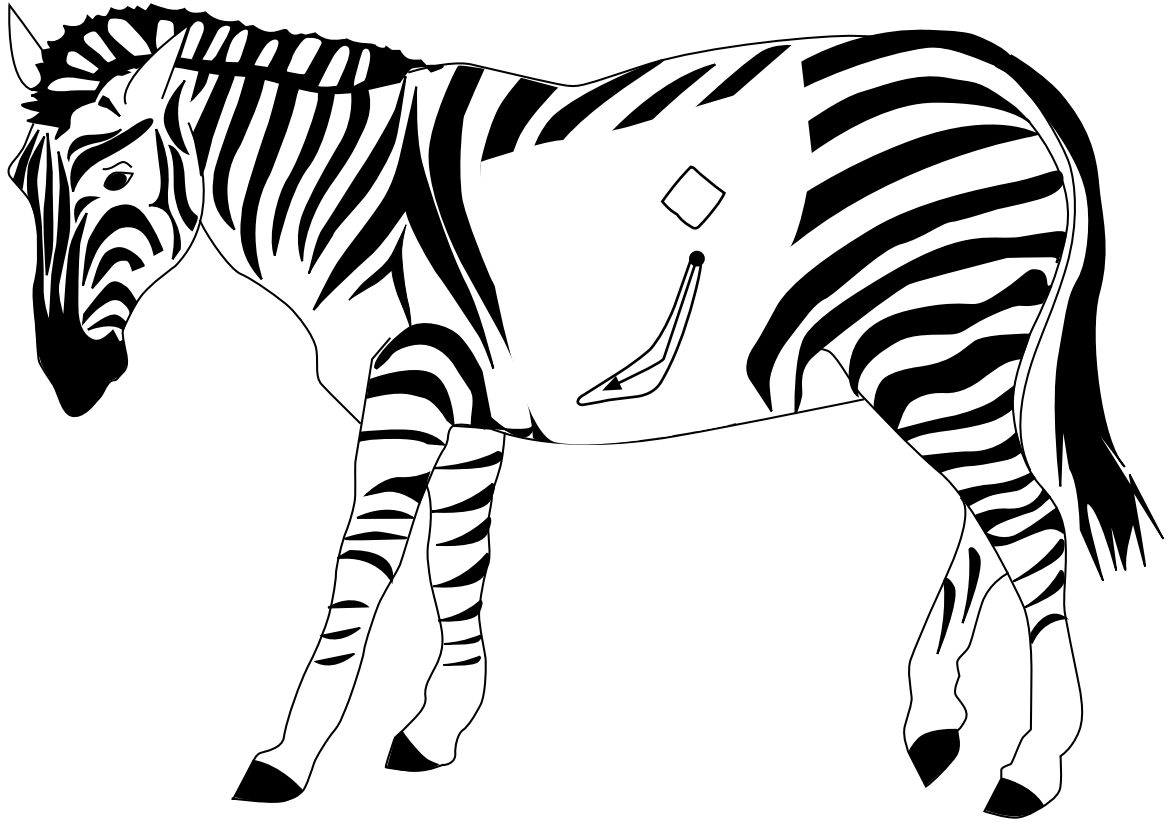

چھٹا ہفتہ

مقاصد

- طلبہ و طالبات اس قابل ہو جائیں گے کہ وہ
- 'ژ' کی پہچان کر سکیں۔
- حرف 'ژ' سے شروع ہونے والی چیزیں پہچان سکیں۔
- 'ژ' کے بڑے حرف میں نقطے سے شروع کر کے درست سمت میں پنسل پھیر کر حرف لکھ سکیں۔
- 'ژ' سے شروع ہونے والی چیزوں کے سفید خاکوں میں رنگ بھر سکیں۔
- سکھائے گئے حروف 'ر ژ ز ژ' کا اعادہ کر سکیں۔
- فٹ نوٹس میں دی گئی عملی سرگرمیاں کر سکیں۔
- بصری ذخیرہ الفاظ کی پہچان کا اعادہ کر سکیں۔

مددگار مواد

- فلپش کارڈز (سکھائے گئے حروف اور بصری الفاظ برائے اعادہ، 'ژ' سے شروع ہونے والی چیزوں کی تصاویر اور ذخیرہ الفاظ: ٹیلی ویژن، اژدھا، ژالہ)
- تختہ تحریر، تختہ نرم، کھلونے، حقیقی اشیا، تصاویر، رنگین چاک / مارکر، رنگین کریوں، پنسلیں۔
- کلیاں صفحہ ۴۸

تجویز کردہ معاون کتب

- حروف کی کہانیاں صفحہ ۲۰
- اُردو خوش خطی سلسلہ (حصہ ابتدائی) صفحہ ۲۴
- معاون کتاب 'تحفہ' صفحہ ۱۱ تا ۱۶

طریقہ کار

- فٹ نوٹ میں دی گئی عملی سرگرمیوں کے ذریعے آواز کا تعارف کروائیے۔
- حرف 'ژ' سے شروع ہونے والے الفاظ پر مبنی کہانی سنائیے۔ (تجویز: دیکھیے حروف کی کہانیاں، صفحہ ۲۰)
- 'ژ' کی آواز کا تعارف کرواتے ہوئے مزید ذخیرہ الفاظ دیجیے۔

- بورڈ پر بڑا حرف 'کھ' بنائیے اور آواز کا حرف سے تعلق بتائیے کہ یہ وہ حرف ہے جس کی آواز ان الفاظ کے شروع میں آرہی تھی۔ آواز کا اعادہ کرواتے ہوئے وہ الفاظ دہرائیے۔
- حرف کو ہوا، ریت، میز پر انگلیوں کی مدد سے اور سلیٹ پر چاک کی مدد سے بنوائیے۔
- کلیاں کا صفحہ ۴۸ بغور دیکھنے کا وقت دیجیے۔ صفحے پر دی گئی تصاویر کے بارے میں گفتگو کیجیے۔ کیا کیا نظر آرہا ہے؟ کون کون ہے؟ کون کیا کر رہا ہے؟ کون کیا پہنے ہوئے ہے؟ (کپڑوں کے نام، مثلاً قمیص.....) کس رنگ کے کپڑے ہیں؟ (رنگوں کے نام بتائیے)
- کلیاں کے صفحے پر بڑے حرف میں نقطے سے شروع کر کے مختلف رنگین پنسلوں سے پانچ بار حرف بنوائیے۔ سفید خاکوں میں رنگ بھروائیے۔ خاکوں کے نام لے کر آواز کا اعادہ کرواتے رہیے۔
- تجویز: اُردو خوش خطی سلسلہ (حصہ ابتدائی) سے صفحہ ۲۴ کا کام کروائیے اور رنگ بھروائیے۔
- تجویز: معاون کتاب 'تحفہ' سے کہانی 'تحفہ'، تصویریں دکھاتے ہوئے سنائیے۔ کہانی سے پہلے دیے گئے سوالات کیجیے اور کہانی کے آخر میں دی گئی سرگرمیاں کروائیے۔

ساتواں ہفتہ

مقاصد

- طلبہ و طالبات اس قابل ہو جائیں گے کہ وہ
- 'ز' سے 'ژ' کا اعادہ کر سکیں۔
- 'ز' سے 'ژ' کی ترتیب جان سکیں۔
- تیر کے نشان کی سمت میں لکھ کر حروف اور سیدھی لکیریں بنا سکیں۔
- 'ز' سے 'ژ' کا ذخیرہ الفاظ دہراتے ہوئے تصاویر سے تعلق کا اعادہ کر سکیں۔

مددگار مواد

- فلیش کارڈز (سکھائے گئے حروف اور تصاویر برائے اعادہ)
- تختہ تحریر، تختہ نرم، کھلونے، حقیقی اشیا، تصاویر، چاک، رنگین چاک / مارکر، رنگین کریوں، پنسلیں
- کلیاں صفحہ ۴۹

تجویز کردہ معاون کتاب

- حروف کی کہانیاں صفحہ ۲۱

طریقہ کار

- کلیاں کا صفحہ ۴۵ تا ۴۸ کو دیکھنے کی ہدایت دیجیے اور مدد کیجیے۔ فٹ نوٹ میں دی گئی عملی سرگرمی کروائیے۔
- حروف کی کہانیاں دہراتے ہوئے 'ر ژ ز ژ' کی کہانی دہرائیے۔ (تجویز: دیکھیے حروف کی کہانیاں، صفحہ ۲۱)
- تختہ تحریر پر صفحہ بنائیے یا بڑی فوٹو کاپی کر کے لگانے کے بعد اس پر رنگین چاک / مارکر کی مدد سے حروف لکھ کر آپس میں ملا کر دکھائیے۔
- طلبہ و طالبات کے کام میں ان کی مدد کیجیے۔
- نقطوں سے بنے حروف پر پنسل پھروا کر مکمل کروائیے۔ آوازوں کا اعادہ کرتے رہیے۔
- ترتیب بتاتے ہوئے حروف کی درمیانی لکیریں بنوائیے۔
- حروف کے خاکوں میں رنگ بھروائیے۔

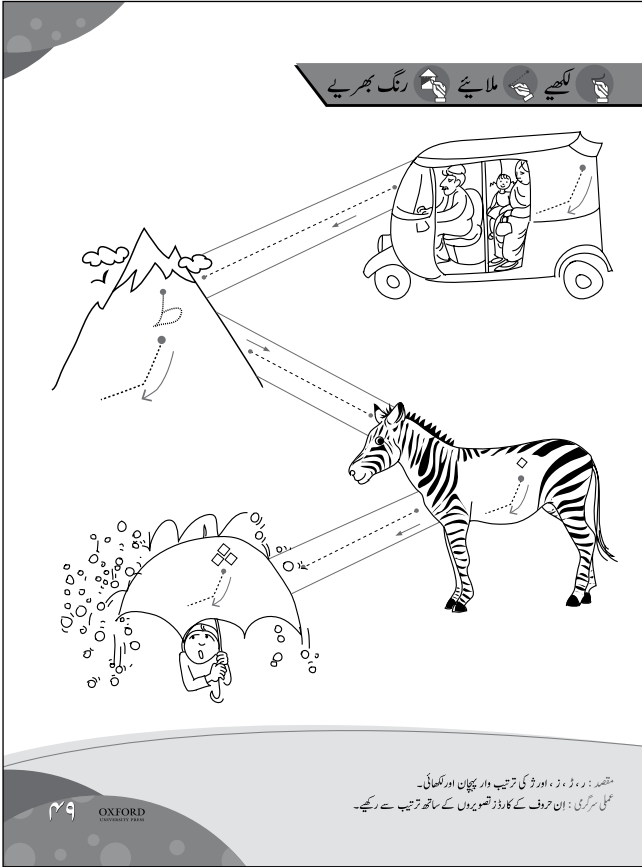

مقاصد

- طلبہ و طالبات اس قابل ہو جائیں گے کہ وہ
- 'د' سے 'ژ' تک حروف کا اعادہ کر سکیں۔
- حروف کی پہچان کرتے ہوئے حروف کے جوڑے بنا سکیں۔

مددگار مواد

- فلیش کارڈز (سکھائے گئے حروف 'د' سے 'ژ' کے جوڑے)
- تختہ تحریر، تختہ نرم، رنگین چاک / مارکر
- کلیاں صفحہ ۵۰

طریقہ کار

- تختہ تحریر پر کلیاں کا صفحہ ۵۰ بنائیے یا بڑی نوٹو کاپی کروا کر لگانے کے بعد رنگین چاک / مارکر سے حروف کو حروف سے ملا کر دکھائیے۔
- حروف کے نام اور آواز کا اعادہ کرواتے رہیے۔
- فٹ نوٹ میں دی گئی عملی سرگرمی طلبہ و طالبات سے باری باری کروائیے۔ یہ سرگرمی بچوں کو درسی / قالمین پر بٹھا کر بھی کروائی جاسکتی ہے۔
- حروف کے اندر درست طریقے سے پنسل پھروائیے۔
- حروف کی آوازوں کا اعادہ کرتے ہوئے حروف کے سامنے کے نقاط (•) (bullets) کو اپنے جیسے حرف سے ملا کر جوڑے بنائیے۔

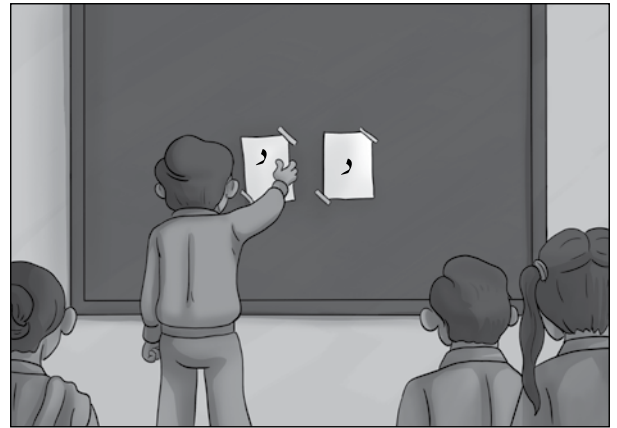
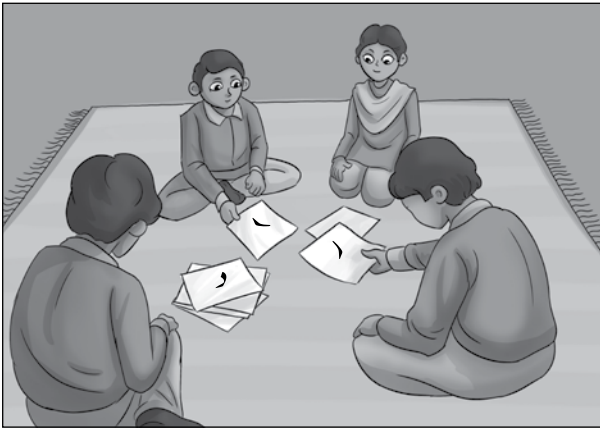

مقصد

- طلبہ و طالبات اس قابل ہو جائیں گے کہ وہ 'ذ' سے 'ژ' تک حروف تہجی اور ان سے متعلقہ چیزیں پہچان سکیں۔

مددگار مواد













فلپس کارڈز (حروف تہجی کی مناسبت سے تصویری کارڈز)

- کلیاں صفحہ ۵۱

طریقہ کار

- حروف کی پہچان کروائیے۔ درست تصاویر پر دائرے بنوائیے۔
- حروف کے اندر لکھائی کروائیے۔
- فنٹ نوٹ میں دی گئی عملی سرگرمی کروائیے۔

دائرہ بنائیے

مقصد: حروف کی آوازوں سے شروع ہونے والی چیزوں کی پہچان۔
عملی سرگرمی: حروف کے کارڈز کے ساتھ درست تصاویر کے کارڈز کے جوڑے بنائیے۔

طلبہ و طالبات اس قابل ہو سکیں کہ

- اس یونٹ میں دیے گئے کام اور سرگرمیوں کے ذریعے زبان کی چاروں مہارتوں (سُننا، بولنا، پڑھنا، لکھنا) کی ترویج و نشوونما کر سکیں۔
- فہم: • حروف کے ساتھ دُرست تصویر پر دائرہ بنا سکیں۔
- کہانی 'شیر اور چوہا' کے واقعات کی ترتیب، کرداروں، اور مرکزی خیال (احسان کا بدلہ احسان ہوتا ہے) کی پہچان کر سکیں۔
- پڑھنا: • بغور مشاہدہ کر کے تصویریں مکمل کر سکیں اور حروف سے حروف ملا سکیں۔
- حروف: س، ش، ص، ض، ط، اور ظ کی آوازوں سے شروع ہونے والے ناموں کی پہچان کر سکیں۔
- بصری ذخیرہ الفاظ [اَبُو] اور [وہ] سے متعارف ہو سکیں۔
- لکھنا: • دیے گئے خاکوں میں رنگ بھر سکیں۔ نمونہ لکھائیوں اور حروف پر پنسل پھیر سکیں۔

مددگار مواد

- فلپس کارڈز (ب سے ظ تک حروف اور ان سے شروع ہونے والی تصاویر، بصری ذخیرہ الفاظ: [اَبُو] [وہ])
- تختہ تحریر، تختہ نرم، کھلونے، حقیقی اشیا، تصاویر، رنگین چاک، رنگین کریون / پنسلین، کٹ آؤٹس
- کلیاں صفحہ ۵۲ تا ۶۶

تجویز معاون کتب

- حروف کی کہانیاں صفحہ ۲۲ تا ۲۸
 - اُردو خوش خطی سلسلہ (حصہ ابتدائی) صفحہ ۲۵ تا ۳۱
 - معاون کتاب 'تختہ' کی کہانی 'طوطا' صفحہ ۱۷ تا ۲۱
- نوٹ: اساتذہ کی رہنمائی کے لیے صفحہ vii پر تختہ نرم کا مثالی نمونہ دیا گیا ہے۔ اساتذہ کو چاہیے کہ وہ یونٹ ۴ کی پڑھائی کی دی گئی ہفتہ وار منصوبہ بندی کے مطابق مثالی تختہ نرم کے ذخیرہ الفاظ اور مواد کو پڑھائے جانے والے حروف کے مطابق تبدیل کر کے تختہ نرم کو ترتیب دیں۔

پہلا ہفتہ

مقصد

- طلبہ و طالبات اس قابل ہو جائیں گے کہ وہ 'س' اور 'ش' کی لکھائی کے لیے تیار ہو سکیں۔

مددگار مواد:

- فلش کارڈز (سکھائے گئے حروف 'ب' سے 'ژ' برائے اعادہ اور ان کی مناسبت سے تصاویر)
- کلیاں صفحہ ۵۳

تجویز کردہ معاون کتاب

- اُردو خوش خطی سلسلہ (حصہ ابتدائی) صفحہ ۲۵

طریقہ کار

- بچوں سے فٹ نوٹ میں دی گئی عملی سرگرمی کروائیے۔
- صفحے پر دیے گئے نمونوں پر انگلیاں پھروائیے۔
- صفحے پر دیے گئے نمونوں پر درست سمت میں پنسل پھروائیے۔
- تجویز: مزید مشق کے لیے اُردو خوش خطی سلسلہ (حصہ ابتدائی) کا صفحہ ۲۵ کا کام کروائیے۔

مقاصد

- طلبہ و طالبات اس قابل ہو جائیں گے کہ وہ 'س' کی پہچان کر سکیں۔ حرف 'س' سے شروع ہونے والی چیزیں پہچان سکیں۔
- 'س' بڑے حرف میں نقطے سے شروع کر کے درست سمت میں پنسل پھیر کر حرف لکھ سکیں۔
- 'س' سے شروع ہونے والی چیزوں کے سفید خاکوں میں رنگ بھر سکیں۔
- سیکھے گئے حروف 'ب' سے 'ژ' کا اعادہ کر سکیں۔
- فٹ نوٹس میں دی گئی عملی سرگرمیاں کر سکیں۔
- سیکھے گئے ذخیرہ الفاظ کا اعادہ کر سکیں۔

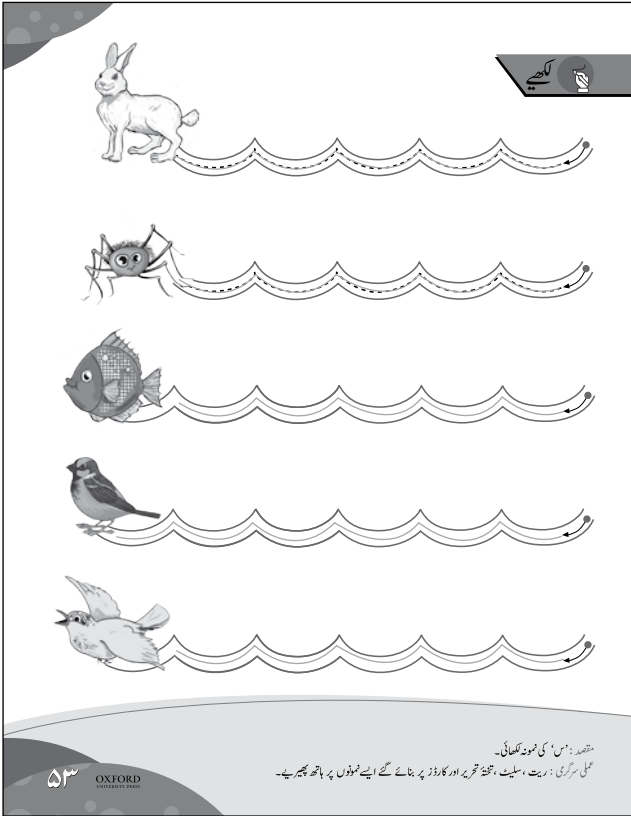

مددگار مواد

- فلپس کارڈز (سکھائے گئے حروف ب سے ژ برائے اعادہ اور ان کی مناسبت سے تصاویر) نئے بصری الفاظ: اَبُو، وہ
- ذخیرہ الفاظ سائیکل، سمو سے، سیب، ستارے)
- تختہ تحریر، تختہ نرم، کھلونے، حقیقی اشیا، تصاویر، رنگین چاک،
- رنگین کریوں / پنسلیں، کٹ آؤٹس
- کلیاں صفحہ ۵۴



تجویز کردہ معاون کتب

- حروف کی کہانیاں صفحہ ۲۲
- اُردو خوش خطی سلسلہ (حصہ ابتدائی) صفحہ ۲۶

طریقہ کار

- صفحہ ۵۳ پر بنائے گئے نمونوں پر پنسل پھروائیے تاکہ بچے 'س'، 'ش' بنانے کے لیے تیار ہو سکیں۔
- 'س' سے شروع ہونے والے الفاظ پر مبنی کہانی سنائیے (تجویز: دیکھیے حروف کی کہانیاں، صفحہ ۲۲)
- 'س' کی آواز کا تعارف کرواتے ہوئے مزید ذخیرہ الفاظ دیتیے۔
- سیب کاٹ کر کھلایئے / سلاد سجا کر دکھائیے۔ ستاروں کے اسٹیکر بچوں کے کالر یا کاپی پر چپکائیے۔
- بورڈ پر بڑا حرف 'س' لکھ کر آواز کا حرف سے تعلق بتائیے کہ یہ وہ حرف ہے جس کی آواز ان الفاظ کے شروع میں آ رہی تھی۔ آواز کا اعادہ کرواتے ہوئے وہ الفاظ دہرائیے۔
- حرف کو ہوا، ریت، میز پر انگلیوں کی مدد سے اور سلیٹ پر چاک کی مدد سے بنوائیے۔
- کلیاں کا صفحہ ۵۴ بغور دیکھنے کا وقت دیجیے۔ صفحے پر دی گئی تصاویر کے بارے میں گفتگو کیجیے، کیا کیا نظر آ رہا ہے؟
- 'کلیاں' کے صفحے پر بڑے حرف میں نقطے سے شروع کر کے رنگین پنسلوں سے پانچ بار حرف بنوائیے۔ سفید خاکوں میں رنگ بھروائیے۔ خاکوں کے نام لے کر آواز کا اعادہ کرواتے رہیے۔
- تجویز: اُردو خوش خطی سلسلہ (حصہ ابتدائی) سے صفحہ ۲۶ کا کام کروائیے اور رنگ بھروائیے۔
- سورج کا کٹ آؤٹ بنا کر اس میں پیلا رنگ بھروا کر گھر بھجوا دیجیے۔

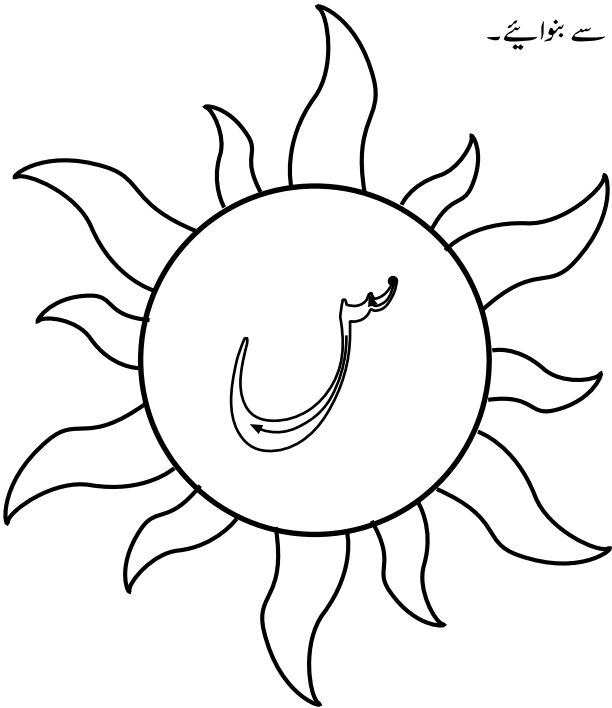

دوسرا ہفتہ

مقاصد

- طلبہ و طالبات اس قابل ہو جائیں گے کہ وہ
- 'ش' کی پہچان کر سکیں۔ حرف 'ش' سے شروع ہونے والی چیزیں پہچان سکیں۔
- 'ش' بڑے حرف میں نقطے سے شروع کر کے درست سمت میں پنسل پھیر کر حرف لکھ سکیں۔
- 'ش' سے شروع ہونے والی چیزوں کے سفید خاکوں میں رنگ بھر سکیں۔
- سیکھے گئے حروف تہجی 'ب' سے 'س' کا اعادہ کر سکیں۔
- فٹ نوٹس میں دی گئی عملی سرگرمیاں کر سکیں۔

مددگار مواد

- فلپش کارڈز (سکھائے گئے حروف برائے اعادہ، بصری ذخیرہ الفاظ اور ان سے شروع ہونے والی چیزوں کی تصاویر، ذخیرہ الفاظ: شلوار، شال، شیر)
- تختہ تحریر، تختہ نرم، کھلونے، حقیقی اشیا، تصاویر، رنگین چاک رنگین کریون / پنسلیں، کٹ آؤٹس
- کلیاں صفحہ ۵۵

تجویز کردہ معاون کتب

- حروف کی کہانیاں صفحہ ۲۳
- اُردو خوش خطی سلسلہ (حصہ ابتدائی) صفحہ ۲۷

طریقہ کار

- فٹ نوٹس میں دی گئی سرگرمیوں کے ذریعے حرف کا تعارف کروائیے۔
- 'ش' سے شروع ہونے والے الفاظ پر مبنی کہانی سنائیے (تجویز: دیکھیے حروف کی کہانیاں، صفحہ ۲۳)
- 'ش' کی آواز کا تعارف کرواتے ہوئے مزید ذخیرہ الفاظ دیجیے۔
- بورڈ پر بڑا حرف 'ش' لکھ کر آواز کا حرف سے تعلق بتائیے کہ یہ وہ حرف ہے جس کی آواز ان الفاظ کے شروع میں آ رہی تھی۔ آواز کا اعادہ کرواتے ہوئے وہ الفاظ دہرائیے۔
- حرف کو ہوا، ریت، میز پر انگلیوں کی مدد سے اور سلیٹ پر چاک کی مدد سے بنوائیے۔
- کلیاں کا صفحہ ۵۵ بغور دیکھنے کا وقت دیجیے۔ صفحے پر دی گئی تصاویر کے بارے میں گفتگو کیجیے، کیا کیا نظر آ رہا ہے؟ کون کون ہے؟

- کون کیا کر رہا ہے؟ کون کیا پہنے ہوئے ہے؟ (کپڑوں کے نام، مثلاً قمیص...) کس رنگ کے کپڑے ہیں؟ (رنگوں کے نام بتائیے)
- 'کلیاں' کے صفحے پر بڑے حرف میں نقطے سے شروع کر کے رنگین پنسلوں سے پانچ بار حرف بنوائیے۔ سفید خاکوں میں رنگ بھروائیے۔
 - خاکوں کے نام لے کر آواز کا اعادہ کرواتے رہیے۔
 - تجویز: اُردو خوش خطی سلسلہ (حصہ ابتدائی) سے صفحہ ۲۷ کا کام کروائیے اور رنگ بھروائیے۔
 - شیر کے کٹ آؤٹ میں رنگ بھروا کر گھر بھیجیے۔

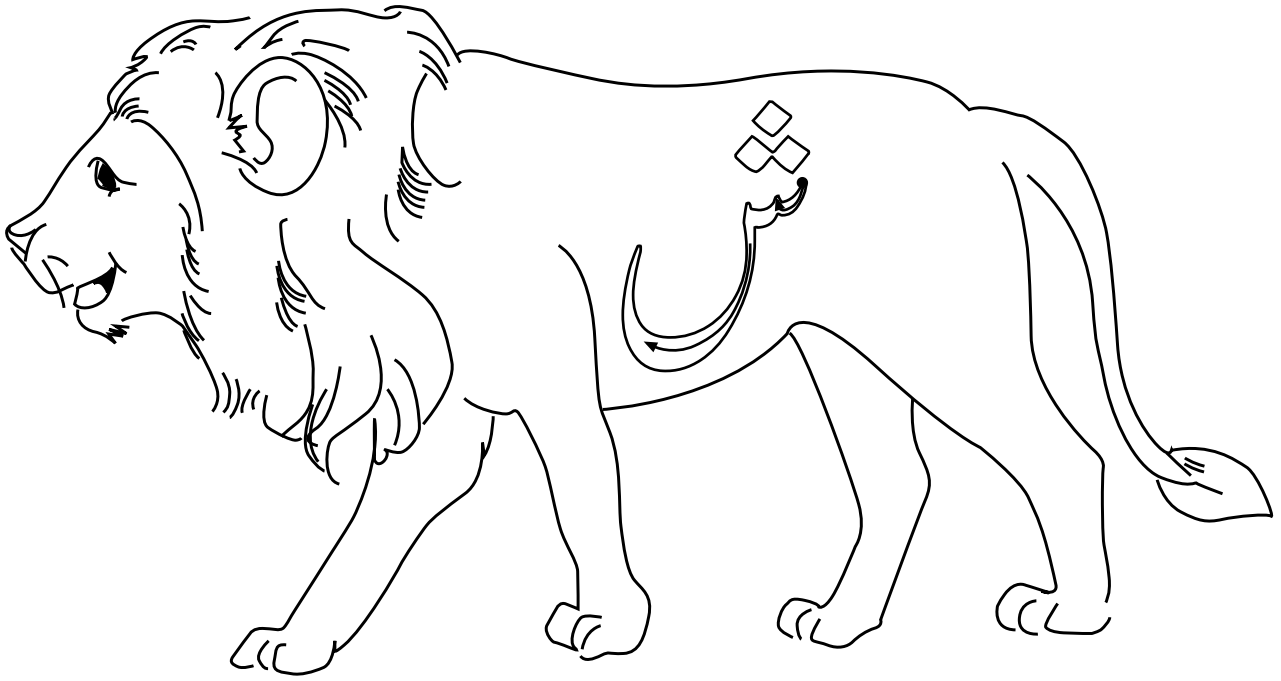

کہانی: شیر اور چوہا

مقاصد

- طلبہ و طالبات اس قابل ہو جائیں گے کہ وہ مشاہدے، سننے، سمجھنے اور اندازے لگانے کی صلاحیتوں کی نشوونما اور ذخیرہ الفاظ میں اضافہ کر سکیں۔
- کہانی سن کر کیے گئے سوالات کے جوابات دے سکیں۔

مددگار مواد

- کلیاں صفحہ ۵۶ اور ۵۷

طریقہ کار

- بچوں کی کتابوں کے صفحات کھلوا کر انہیں بغور تصاویر دیکھنے کا موقع دیجیے۔ ہر تصویر کے بارے میں بات کیجیے۔ کون کون نظر آ رہا ہے؟ کیا ہو رہا ہے؟
- ہدایات برائے اساتذہ کے صفحہ ۱۰۸ سے کہانی تاثرات سے پڑھ کر سنائیے۔
- زبانی سوالات کیجیے۔
- صبح صبح شیر کیا کر رہا تھا؟ چوہے میاں سوئے ہوئے شیر کو کیا سمجھ کر اُن پر کودنے لگے؟ شیر کو چوہے پر کیوں غصہ آیا؟ چوہے نے شیر سے کیا کہا؟ شیر نے کیا جواب دیا؟ شیر جال میں کیسے پھنسا؟ چوہے نے جال کیسے کاٹا؟ چوہے نے شیر کی مدد کیوں کی؟ چوہا اتنا چھوٹا ہوتے ہوئے بھی شیر کے کام آ گیا؟ آپ کون سے کام اچھے کر سکتے ہیں؟ کیا آپ نے کبھی کسی کی مدد کی ہے؟
- کہانی سنانے کے بعد بچوں سے کاغذ (A4 کا آدھا) پر تصاویر بنوائیے۔ (بچوں کی بنائی چند لکیریں ہی اُن کے تحریری اظہار کی شروعات ہیں)

مقاصد

- طلبہ و طالبات اس قابل ہو جائیں گے کہ وہ 'ص' کی پہچان کر سکیں۔ 'ص' سے شروع ہونے والی چیزیں پہچان سکیں۔
- 'ص' بڑے حرف میں نقطے سے شروع کر کے درست سمت میں پنسل پھیر کر حرف لکھ سکیں۔
- 'ص' سے شروع ہونے والی چیزوں کے سفید خاکوں میں رنگ بھر سکیں۔
- سیکھے گئے حروف تہجی 'ب' سے 'ش' کا اعادہ کر سکیں۔
- فٹ نوٹس میں دی گئی عملی سرگرمیاں کر سکیں۔

مددگار مواد

- فلپش کارڈز (سکھائے گئے حروف اور بصری الفاظ [آئی]، [اَبُو]، [سیر]، [وہ] برائے اعادہ اور ان سے شروع ہونے والی چیزوں کی تصاویر، ذخیرۃ الفاظ: صبح، صوف، صندوق، صراحی، صابن)
- تختہ تحریر، تختہ نرم، کھلونے، حقیقی اشیا، تصاویر، رنگین چاک، رنگین کریوں / پنسلیں، پتلیاں، کٹ آؤٹس
- کلیاں صفحہ ۵۸، ۵۹



تجویز کردہ معاون کتب

- حروف کی کہانیاں صفحہ ۲۴
- اُردو خوش خطی سلسلہ (حصہ ابتدائی) صفحہ ۲۸

طریقہ کار

- فٹ نوٹس میں دی گئی سرگرمیوں کے ذریعے حرف اور آواز کا تعارف کروائیے۔
- 'ص' سے شروع ہونے والے الفاظ پر مبنی کہانی سنائیے (تجویز: دیکھیے 'حروف کی کہانیاں' صفحہ ۲۳)
- 'ص' کی آواز کا تعارف کرواتے ہوئے مزید ذخیرۃ الفاظ دیجیے۔
- صابن سے ہاتھ دھونے کی اور صاف رہنے کی ترغیب دیجیے ممکن ہو تو ہاتھ دھلوائیے۔
- بورڈ پر بڑا حرف 'ص' لکھ کر آواز کا حرف سے تعلق بتائیے کہ یہ وہ حرف ہے جس کی آواز ان الفاظ کے شروع میں آ رہی تھی۔ آواز کا اعادہ کرواتے ہوئے وہ الفاظ دہرائیے۔

- حرف کو ہوا، ریت، میز پر انگلیوں کی مدد سے اور سلیٹ پر چاک کی مدد سے بنوائیے۔
- کلیاں کا صفحہ ۵۸، ۵۹ بغور دیکھنے کا وقت دیجیے۔ صفحے پر دی گئی تصاویر کے بارے میں گفتگو کیجیے، کیا کیا نظر آ رہا ہے؟ کون کون ہے؟ کون کیا کر رہا ہے؟

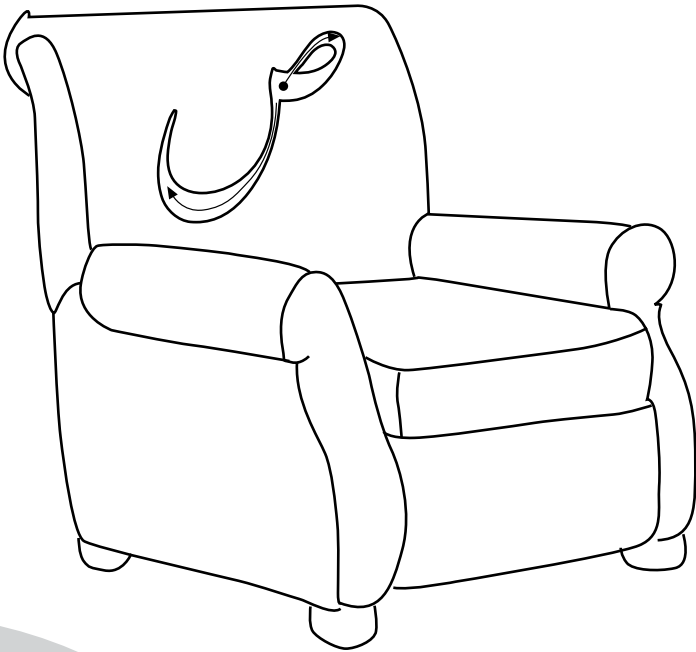

- 'کلیاں' کے صفحے پر بڑے حرف میں نقطے سے شروع کر کے رنگین پنسلوں سے پانچ بار حرف بنوائیے۔ سفید خاکوں میں رنگ بھروائیے۔ خاکوں کے نام لے کر آواز کا اعادہ کرواتے رہیے۔
- تجویز: اُردو خوش خطی سلسلہ (حصہ ابتدائی) سے صفحہ ۲۸ کا کام کروائیے اور رنگ بھروائیے۔
- صندوق / صوفے کے کٹ آؤٹ میں رنگ بھروا کر گھر بھجوا دیجیے۔

تیسرا ہفتہ

مقاصد

- طلبہ و طالبات اس قابل ہو جائیں گے کہ وہ
- 'ض' کی پہچان کر سکیں۔ حرف 'ض' سے شروع ہونے والی چیزیں پہچان سکیں۔
- 'ض' بڑے حرف میں نقطے سے شروع کر کے درست سمت میں پنسل پھیر کر حرف لکھ سکیں۔
- 'ض' سے شروع ہونے والی چیزوں کے سفید خاکوں میں رنگ بھر سکیں۔
- سیکھے گئے حروف تہجی 'ب' سے 'ش' کا اعادہ کر سکیں۔
- فٹ نوٹس میں دی گئی عملی سرگرمیاں کر سکیں۔
- بصری ذخیرہ الفاظ کا اعادہ کر سکیں۔

مددگار مواد

- فلپش کارڈز (سکھائے گئے حروف برائے اعادہ ، بصری الفاظ اور ان سے متعلقہ تصاویر ، ذخیرہ الفاظ: ضعیف ، ضائع)
- تختہ تحریر ، تختہ نزم ، کھلونے ، حقیقی اشیا ، تصاویر ، رنگین چاک ، رنگین کریون / پنسلیں ، پتلیاں ، کٹ آؤٹس
- کلیاں صفحہ ۶۰

تجویز کردہ معاون کتب

- حروف کی کہانیاں صفحہ ۲۵
- اردو خوش خطی سلسلہ (حصہ ابتدائی) صفحہ ۲۹

طریقہ کار

- 'ض' سے شروع ہونے والے الفاظ پر مبنی کہانی سنائیے (تجویز: دیکھیے حروف کی کہانیاں ، صفحہ ۲۳)
- 'ض' کی آواز کا تعارف کرواتے ہوئے مزید ذخیرہ الفاظ دیجیے۔ مثلاً: ضرورت ، ضروری وغیرہ۔
- بورڈ پر بڑا حرف 'ض' لکھ کر آواز کا حرف سے تعلق بتائیے کہ یہ وہ حرف ہے جس کی آواز ان الفاظ کے شروع میں آ رہی تھی۔ آواز کا اعادہ کرواتے ہوئے وہ الفاظ دہرائیے۔
- چیزوں کو ضائع نہ کرنے کے بارے میں بات کیجیے۔

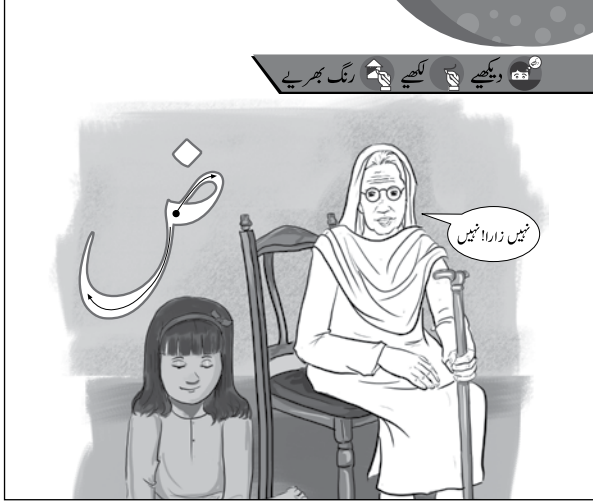

- پوچھیے کہ یہ بچی کا غذائے کر رہی ہے تو کیا یہ صحیح کام ہے یا غلط ہے۔ غلط کا نشان بھی دکھائیے۔ (تجویز: معاون کتاب 'تحفہ' کا صفحہ ۳۳ دکھائیے)
- حرف کو ہوا، ریت، میز پر انگلیوں کی مدد سے اور سلیٹ پر چاک کی مدد سے بنوائیے۔
- کلیاں کا صفحہ ۶۰ بغور دیکھنے کا وقت دیجیے۔ صفحے پر دی گئی تصاویر کے بارے میں گفتگو کیجیے، کیا کیا نظر آ رہا ہے؟ کون کون ہے؟ کون کیا کر رہا ہے؟ کون کیا پہنے ہوئے ہے؟ (کپڑوں کے نام، مثلاً قمیص...) کس رنگ کے کپڑے ہیں؟ (رنگوں کے نام بتائیے)
- 'کلیاں' کے صفحے پر بڑے حرف میں نقطے سے شروع کر کے رنگین پنسلوں سے پانچ بار حرف بنوائیے۔ سفید خاکوں میں رنگ بھروائیے۔ خاکوں کے نام لے کر آواز کا اعادہ کرواتے رہیے۔
- تجویز: اُردو خوش خطی سلسلہ (حصہ ابتدائی) سے صفحہ ۲۹ کا کام کروائیے اور رنگ بھروائیے۔

چوتھا ہفتہ

مقاصد

- طلبہ و طالبات اس قابل ہو جائیں گے کہ وہ 'ط' کی پہچان کر سکیں۔ حرف 'ط' سے شروع ہونے والی چیزیں پہچان سکیں۔
- 'ط' بڑے حرف میں نقطے سے شروع کر کے درست سمت میں پنسل پھیر کر حرف لکھ سکیں۔
- 'ط' سے شروع ہونے والی چیزوں کے سفید خاکوں میں رنگ بھر سکیں۔
- سکھائے گئے حروف تہجی کا اعادہ کر سکیں۔
- فٹ نوٹس میں دی گئی عملی سرگرمیاں کر سکیں۔

مددگار مواد

- فلش کارڈز (سکھائے گئے حروف برائے اعادہ، بصری الفاظ اور تصاویر، ذخیرہ الفاظ: طارق، طبیعت، طوطا، طشتری)
- تختہ تحریر، تختہ نرم، کھلونے، حقیقی اشیا، تصاویر، رنگین چاک، رنگین کریوں / پنسلیں، کٹ آؤٹس
- کلیاں صفحہ ۶۱

تجویز کردہ معاون کتب

- حروف کی کہانیاں صفحہ ۲۶
- اُردو خوش خطی سلسلہ (حصہ ابتدائی) صفحہ ۳۰

طریقہ کار

- حرف 'ط' سے شروع ہونے والے الفاظ پر مبنی کہانی سنائیے (تجویز: دیکھیے حروف کی کہانیاں، صفحہ ۲۶)
- 'ط' کی آواز کا تعارف کرواتے ہوئے مزید ذخیرہ الفاظ دیجیے۔ مثلاً: طیارہ، طاقت، طوطا۔ بتائیے کہ یہ آواز 'ت' جیسی ہی ہے مگر اس سے کچھ مختلف چیزوں کے نام آتے ہیں۔
- بتائیے کہ وہ حرف ہے جو پہلے 'ٹ'، 'ڈ' اور 'ڑ' پر چھوٹا کر کے بنایا گیا تھا اب اسے ہی بڑا کر کے بنا رہے ہیں۔
- بورڈ پر بڑا حرف 'ط' لکھ کر آواز کا حرف سے تعلق بتائیے کہ یہ وہ حرف ہے جس کی آواز ان الفاظ کے شروع میں آ رہی تھی۔ آواز کا اعادہ کرواتے ہوئے وہ الفاظ دہرائیے۔
- حرف کو ہوا، ریت، میز پر انگلیوں کی مدد سے اور سلیٹ پر چاک کی مدد سے بنوائیے۔



- کلیاں کا صفحہ ۶۱ بغور دیکھنے کا وقت دیجیے۔ صفحے پر دی گئی تصاویر کے بارے میں گفتگو کیجیے، کیا کیا نظر آ رہا ہے؟ کون کون ہے؟ کون کیا کر رہا ہے؟ کون کیا پہنے ہوئے ہے؟ (کپڑوں کے نام، مثلاً قمیص...)
- 'کلیاں' کے صفحے پر بڑے حرف میں نقطے سے شروع کر کے رنگین پنسلوں سے پانچ بار حرف بنوائیے۔ سفید خاکوں میں رنگ بھروائیے۔ خاکوں کے نام لے کر آواز کا اعادہ کرواتے رہیے۔
- تجویز: اُردو خوش خطی سلسلہ (حصہ ابتدائی) سے صفحہ ۳۰ کا کام کروائیے اور رنگ بھروائیے۔
- طوطے یا طیارے کا کٹ آؤٹ رنگ بھروا کر اور حرف لکھوا کر گھر بھجوائیے۔

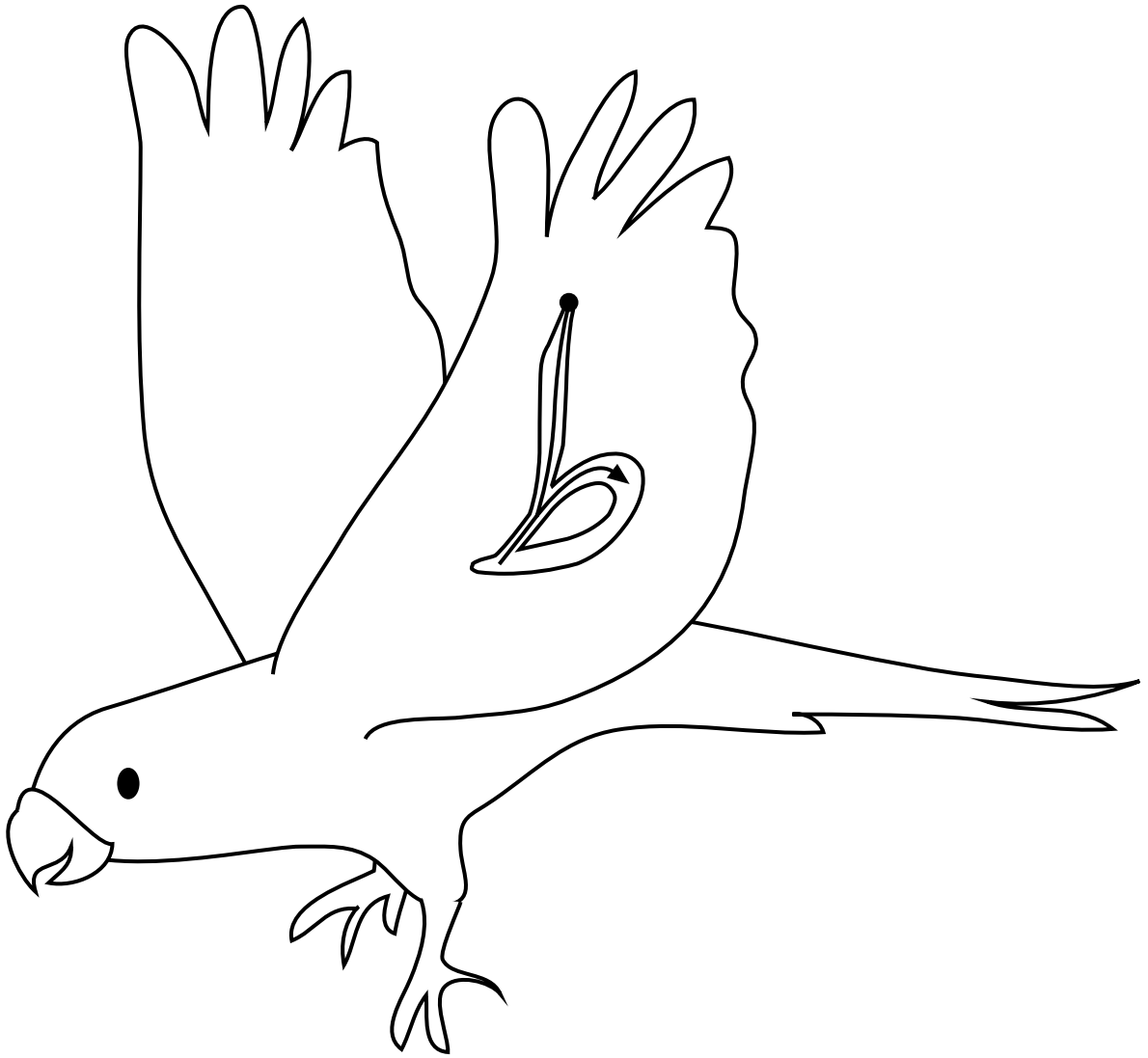

کہانی : طوطا

مقاصد

- طلبہ و طالبات اس قابل ہو جائیں گے کہ وہ
- بصری پڑھائی سے سکھائے جانے والے ذخیرہ الفاظ کی پہچان کر سکیں۔
- مشاہدے، سننے، سمجھنے اور لطف اٹھانے کی مہارتوں کی نشوونما کر سکیں۔

مددگار مواد

- فلپس کارڈز (آئی، بی، ابو، وہ)
- کلیاں صفحہ ۶۲، ۶۳
- کہانی 'طوطا' ہدایات برائے اساتذہ صفحہ ۱۰۹

طریقہ کار

- بچوں کی کتابیں کھلوا کر انہیں تینوں تصاویر غور سے دیکھنے کا موقع دیجیے۔ فلپس کارڈز سے پڑھائی کروائی جانے سے بچے الفاظ پہچان

سکیں گے۔ ہر تصویر کے بارے میں باری باری پوچھیے کیا کیا نظر آ رہا ہے؟ کون کون ہے؟ کیا ہو رہا ہے؟ ہدایات برائے اساتذہ کے صفحہ ۱۰۹ سے کہانی 'طوطا' پڑھ کر سنائیے۔ بچوں کو باری باری موقع دیجیے کہ وہ آپ کی سنائی یہ کہانی مزید مختصر الفاظ میں سب کو سنائیں۔ زبانی سوالات کیجیے۔

زارا اور علی کو طوطا کس نے دلایا؟

سب اس طوطے کا کیسے خیال رکھتے؟

اس کا پنجرہ کہاں کہاں ہوتا تھا؟

وہ کیا کیا کھاتا تھا؟ وہ غور سے کیا سنتا تھا؟

سب کیوں حیران ہو گئے؟

- فٹ نوٹ میں دی گئی عملی سرگرمی کروائیے۔

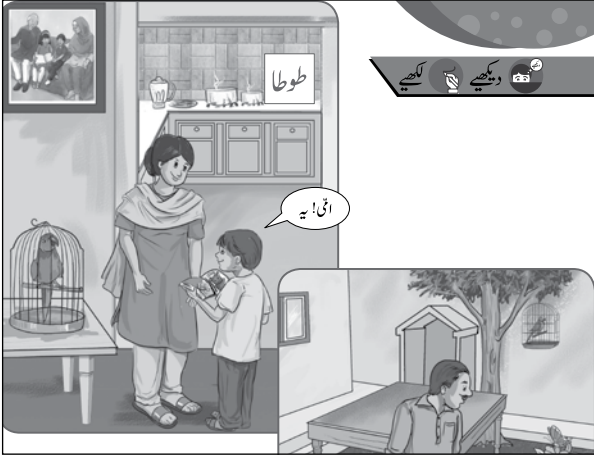

پانچواں ہفتہ

مقاصد

- طلبہ و طالبات اس قابل ہو جائیں گے کہ وہ
- 'ظ' کی پہچان کر سکیں۔ حرف 'ظ' سے شروع ہونے والی چیزیں پہچان سکیں۔
- 'ظ' بڑے حرف میں نقطے سے شروع کر کے درست سمت میں پنسل پھیر کر حرف لکھ سکیں۔
- 'ظ' سے شروع ہونے والی چیزوں کے سفید خاکوں میں رنگ بھر سکیں۔
- سکھائے گئے حروف تہجی کا اعادہ کر سکیں۔
- فنٹ نوٹس میں دی گئی عملی سرگرمیاں کر سکیں۔
- بصری ذخیرہ الفاظ کا اعادہ کر سکیں۔

مددگار مواد

- فلپش کارڈز (سکھائے گئے حروف برائے اعادہ، بصری الفاظ: امی، ابو، یہ، وہ، زارا، علی)
- تختہ تحریر، تختہ نرم، کھلونے، 'ظ' سے شروع ہونے والی حقیقی اشیا، کھلونے، تصاویر، تصاویر، رنگین چاک، رنگین کریون / پنسلیں، کٹ آؤٹس
- کلیاں صفحہ ۶۴۔

تجویز کردہ معاون کتب

- حروف کی کہانیاں صفحہ ۲۷
- اردو خوش خطی سلسلہ (حصہ ابتدائی) صفحہ ۳۱

طریقہ کار

- فنٹ نوٹ میں دی گئی گفتگو کر کے وضاحت کیجیے کہ ظلم کسی کو بھی تکلیف پہنچانے کو کہتے ہیں۔
- 'ظ' حرف سے شروع ہونے والے الفاظ پر مبنی کہانی سنائیے (تجویز: دیکھیے 'حروف کی کہانیاں' صفحہ ۲۷)
- 'ظ' کی آواز کا تعارف کرواتے ہوئے مزید ذخیرہ الفاظ دیجیے۔
- بورڈ پر بڑا حرف 'ظ' لکھ کر آواز کا حرف سے تعلق بتائیے کہ یہ وہ حرف ہے جس کی آواز ان الفاظ کے شروع میں آ رہی تھی۔ آواز کا اعادہ کرواتے ہوئے وہ الفاظ دہرائیے۔

- حرف کو ہوا، ریت، میز پر انگلیوں کی مدد سے اور سلیٹ پر چاک کی مدد سے بنوائیے۔
- کلیاں کا صفحہ ۶۲ بغور دیکھنے کا وقت دیجیے۔ صفحے پر دی گئی تصاویر کے بارے میں گفتگو کیجیے، کیا کیا نظر آ رہا ہے؟ کون کون ہے؟ کون کیا کر رہا ہے؟ کون کیا پہنے ہوئے ہے؟ (کپڑوں کے نام، مثلاً قمیص...)
- 'کلیاں' کے صفحے پر بڑے حرف میں نقطے سے شروع کر کے رنگین پنسلوں سے پانچ بار حرف بنوائیے۔ سفید خاکوں میں رنگ بھروائیے۔ خاکوں کے نام لے کر آواز کا اعادہ کرواتے رہیے۔
- تجویز: اردو خوش خطی سلسلہ (حصہ ابتدائی) سے صفحہ ۳۱ کا کام کروائیے اور رنگ بھروائیے۔
- بچوں سے ملتان مٹی سے ظروف بنوا کر سونکھنے کے بعد گھر بھجوائیے / ظروف کے کٹ آؤٹ میں رنگ بھروا کر گھر بھیجیے۔



چھٹا ہفتہ

مقاصد

- طلبہ و طالبات اس قابل ہو جائیں گے کہ وہ 'س' سے 'ظ' کا اعادہ کر سکیں۔
- 'س' سے 'ظ' کی ترتیب جان سکیں۔
- تیر کے نشان کی سمت میں لکھ کر حروف اور سیدھی لکیریں بنا سکیں۔
- 'س' سے 'ظ' کا ذخیرہ الفاظ دہراتے ہوئے تصاویر سے تعلق کا اعادہ کر سکیں۔

مددگار مواد

- فلیش کارڈز (سکھائے گئے حروف اور تصاویر)
- تختہ تحریر، تختہ نزم، کھلونے، حقیقی اشیا، کھلونے، تصاویر، رنگین چاک، رنگین کریون / پنسلیں، کٹ آؤٹس
- کلیاں صفحہ ۶۵

تجویز کردہ کتاب

- حروف کی کہانیاں صفحہ ۲۸

طریقہ کار

- 'کلیاں' کے صفحات ۵۴، ۵۵، ۵۹، ۶۰، ۶۱ اور ۶۴ کو دیکھنے کی ہدایت دیجیے اور مدد کیجیے۔ فٹ نوٹ میں دی گئی عملی سرگرمی کروائیے۔
- حروف کی کہانیاں دہراتے ہوئے 'س' 'ش' 'ص' 'ض' 'ط' 'ظ' کی کہانی دہرائیے (تجویز: دیکھیے حروف کی کہانیاں، صفحہ ۲۸)
- تختہ تحریر پر رنگین چاک / مارکر کی مدد سے حروف لکھ کر اور آپس میں ملا کر دکھائیے۔
- بچوں کے کام میں ان کی مدد کیجیے۔
- نقاط ملاتے ہوئے حروف بنائیے۔ حروف کے نام اور آوازیں دہراتے رہیے۔
- درمیانی لکیریں مکمل کروائیے تاکہ بچوں کو حروف کی ترتیب ذہن نشین ہو سکے۔
- تصویری خاکوں میں رنگ بھروائیے۔
- فٹ نوٹ میں دی گئی عملی سرگرمی کروائیے۔

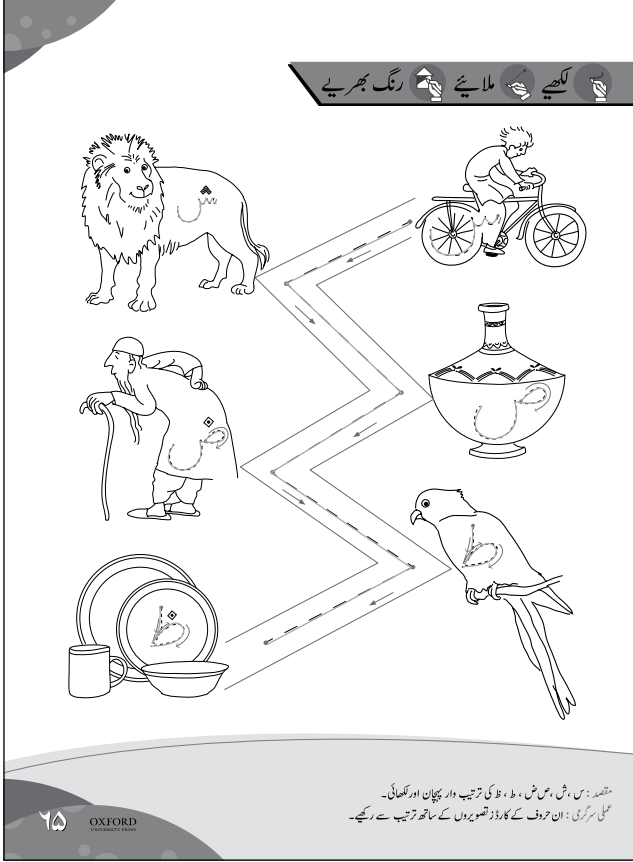

مقاصد

- طلبہ و طالبات اس قابل ہو جائیں گے کہ وہ 'س' سے 'ظ' کا اعادہ کر سکیں۔
- حروف کی پہچان کرتے ہوئے حروف کے جوڑے بنا سکیں۔

مددگار مواد

- فلپس کارڈز (سکھائے گئے حروف س سے ظ کے جوڑے)
- تختہ تحریر، تختہ نرم، کھلونے، حقیقی اشیا، تصاویر، رنگین چاک / مارکر، ٹیپ
- کلیاں صفحہ ۶۶

تجویز کردہ معاون کتاب

- معاون کتاب 'تختہ' صفحہ ۱۷ تا ۲۱

طریقہ کار

- تختہ تحریر پر 'کلیاں' کا صفحہ ۶۶ بنائیے یا بڑی فوٹو کاپی کروا کر لگانے کے بعد رنگین چاک / مارکر سے حروف کو حروف سے ملا کر دکھائیے۔ حروف کے نام اور آواز کا اعادہ کرواتے رہیے۔
- فٹ نوٹ میں دی گئی عملی سرگرمی بچوں سے باری باری کروائیے۔ یہ سرگرمی بچوں کو درمی / قالین پر بٹھا کر بھی کروائی جاسکتی ہے اور تختہ تحریر پر کارڈز ٹیپ سے چپکا کر بھی کروائی جاسکتی ہے۔

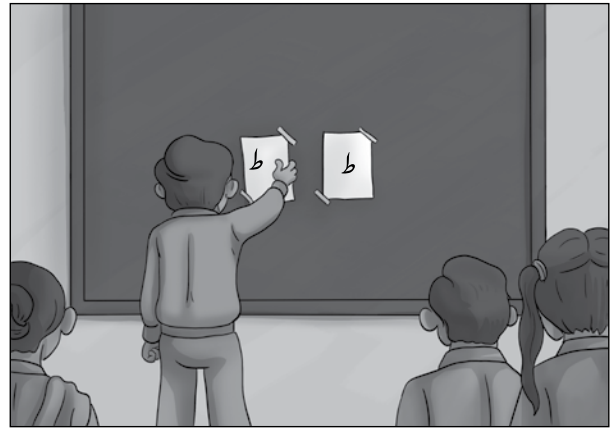
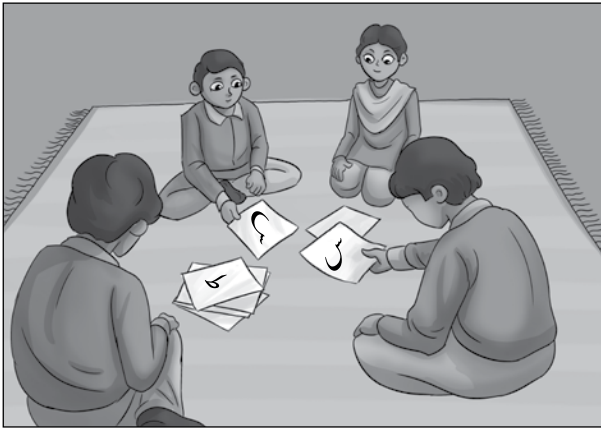

- دیے گئے حروف کے نام اور آوازیں دہرائیے۔ حروف میں پنسل پھروائیے۔
- حروف کے سامنے دیے گئے نقطے (•) (Bullets) کو اپنے جیسے حرف سے ملوا کر جوڑے بنانے کا کام کروائیے۔
- تجویز: معاون کتاب 'تختہ' سے کہانی 'طوطا' سنائیے، تصاویر دکھائیے اور سیکھے گئے ذخیرہ الفاظ کا اعادہ کروائیے۔ مشاہداتی سوالات کیجیے اور دی گئی سرگرمی کا کام کروائیے۔

- طلبہ و طالبات اس قابل ہو سکیں کہ
- اس یونٹ میں دیے گئے کام اور سرگرمیوں کے ذریعے زبان کی چاروں مہارتوں (سُننا، بولنا، پڑھنا، لکھنا) کی ترویج و نشوونما کر سکیں۔
 - فہم: نظم کا مفہوم سمجھ سکیں، اور اس سے متعلقہ مشق کر سکیں۔
 - پڑھنا: بغور مشاہدہ کر کے تصویر سے تصویر، تصویر سے حرف، اور حروف سے حروف ملا سکیں۔
 - حروف: ع، غ، ف، ق، ک، اور گ کی آوازوں اور اُن سے شروع ہونے والے ناموں کی پہچان کر سکیں۔
 - لکھنا: دیے گئے خاکوں میں رنگ بھر سکیں۔ نمونہ لکھائیوں اور حروف پر پنسل پھیر سکیں۔

مددگار مواد

- فلپش کارڈز (حروف تہجی 'ب' سے 'گ' اور ان سے شروع ہونے والی چیزوں کی تصاویر، سکھائے گئے بصری الفاظ کا اعادہ)
- تختہ تحریر، تختہ نرم، کھلونے، حقیقی اشیا، تصاویر، رنگین چاک / مارکر، رنگین پنسلیں، کارڈ شیٹس، کٹ آؤٹس
- کلیاں صفحہ ۶۷ تا ۸۰
- سرگرمیوں کے لیے حقیقی اشیا / تصاویر / کھلونے، مثلاً: گاجر، گیند

تجویز کردہ معاون کتب

- حروف کی کہانیاں صفحہ ۲۹ تا ۳۵
 - اُردو خوش خطی سلسلہ (حصہ ابتدائی) صفحہ ۳۳ تا ۳۸
 - معاون کتاب: 'تختہ'، کہانی 'اسکول' (بصری ذخیرہ الفاظ کے فلپش کارڈز) صفحہ ۲۲ تا ۲۷
- نوٹ: اساتذہ کی رہنمائی کے لیے صفحہ vii پر تختہ نرم کا مثالی نمونہ دیا گیا ہے۔ اساتذہ کو چاہیے کہ وہ یونٹ ۵ کی پڑھائی کی دی گئی ہفتہ وار منصوبہ بندی کے مطابق مثالی تختہ نرم کے ذخیرہ الفاظ اور مواد کو پڑھائے جانے والے حروف کے مطابق تبدیل کر کے تختہ نرم کو ترتیب دیں۔

پہلا ہفتہ

مقصد

- طلبہ و طالبات ع اور خ لکھنے کی تیاری کر سکیں۔

مددگار مواد

- کلیاں صفحہ ۶۷

تجویز کردہ معاون کتاب

- اُردو خوش خطی سلسلہ (حصہ ابتدائی) صفحہ ۳۲

طریقہ کار

- پتوں سے بڑے اور چھوٹے چاند بنوائے۔
- فٹ نوٹ میں دی گئی عملی سرگرمی کروائیے۔

تفہیم

مقصد

- طلبہ و طالبات اچھی عادات کے بارے میں جان سکیں۔

مددگار مواد

- کلیاں صفحہ ۶۸

طریقہ کار

- پتوں سے اچھی عادات اور صاف ستھرا رہنے کے بارے میں بات چیت کیجیے۔ تصاویر بغور دیکھنے کی ہدایت دیجیے۔ ورزش ، دانت صاف کرنا ، کنگھا کر کے بال درست رکھنا ، ناخن کاٹنا یہ سب اچھی عادات ہیں۔
- ایک جیسی تصاویر ملوانے کا کام کروائیے
- فٹ نوٹ میں دی گئی عملی سرگرمی کروائیے۔

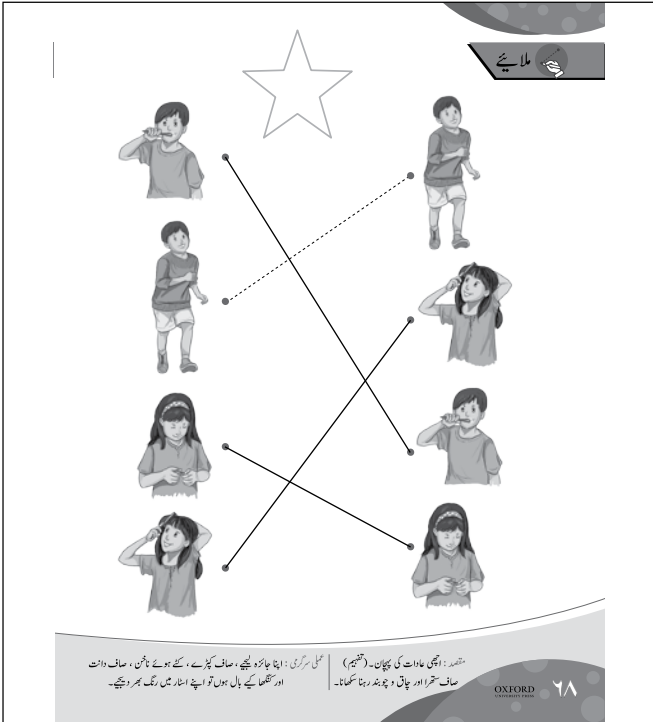
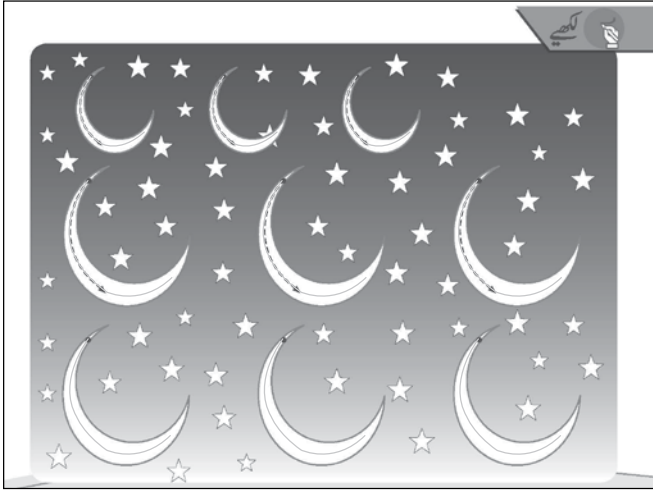

مقاصد

- طلبہ و طالبات اس قابل ہو جائیں گے کہ وہ
- 'ع' کی پہچان کر سکیں۔ حرف 'ع' سے شروع ہونے والی چیزیں پہچان سکیں۔
- 'ع' بڑے حرف میں نقطے سے شروع کر کے درست سمت میں پنسل پھیر کر حرف لکھ سکیں۔
- 'ع' سے شروع ہونے والی چیزوں کے سفید خاکوں میں رنگ بھر سکیں۔
- سکھائے گئے حروف تہجی 'ب' سے 'ظ' کا اعادہ کر سکیں۔
- فٹ نوٹس میں دی گئی عملی سرگرمیاں کر سکیں۔

مددگار مواد

- فلپس کارڈز (سکھائے گئے حروف برائے اعادہ اور ان سے شروع ہونے والی تصاویر، ذخیرۃ الفاظ: علی، کتاب، عینک، عطر، عمارت)
- تختہ تحریر، تختہ نرم، کھلونے، حقیقی اشیا، تصاویر، رنگین چاک / مارکر، رنگین پنسلیں، کٹ آؤٹس
- کلیاں صفحہ ۶۹

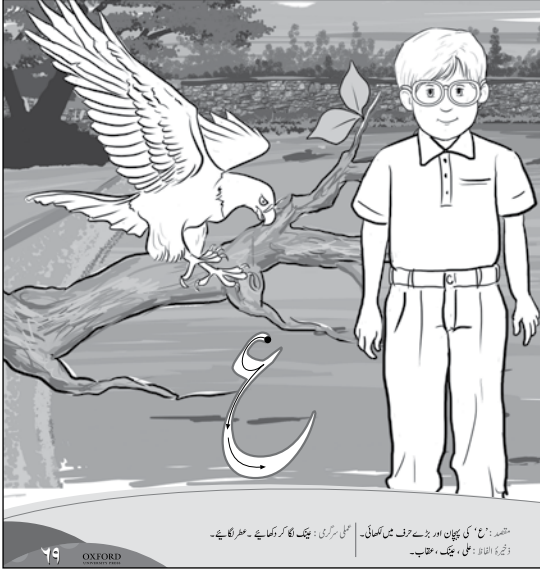

تجویز کردہ معاون کتب

- حروف کی کہانیاں صفحہ ۲۹
- اُردو خوش خطی سلسلہ (حصہ ابتدائی) صفحہ ۳۳

طریقہ کار

- 'ع' حرف سے شروع ہونے والے الفاظ پر مبنی کہانی سنائیے،
- (تجویز: دیکھیے 'حروف کی کہانیاں' صفحہ ۲۹)
- بچوں کو عطر لگانے کی سرگرمی کروائیے۔
- کاغذ کی عینک بنوائیے۔
- بورڈ پر بڑا حرف 'ع' لکھ کر آواز کا حرف سے تعلق بتائیے کہ یہ وہ
- حرف ہے جس کی آواز ان الفاظ کے شروع میں آ رہی تھی۔ آواز کا اعادہ کرواتے ہوئے وہ الفاظ دہرائیے۔
- حرف کو ہوا، ریت، میز پر انگلیوں کی مدد سے اور سلیٹ پر چاک کی مدد سے بنوائیے۔
- کلیاں کا صفحہ ۶۹ بغور دیکھنے کا وقت دیجیے۔ صفحے پر دی گئی تصاویر کے بارے میں گفتگو کیجیے، کیا کیا نظر آ رہا ہے؟ کون کون ہے؟ کون کیا کر رہا ہے؟ کون کیا پہننے ہوئے ہے؟ (کپڑوں کے نام، مثلاً قمیص...)
- 'کلیاں' کے صفحے پر بڑے حرف میں نقطے سے شروع کر کے رنگین پنسلوں سے پانچ بار حرف بنوائیے۔ سفید خاکوں میں رنگ بھروائیے۔
- خاکوں کے نام لے کر آواز کا اعادہ کرواتے رہیے۔
- تجویز: معاون کتاب 'تحفہ' سے کہانی 'اسکول' سنائیے۔ تصاویر دکھائیے۔ مشاہداتی سوال کیجیے اور وقت ہونے کی صورت میں سرگرمی کا کام بھی کروائیے۔
- تجویز: اُردو خوش خطی سلسلہ (حصہ ابتدائی) سے صفحہ ۳۳ کا کام کروائیے اور رنگ بھروائیے۔

دوسرا ہفتہ

مقاصد

- طلبہ و طالبات اس قابل ہو جائیں گے کہ وہ
- 'غ' کی پہچان کر سکیں۔ حرف 'غ' سے شروع ہونے والی چیزیں پہچان سکیں۔
- 'غ' بڑے حرف میں نقطے سے شروع کر کے درست سمت میں پنسل پھیر کر حرف لکھ سکیں۔
- 'غ' سے شروع ہونے والی چیزوں کے سفید خاکوں میں رنگ بھر سکیں۔
- سکھائے گئے حروف تہجی 'ب' سے 'ع' کا اعادہ کر سکیں۔
- فٹ نوٹس میں دی گئی عملی سرگرمیاں کر سکیں۔

مددگار مواد

- فلپس کارڈز (سکھائے گئے حروف اور بصری ذخیرہ الفاظ برائے اعادہ ،
ذخیرہ الفاظ: غلاف ، غرارہ ، غبارے)
- تختہ تحریر ، تختہ نرم ، کھلونے ، حقیقی اشیا ، تصاویر ، رنگین چاک / مارکر
رنگین پنسلیں ، کٹ آؤٹس ، پھلانے کے لیے غبارے
- کلیاں صفحہ ۷۰

تجویز کردہ معاون کتب

- حروف کی کہانیاں صفحہ ۳۰
- اُردو خوش خطی سلسلہ (حصہ ابتدائی) صفحہ ۳۴

طریقہ کار

- فٹ نوٹ میں دی گئی سرگرمی کرواتے ہوئے آواز کا
تعارف کروائیے۔

- 'غ' حرف سے شروع ہونے والے الفاظ پر مبنی کہانی سنائیے (تجویز: دیکھیے حروف کی کہانیاں، صفحہ ۳۰)
- غبارے پھلوائیے۔ رنگ برنگے غبارے جماعت میں سجائیے۔
- بورڈ پر بڑا حرف 'غ' لکھ کر آواز کا حرف سے تعلق بتائیے کہ یہ وہ حرف ہے جس کی آواز ان الفاظ کے شروع میں آ رہی تھی۔ آواز کا
اعادہ کرواتے ہوئے وہ الفاظ دہرائیے۔
- حرف کو ہوا ، ریت ، میز پر انگلیوں کی مدد سے اور سلیٹ پر چاک کی مدد سے بنوائیے۔
- کلیاں کا صفحہ ۷۰ بغور دیکھنے کا وقت دیجیے۔ صفحے پر دی گئی تصاویر کے بارے میں گفتگو کیجیے ، کیا کیا نظر آ رہا ہے؟ کون کون ہے؟ کون کیا
کر رہا ہے؟ کون کیا پہننے ہوئے ہے؟ (کپڑوں کے نام ، مثلاً قمیص...) کس رنگ کے کپڑے ہیں؟ (رنگوں کے نام بتائیے)



- 'کلیاں' کے صفحے پر بڑے حرف میں نقطے سے شروع کر کے رنگین پنسلوں سے پانچ بار حرف بنوائیے۔ سفید خاکوں میں رنگ بھروائیے۔
- خاکوں کے نام لے کر آواز کا اعادہ کرواتے رہیے۔
- تجویز: اُردو خوش خطی سلسلہ (حصہ ابتدائی) سے صفحہ ۳۴ کا کام کروائیے اور رنگ بھروائیے۔

تفہیم

مقصد

- طلبہ و طالبات ترتیب کا مشاہدہ کر کے اس کے بعد کی تصویر کی پہچان کر سکیں۔

مددگار مواد

- حقیقی اشیا کے جوڑے مثلاً: ربڑ، پنسل، کتاب، کاپی
- کلیاں صفحہ ۷۱

طریقہ کار

- فٹ نوٹ میں دی گئی عملی سرگرمی کروائیے۔
- کتاب میں انفرادی توجہ دے کر درست تصویر سے نقطہ ملوائیے۔

ملائیے

مقصد: ترتیب کا مشاہدہ کر کے اس کے بعد کی تصویر کی پہچان۔ (تفہیم)
 عملی سرگرمی: میز پر چیزیں رکھ کر پہچان لیں۔ (مثلاً: پنسل، ربڑ، پنسل، فٹ نوٹ)

تیسرا ہفتہ

مقاصد

- طلبہ و طالبات اس قابل ہو جائیں گے کہ وہ
- 'ف' کی پہچان کر سکیں۔ حرف 'ف' سے شروع ہونے والی چیزیں پہچان سکیں۔
- 'ف' بڑے حرف میں نقطے سے شروع کر کے درست سمت میں پنسل پھیر کر حرف لکھ سکیں۔
- 'ف' سے شروع ہونے والی چیزوں کے سفید خاکوں میں رنگ بھر سکیں۔
- سکھائے گئے حروف تہجی کا اعادہ کر سکیں۔
- فٹ نوٹس میں دی گئی عملی سرگرمیاں کر سکیں۔

مددگار مواد

- فلڈ کاردز (سکھائے گئے حروف اور بصری الفاظ برائے اعادہ اور ان سے متعلقہ تصاویر، ذخیرہ الفاظ: فوارہ، فاختہ، فٹ بال)
- تختہ تحریر، تختہ نرم، کھلونے، حقیقی اشیا، تصاویر، رنگین چاک / مارکر، رنگین پنسلیں، کٹ آؤٹس)
- کلیاں صفحہ ۷۲



تصویر: 'ف' کی پہچان اور بڑے حرف میں نکالی۔ عملی سرگرمی: فوارہ کھڑے ہو جائیے۔
 ذخیرہ الفاظ: فوارہ، فاختہ، فٹ بال۔ فونی بن کر مارچ کیجیے۔

OXFORD
UNIVERSITY PRESS

تجویز کردہ معاون کتب

- حروف کی کہانیاں صفحہ ۳۱
- اُردو خوش خطی سلسلہ (حصہ ابتدائی) صفحہ ۳۵
- معاون کتاب: 'تختہ' کہانی 'اسکول' صفحہ ۲۲ تا ۲۷

طریقہ کار

- فٹ نوٹ میں دی گئی عملی سرگرمی کروا کر آواز کا تعارف کروائیے۔
- 'ف' حرف سے شروع ہونے والے الفاظ پر مبنی کہانی سنائیے۔
- (تجویز: دیکھیے حروف کی کہانیاں، صفحہ ۳۱)
- 'ف' کی آواز کا تعارف کرواتے ہوئے مزید ذخیرہ الفاظ دیجیے۔
- فٹبال کا کھیل کھیلیے۔
- بورڈ پر بڑا حرف 'ف' لکھ کر آواز کا حرف سے تعلق بتائیے کہ یہ وہ حرف ہے جس کی آواز ان الفاظ کے شروع میں آ رہی تھی۔ آواز کا اعادہ کرواتے ہوئے وہ الفاظ دہرائیے۔
- حرف کو ہوا، ریت، میز پر انگلیوں کی مدد سے اور سلیٹ پر چاک کی مدد سے بنوائیے۔

- کلیاں کا صفحہ ۷۲ بغور دیکھنے کا وقت دیجیے۔ صفحے پر دی گئی تصاویر کے بارے میں گفتگو کیجیے، کیا کیا نظر آ رہا ہے؟ کون کون ہے؟ کون کیا کر رہا ہے؟ کون کیا پہنے ہوئے ہے؟ (کپڑوں کے نام، مثلاً قمیص...) کس رنگ کے کپڑے ہیں؟ (رنگوں کے نام بتائیے)
- 'کلیاں' کے صفحے پر بڑے حرف میں نقطے سے شروع کر کے رنگین پنسلوں سے پانچ بار حرف بنوائیے۔ سفید خاکوں میں رنگ بھروائیے۔ خاکوں کے نام لے کر آواز کا اعادہ کرواتے رہیے۔
- تجویز: معاون کتاب 'تحفہ' سے کہانی 'اسکول' سنائیے۔
- تجویز: اُردو خوش خطی سلسلہ (حصہ ابتدائی) سے صفحہ ۳۵ کا کام کروائیے اور رنگ بھروائیے۔
- فٹبال / فائنٹ کے کٹ آؤٹ میں 'ف' لکھوائیں اور رنگ بھروا کر گھر بھیجیے۔

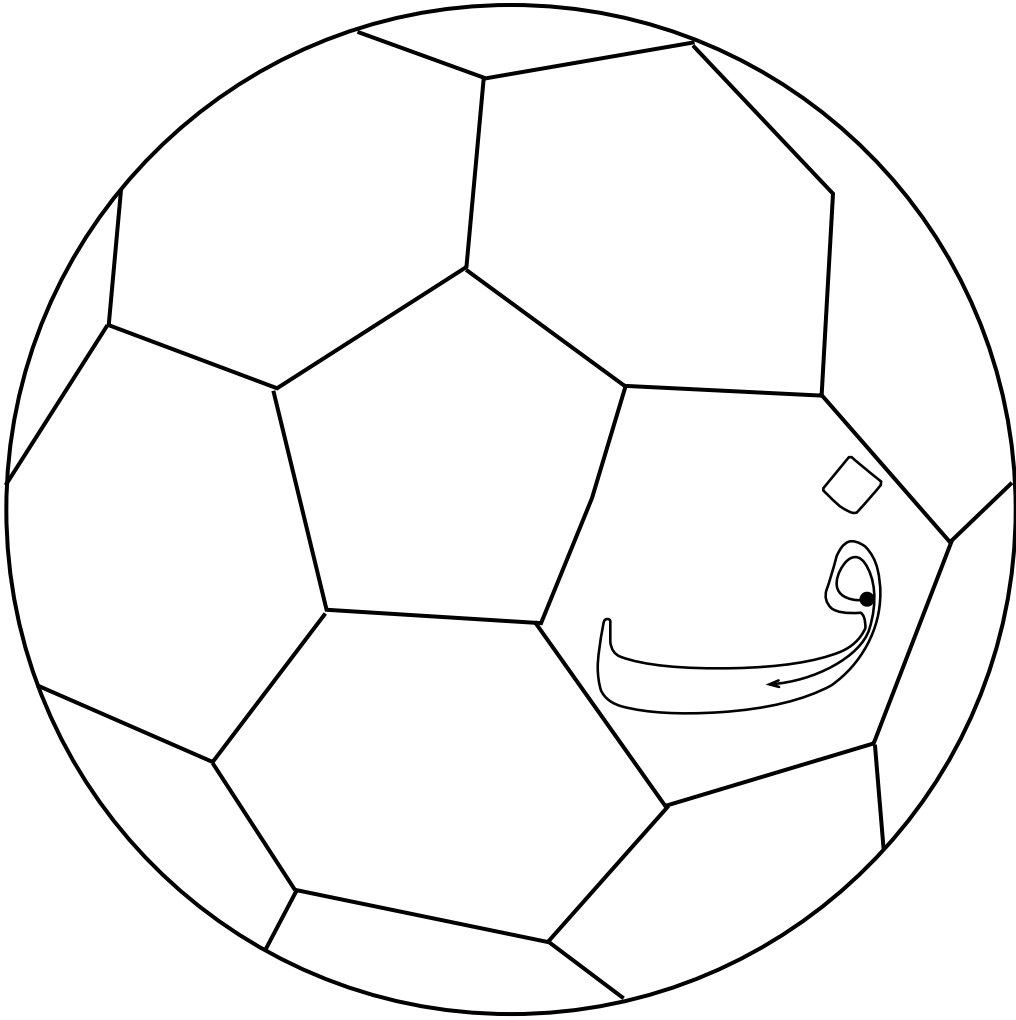

چوتھا ہفتہ

مقاصد

- طلبہ و طالبات اس قابل ہو جائیں گے کہ وہ
- 'ق' کی پہچان کر سکیں۔ حرف 'ق' سے شروع ہونے والی چیزیں پہچان سکیں۔
- 'ق' بڑے حرف میں نقطے سے شروع کر کے درست سمت میں پنسل پھیر کر حرف لکھ سکیں۔
- 'ق' سے شروع ہونے والی چیزوں کے سفید خاکوں میں رنگ بھر سکیں۔
- سکھائے گئے حروف تہجی کا اعادہ کر سکیں۔
- فٹ نوٹس میں دی گئی عملی سرگرمیاں کر سکیں۔

مددگار مواد

- فلپس کارڈز (سکھائے گئے حروف برائے اعادہ اور ان سے شروع ہونے والی تصاویر اور الفاظ، ذخیرہ الفاظ: قلفی، قالمین، قمیص، قوس قزح)
- تختہ تحریر، تختہ نرم، کھلونے، حقیقی اشیا، تصاویر، رنگین چاک / مارکر، رنگین پنسلیں، کٹ آؤٹس
- کلیاں صفحہ ۷۳

تجویز کردہ معاون کتب

- حروف کی کہانیاں صفحہ ۳۲
- اُردو خوش خطی سلسلہ (حصہ ابتدائی) صفحہ ۳۶

طریقہ کار

- 'ق' حرف سے شروع ہونے والے الفاظ پر مبنی کہانی سنائیے۔
- (تجویز: دیکھیے حروف کی کہانیاں، صفحہ ۳۲)
- 'ق' کی آواز کا تعارف کرواتے ہوئے مزید ذخیرہ الفاظ دیجیے۔
- مثلاً: قرآن، قاعدہ، قاری، قیہ، قینچی۔
- بورڈ پر بڑا حرف 'ق' لکھ کر آواز کا حرف سے تعلق بتائیے کہ یہ وہ حرف ہے جس کی آواز ان الفاظ کے شروع میں آ رہی تھی۔ آواز کا اعادہ کرواتے ہوئے وہ الفاظ دہرائیے۔
- حرف کو ہوا، ریت، میز پر انگلیوں کی مدد سے اور سلیٹ پر چاک کی مدد سے بنوائیے۔
- کلیاں کا صفحہ ۷۳ بغور دیکھنے کا وقت دیجیے۔ صفحے پر دی گئی تصاویر کے بارے میں گفتگو کیجیے، کیا کیا نظر آ رہا ہے؟ کون کون ہے؟ کون کیا کر رہا ہے؟ کون کیا پہنے ہوئے ہے؟ (کپڑوں کے نام، مثلاً قمیص...) کس رنگ کے کپڑے ہیں؟ (رنگوں کے نام بتائیے)

- 'کلیاں' کے صفحے پر بڑے حرف میں نقطے سے شروع کر کے رنگین پنسلوں سے پانچ بار حرف بنوائیے۔ سفید خاکوں میں رنگ بھروائیے۔ خاکوں کے نام لے کر آواز کا اعادہ کرواتے رہیے۔
- تجویز: اُردو خوش خطی سلسلہ (حصہ ابتدائی) سے صفحہ ۳۶ کا کام کروائیے اور رنگ بھروائیے۔
- قلفی کا کٹ آؤٹ بنا کر اس میں رنگ بھروا کر گھر بھیجیں۔

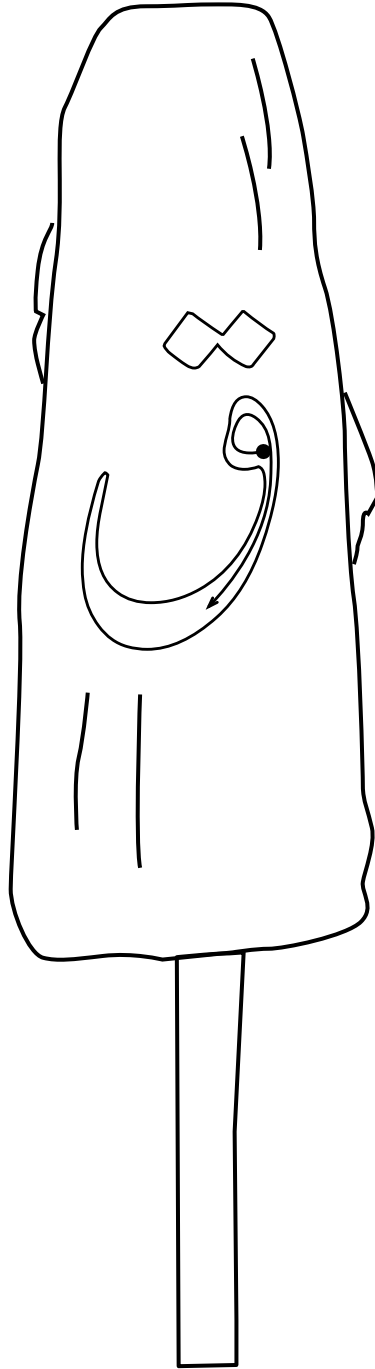

نظم : نیلا سمندر

مقصد

- طلبہ و طالبات مشاہدے، سننے، سمجھنے، سوچنے، دُہرانے اور یاد کرنے کی مشق کر سکیں۔

مددگار مواد

- فلپس کارڈز (سکھائے گئے حروف برائے اعادہ اور ان سے شروع ہونے والی تصاویر اور الفاظ، ذخیرہ الفاظ)
- تختہ تحریر، تختہ نرم، کھلونے، حقیقی اشیا، تصاویر، رنگین چاک / مارکر، رنگین پنسلیں، کٹ آؤٹس، قینچی، کٹ آؤٹس بنانے کا سامان، نائلون کی ڈوری، ڈبّا۔
- کلیاں صفحہ ۷۴ تا ۷۶
- نظم 'نیلا سمندر' ہدایات برائے اساتذہ صفحہ ۱۰۹

طریقہ کار

- بچوں کو صفحات نمبر ۷۴ اور ۷۵ بغور دیکھنے کا موقع دیجیے۔ اس دوران ہدایات برائے اساتذہ صفحہ ۱۰۹ سے نظم پڑھ کر سنائیے۔
- بچوں سے دُہرانے کے لیے کہیے۔
- اللہ کی شان کی طرف توجہ دلاتے رہیے کہ اُس نے سمندر میں کتنی خوبصورت مخلوق رکھی ہیں۔
- صفحہ ۷۶ بغور دیکھنے اور ایک جیسی تصویریں ملانے کا کام کروائیے۔

سرگرمی

- مچھلیوں، آکٹوپس، کچھووں، کیکڑوں کے کٹ آؤٹس بنا کر نائلون کی ڈوری سے ایک ڈبے میں لٹکا کر مچھلی گھر بنائیے۔
- بچوں کو کٹ آؤٹ گھر لے جانے کے لیے بھی دیے جاسکتے ہیں۔

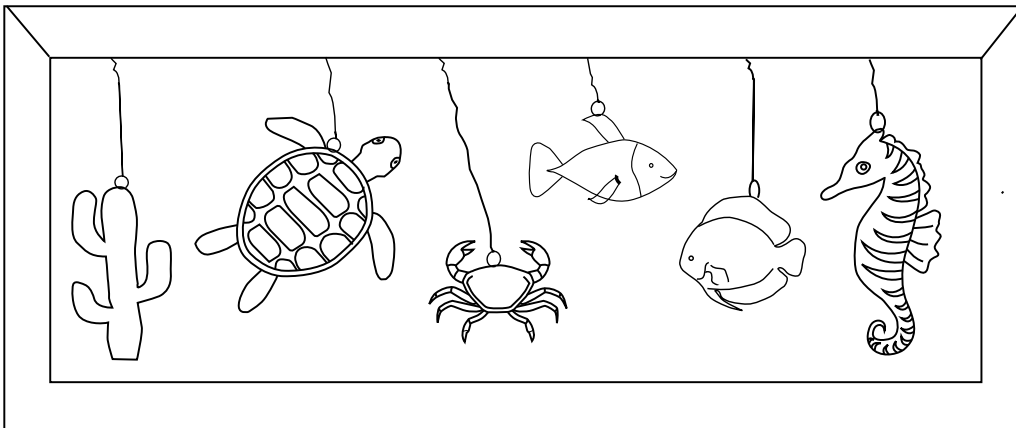

پانچواں ہفتہ

مقاصد

- طلبہ و طالبات اس قابل ہو جائیں گے کہ وہ
- 'ک' کی پہچان کر سکیں۔ حرف 'ک' سے شروع ہونے والی چیزیں پہچان سکیں۔
- 'ک' بڑے حرف میں نقطے سے شروع کر کے درست سمت میں پینسل پھیر کر حرف لکھ سکیں۔
- 'ک' سے شروع ہونے والی چیزوں کے سفید خاکوں میں رنگ بھر سکیں۔
- سکھائے گئے حروف تہجی کا اعادہ کر سکیں۔
- فٹ نوٹس میں دی گئی عملی سرگرمیاں کر سکیں۔

مددگار مواد

- فلیش کارڈز (سکھائے گئے حروف برائے اعادہ بصری الفاظ اور ان سے متعلقہ تصاویر اور ذخیرہ الفاظ: کوا، کبوتر، کپڑے)
- تختہ تحریر، تختہ نرم، کھلونے، حقیقی اشیا، تصاویر، رنگین چاک / مارکر، رنگین پینسلیں، کٹ آؤٹس۔
- کلیاں صفحہ ۷۷



تجویز کردہ معاون کتب

- حروف کی کہانیاں صفحہ ۳۳
- اُردو خوش خطی سلسلہ (حصہ ابتدائی) صفحہ ۳۷
- معاون کتاب تحفہ صفحہ ۲۲ تا ۲۷

طریقہ کار

- 'ک' حرف سے شروع ہونے والے الفاظ پر مبنی کہانی سنائیے۔
- (تجویز: دیکھیے حروف کی کہانیاں، صفحہ ۳۳)
- 'ک' کی آواز کا تعارف کرواتے ہوئے مزید ذخیرہ الفاظ دیجیے۔
- 'ک' اور 'ق' کی آواز کا فرق واضح کیجیے کہ 'ق' کی آواز حلق سے نکالی جاتی ہے۔
- بورڈ پر بڑا حرف 'ک' لکھ کر آواز کا حرف سے تعلق بتائیے کہ یہ وہ حرف ہے جس کی آواز ان الفاظ کے شروع میں آ رہی تھی۔ آواز کا اعادہ کرواتے ہوئے وہ الفاظ دہرائیے۔
- حرف کو ہوا، ریت، میز پر انگلیوں کی مدد سے اور سلیٹ پر چاک کی مدد سے بنوائیے۔

- کلیاں کا صفحہ ۷۷ بغور دیکھنے کا وقت دیجیے۔ صفحے پر دی گئی تصاویر کے بارے میں گفتگو کیجیے، کیا کیا نظر آ رہا ہے؟ کون کون ہے؟ کون کیا کر رہا ہے؟ کون کیا پہننے ہوئے ہے؟ (کپڑوں کے نام، مثلاً قمیص...) کس رنگ کے کپڑے ہیں؟ (رنگوں کے نام بتائیے)
- 'کلیاں' کے صفحے پر بڑے حرف میں نقطے سے شروع کر کے رنگین پنسلوں سے پانچ بار حرف بنوائیے۔ سفید خاکوں میں رنگ بھروائیے۔ خاکوں کے نام لے کر آواز کا اعادہ کرواتے رہیے۔
- تجویز: معاون کتاب 'تحفہ' سے کہانی 'اسکول' صفحہ ۲۲ تا ۲۷ سنائیے۔ مشاہداتی سوالات کیجیے۔ صفحہ ۲۷ پر دی گئی تفہیم اس کے بعد کیا ہوگا کروائیے۔
- وقت ہونے کی صورت میں اسی صفحے کی سرگرمیاں بھی کروائیے۔
- تجویز: اُردو خوش خطی سلسلہ (حصہ ابتدائی) سے صفحہ ۳۷ کا کام کروائیے اور رنگ بھروائیے۔
- کاغذ سے کشتی بنا کر گھر بھجوائیے۔

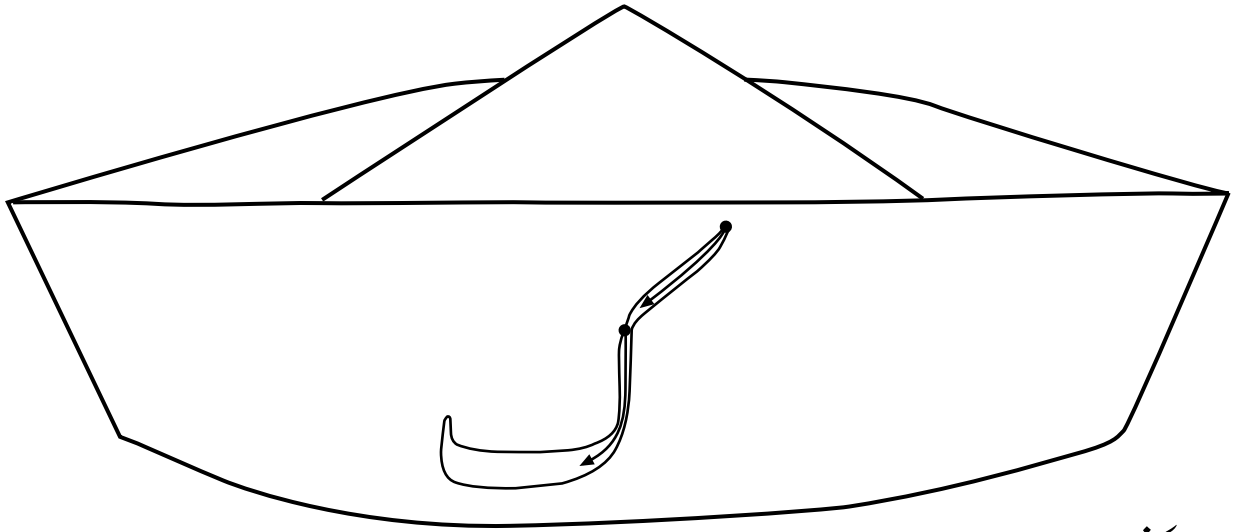

کاغذ کی کشتی بنانے کے مراحل

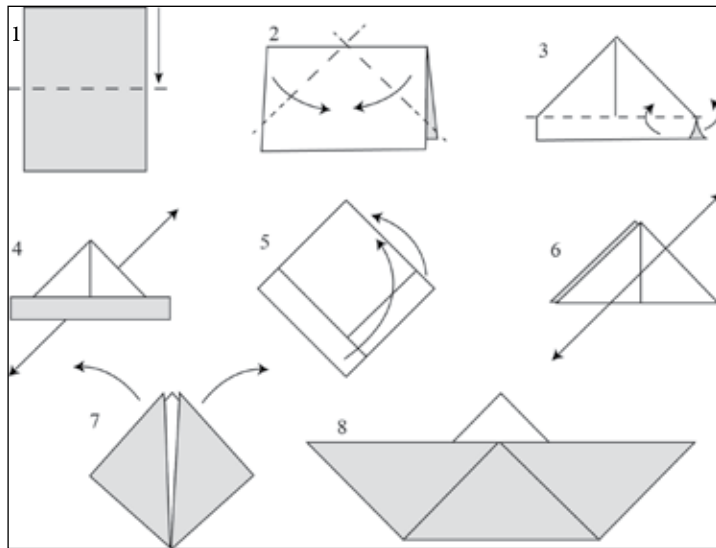

چھٹا ہفتہ

مقاصد

- طلبہ و طالبات اس قابل ہو جائیں گے کہ وہ
- 'گ' کی پہچان کر سکیں۔ حرف 'گ' سے شروع ہونے والی چیزیں پہچان سکیں۔
- 'گ' بڑے حرف میں نطق سے شروع کر کے درست سمت میں پنسل پھیر کر حرف لکھ سکیں۔
- 'گ' سے شروع ہونے والی چیزوں کے سفید خاکوں میں رنگ بھر سکیں۔
- سکھائے گئے حروف تہجی کا اعادہ کر سکیں۔
- فنٹ نوٹس میں دی گئی عملی سرگرمیاں کر سکیں۔

مددگار مواد

- فلپش کارڈز (سکھائے گئے حروف، بصری الفاظ برائے اعادہ، ذخیرہ الفاظ: گدھا گاڑی، گائے، گاؤں، گلہری)
- تختہ تحریر، تختہ نرم، کھلونے، حقیقی اشیا، تصاویر، رنگین چاک / مارکر، رنگین پنسلیں، کٹ آؤٹس
- کلیاں صفحہ ۷۸

تجویز کردہ معاون کتب

- حروف کی کہانیاں صفحہ ۳۴
- اُردو خوش خطی سلسلہ (حصہ ابتدائی) صفحہ ۳۸

طریقہ کار

- 'گ' حرف سے شروع ہونے والے الفاظ پر مبنی کہانی سنائیے۔
- (تجویز: دیکھیے حروف کی کہانیاں، صفحہ ۳۴)
- 'گ' کی آواز کا تعارف کرواتے ہوئے مزید ذخیرہ الفاظ دیجیے۔
- گاجر، گوبھی دکھائی بھی جاسکتی ہیں اور ان کا سوپ بنا کر چکھایا بھی جاسکتا ہے۔
- بورڈ پر بڑا حرف 'گ' لکھ کر آواز کا حرف سے تعلق بتائیے کہ یہ وہ حرف ہے جس کی آواز ان الفاظ کے شروع میں آرہی تھی۔ آواز کا اعادہ کرواتے ہوئے وہ الفاظ دہرائیے۔
- حرف کو ہوا، ریت، میز پر انگلیوں کی مدد سے اور سلیٹ پر چاک کی مدد سے بنوائیے۔
- کلیاں کا صفحہ ۷۸ بغور دیکھنے کا وقت دیجیے۔ صفحے پر دی گئی تصاویر کے بارے میں گفتگو کیجیے، کیا کیا نظر آ رہا ہے؟ کون کون ہے؟ کون کیا کر رہا ہے؟

- 'کلیاں' کے صفحے پر بڑے حرف میں نقطے سے شروع کر کے رنگین پنسلوں سے پانچ بار حرف بنوائیے۔ سفید خاکوں میں رنگ بھروائیے۔ خاکوں کے نام لے کر آواز کا اعادہ کرواتے رہیے۔
- تجویز: اُردو خوش خطی سلسلہ (حصہ ابتدائی) سے صفحہ ۳۸ کا کام کروائیے اور رنگ بھروائیے۔
- گاجر کا کٹ آؤٹ بنا کر اس میں 'گ' لکھ کر رنگ بھروائیے اور گھر بھیجیے۔

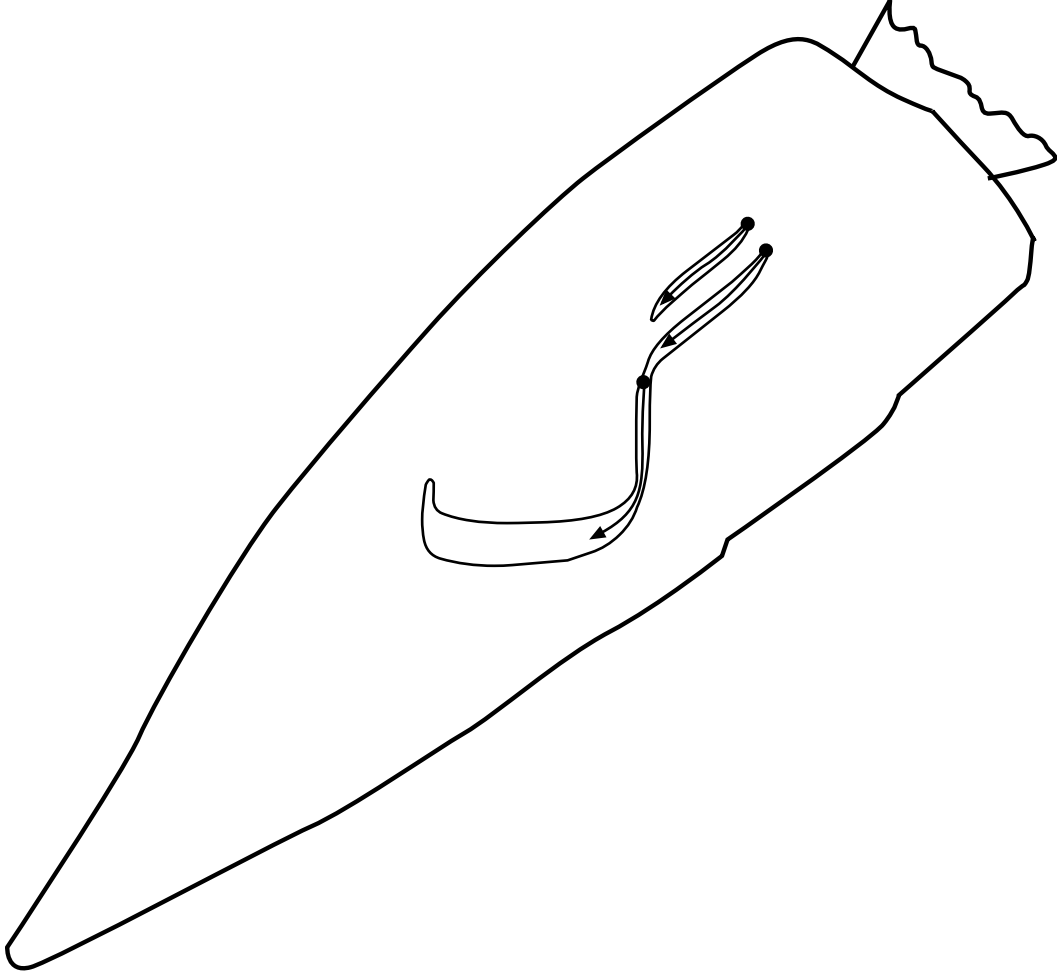

مقاصد

- طلبہ و طالبات اس قابل ہو جائیں گے کہ وہ
- 'ع' سے 'گ' کا اعادہ کر سکیں۔
- 'ع' سے 'گ' کی ترتیب جان سکیں۔
- تیر کے نشان کی سمت میں لکھ کر حروف اور سیدھی لکیریں بنا سکیں۔
- 'ع' سے 'گ' کا ذخیرہ الفاظ دہراتے ہوئے تصاویر سے تعلق کا اعادہ کر سکیں۔

مددگار مواد

- فلش کارڈز (سکھائے گئے حروف اور تصاویر)
- تختہ تحریر، تختہ نرم، کھلونے، حقیقی اشیا، تصاویر، رنگین چاک / مارکر، رنگین پنسلیں
- کلیاں صفحہ ۷۹

تجویز کردہ معاون کتاب

- حروف کی کہانیاں صفحہ ۳۵

طریقہ کار

- حروف تجوی 'ع' سے 'گ' کا اعادہ کروائیے۔ فٹ نوٹ میں دی گئی عملی سرگرمی کروائیے۔
- حروف کی کہانیاں دہراتے ہوئے 'ع' سے 'گ' کی کہانی دہرائیے (تجویز: دیکھیے حروف کی کہانیاں، صفحہ ۳۵)
- تختہ تحریر پر صفحہ بنائیے یا بڑی فوٹو کاپی کر کے لگانے کے بعد اس پر رنگین چاک / مارکر کی مدد سے حروف لکھ کر اور آپس میں ملا کر دکھائیے۔
- بچوں کے کام میں ان کی مدد کیجیے۔
- نقطے ملا کر حروف لکھوائیے۔ نام اور آواز کا اعادہ کرواتے رہیے۔
- درمیانی لکیریں ملوائیے تاکہ حروف کی ترتیب ذہن نشین ہو۔
- خاکوں میں رنگ بھروائیے۔

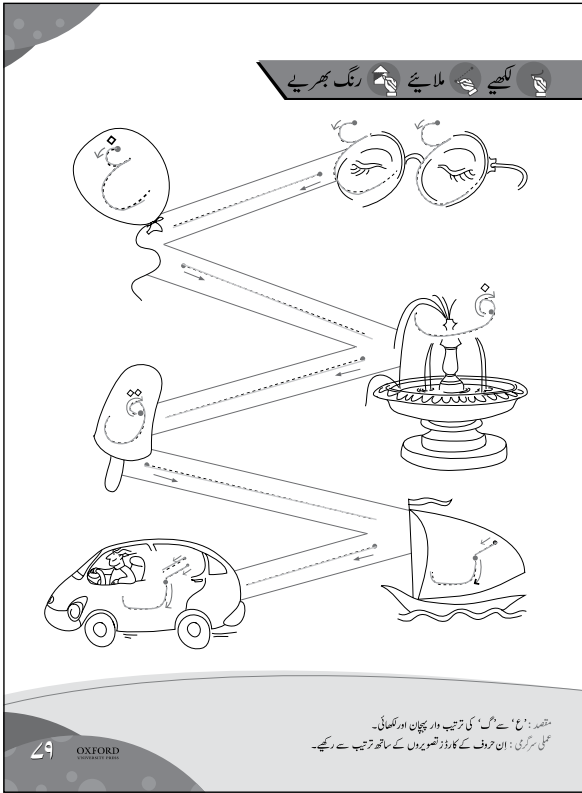

مقاصد

- طلبہ و طالبات اس قابل ہو جائیں گے کہ وہ
- 'ع' سے 'گ' کا اعادہ کر سکیں۔
- حروف کی پہچان کرتے ہوئے حروف کے جوڑے بنا سکیں۔

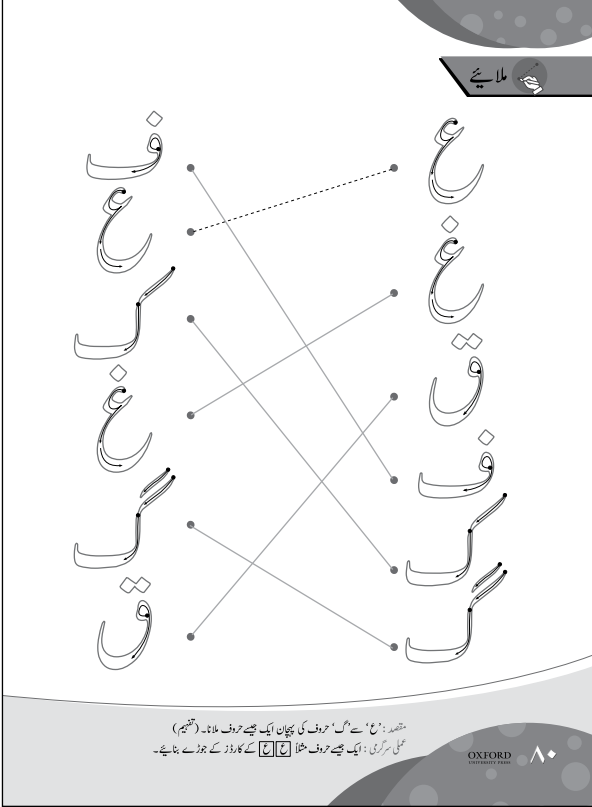

مددگار مواد

- فلش کارڈز (سکھائے گئے حروف 'ع' سے 'گ' جوڑے)
- تختہ تحریر، تختہ نرم، کھلونے، حقیقی اشیا، تصاویر، رنگین چاک / مارکر، رنگین کریوں / پنسلیں، کارڈ شیٹ، ٹیپ، قینچی
- کلیاں صفحہ ۸۰

طریقہ کار

- تختہ تحریر پر 'کلیاں' کا صفحہ ۸۰ بنائیے یا بڑی فوٹو کاپی کروا کر لگانے کے بعد رنگین چاک / مارکر سے حروف کو حروف سے ملا کر دکھائیے۔ حروف کے نام اور آواز کا اعادہ کرواتے رہیے۔
- فٹ نوٹ میں دی گئی عملی سرگرمی بچوں سے باری باری کروائیے۔ یہ سرگرمی بچوں کو درسی / قالمین پر بٹھا کر بھی کروائی جاسکتی ہے اور تختہ تحریر پر کارڈز ٹیپ سے چپکا کر بھی کروائی جاسکتی ہے۔

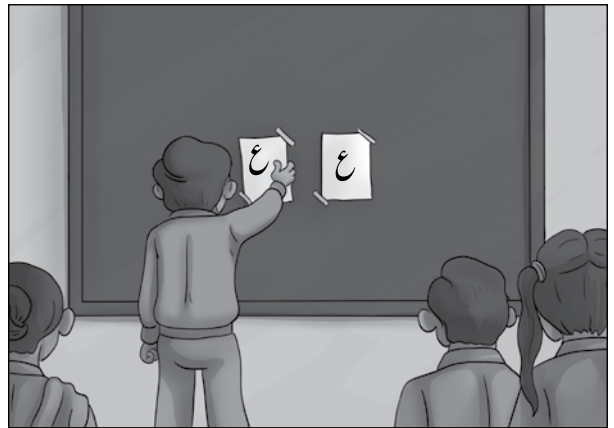
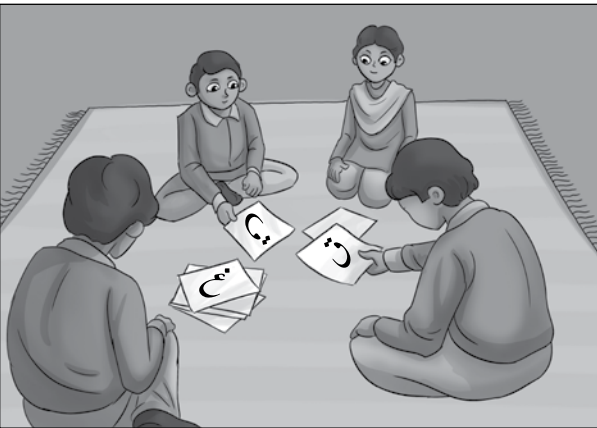

- حروف میں لکھائی کرواتے ہوئے حروف کے ناموں اور آوازوں کا اعادہ کرواتے رہیے۔
- حروف کے سامنے دیے گئے نقطے (•) (Bullets) کو اس جیسے حرف سے ملوانے کا کام کروائیے۔

طلبہ و طالبات اس قابل ہو سکیں کہ

- اس یونٹ میں دیے گئے کام اور سرگرمیوں کے ذریعے زبان کی چاروں مہارتوں (سُننا، بولنا، پڑھنا، لکھنا) کی ترویج و نشوونما کر سکیں۔
- فہم : رنگوں کی پہچان کر سکیں۔ نظم 'مُرغی اور چڑیا' سُن کر سمجھ سکیں۔ دیے گئے الفاظ میں مختلف کی پہچان کر سکیں۔
- کرداروں اور مرکزی خیال کی پہچان کر سکیں۔ خطرے کا نشان اور صفائی کے متعلق تصویر کی پہچان کر سکیں۔
- پڑھنا : بغور مشاہدہ کر کے تصویر سے تصویر اور حرف سے تصویر ملا سکیں۔
- حروف : ل، م، ن، اور ہ کی آوازوں اور اُن سے شروع ہونے والے ناموں کی پہچان کر سکیں۔
- ا، و، ی، اور 'ے' کی بطور مصوٰتہ آوازوں کی پہچان کر سکیں۔
- لکھنا : خاکوں میں رنگ بھر سکیں۔ دیے گئے نمونوں، بصری ذخیرہ الفاظ اور مصوٰتوں کی پہچان کر سکیں۔
- حروف : ل، م، ن، اور ہ اور مصوٰتوں 'ا، و، ی، اور 'ے' پر پنسل پھیر سکیں۔
- 'ا' سے 'ے' تک ترتیب وار حروف تہجی لکھ سکیں۔
- منتخب حروف تہجی کی پہچان اور لکھائی کا اعادہ کر سکیں۔

مددگار مواد

- فلپش کارڈز (حروف تہجی 'ا' سے 'ے' اور سکھائے گئے بصری ذخیرہ الفاظ برائے اعادہ)
- تختہ تحریر، تختہ نرم، 'ل' سے 'ے' تک آوازیں سکھانے کے لیے حقیقی اشیا (مثلاً لیموں)، تصاویر اور کھلونے رنگین چاک / مارکر، رنگین پنسلیں، کٹ آؤٹس
- کلیاں صفحہ ۸۱ تا ۹۸

تجویز کردہ معاون کتب

- حروف کی کہانیاں صفحہ ۳۶ تا ۴۰
 - اُردو خوش خطی سلسلہ (حصہ ابتدائی) صفحہ ۳۹ تا ۵۱
 - معاون کتاب 'تحفہ' صفحہ ۲۸ تا ۳۳
- نوٹ : اساتذہ کی رہنمائی کے لیے صفحہ vii پر تختہ نرم کا مثالی نمونہ دیا گیا ہے۔ اساتذہ کو چاہیے کہ وہ یونٹ ۶ کی پڑھائی کی دی گئی ہفتہ وار منصوبہ بندی کے مطابق مثالی تختہ نرم کے ذخیرہ الفاظ اور مواد کو پڑھائے جانے والے حروف کے مطابق تبدیل کر کے تختہ نرم کو ترتیب دیں۔

پہلا ہفتہ

مقصد

- طلبہ و طالبات لال رنگ کی پہچان کر سکیں۔

مددگار مواد

- لال رنگ کی پنسلیں / مارکر، لال رنگ کی چیزیں
- جماعت میں موجود چیزیں
- کلیاں صفحہ ۸۱

طریقہ کار

- جماعت میں موجود لال رنگ کی چیزوں کے نام پوچھے اور بتائیے۔
- دیے گئے خاکوں میں لال رنگ بھروائیے۔

تجویز: طلبہ و طالبات کو لال رنگ کی چیزیں گھر سے لانے کے لیے کہیے۔ انہیں اس چیز کے بارے میں چند جملے اُردو میں بولنے کی مشق کروائیے، مثلاً: یہ لال گاڑی ہے۔ یہ میرے اَبو لائے تھے۔

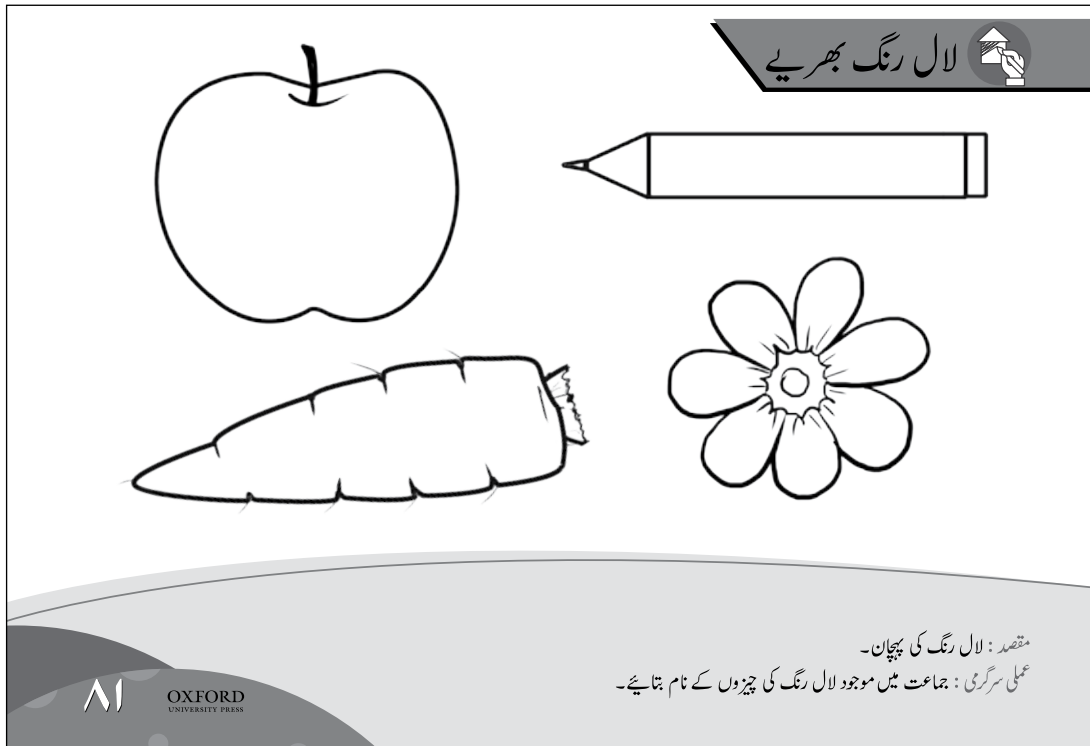

مقصد: لال رنگ کی پہچان۔

عملی سرگرمی: جماعت میں موجود لال رنگ کی چیزوں کے نام بتائیے۔

مقاصد

- طلبہ و طالبات اس قابل ہو جائیں گے کہ وہ
- 'ل' کی پہچان کر سکیں۔ حرف 'ل' سے شروع ہونے والی چیزیں پہچان سکیں۔
- 'ل' بڑے حرف میں نقطے سے شروع کر کے درست سمت میں پنسل پھیر کر حرف لکھ سکیں۔
- 'ل' سے شروع ہونے والی چیزوں کے سفید خاکوں میں رنگ بھر سکیں۔
- سکھائے گئے حروف تہجی کا اعادہ کر سکیں۔
- فٹ نوٹس میں دی گئی عملی سرگرمیاں کر سکیں۔

مددگار مواد

- فلش کارڈز (سکھائے گئے حروف، بصری الفاظ برائے اعادہ اور تصاویر، ذخیرہ الفاظ: لڑکی، لال رنگ، لال بیگ)
- تختہ تحریر، تختہ نرم، کھلونے، حقیقی اشیا، تصاویر، رنگین چاک / مارکر، رنگین پنسلیں، کٹ آؤٹس
- کلیاں صفحہ ۸۲

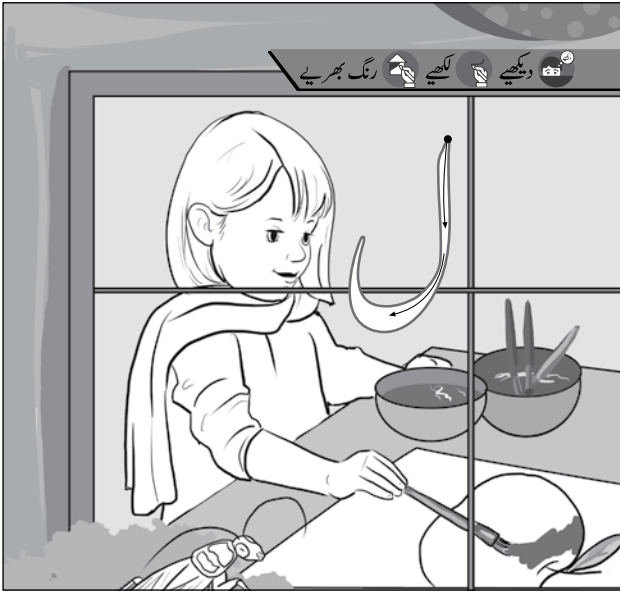

تجویز کردہ معاون کتب

- حروف کی کہانیاں صفحہ ۳۶
- اُردو خوش خطی سلسلہ (حصہ ابتدائی) صفحہ ۴۰

طریقہ کار

- فٹ نوٹ میں دی گئی عملی سرگرمیاں کروا کر آواز کا تعارف کروائیے۔
- 'ل' حرف سے شروع ہونے والے الفاظ پر مبنی کہانی سنائیے۔
- (تجویز: دیکھیے حروف کی کہانیاں، صفحہ ۳۶)
- 'ل' کی آواز کا تعارف کرواتے ہوئے مزید ذخیرہ الفاظ دیجیے۔
- بورڈ پر بڑا حرف 'ل' لکھ کر آواز کا حرف سے تعلق بتائیے کہ یہ وہ حرف ہے جس کی آواز ان الفاظ کے شروع میں آ رہی تھی۔ آواز کا اعادہ کرواتے ہوئے وہ الفاظ دہرائیے۔
- حرف کو ہوا، ریت، میز پر انگلیوں کی مدد سے اور سلیٹ پر چاک کی مدد سے بنوائیے۔
- کلیاں کا صفحہ ۸۲ بغور دیکھنے کا وقت دیجیے۔ صفحے پر دی گئی تصاویر کے بارے میں گفتگو کیجیے، کیا کیا نظر آ رہا ہے؟ کون کون ہے؟ کون کیا کر رہا ہے؟ کون کیا پہنے ہوئے ہے؟ (کپڑوں کے نام، مثلاً قمیص...) کس رنگ کے کپڑے ہیں؟ (رنگوں کے نام بتائیے)
- 'کلیاں' کے صفحے پر بڑے حرف میں نقطے سے شروع کر کے رنگین پنسلوں سے پانچ بار حرف بنوائیے۔ سفید خاکوں میں رنگ بھروائیے۔ خاکوں کے نام لے کر آواز کا اعادہ کرواتے رہیے۔

- تجویز: اُردو خوش خطی سلسلہ (حصہ ابتدائی) سے صفحہ ۴۰ کا کام کروائیے اور رنگ بھروائیے۔
- کوئی لال چیز مثلاً لال پُھول / لال پنسل کے کٹ آؤٹ بنا کر لے لکھوا کر رنگ بھروائیے اور گھر بھیجیے۔

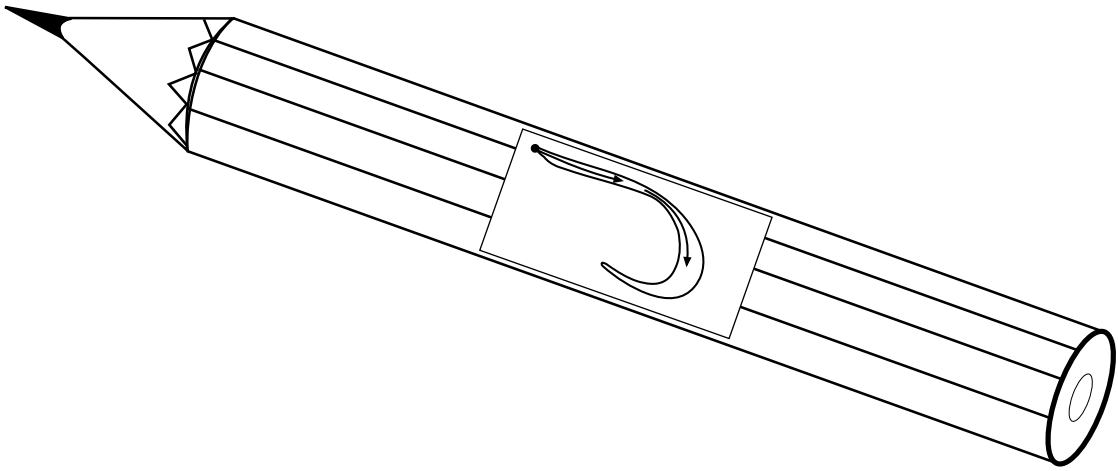
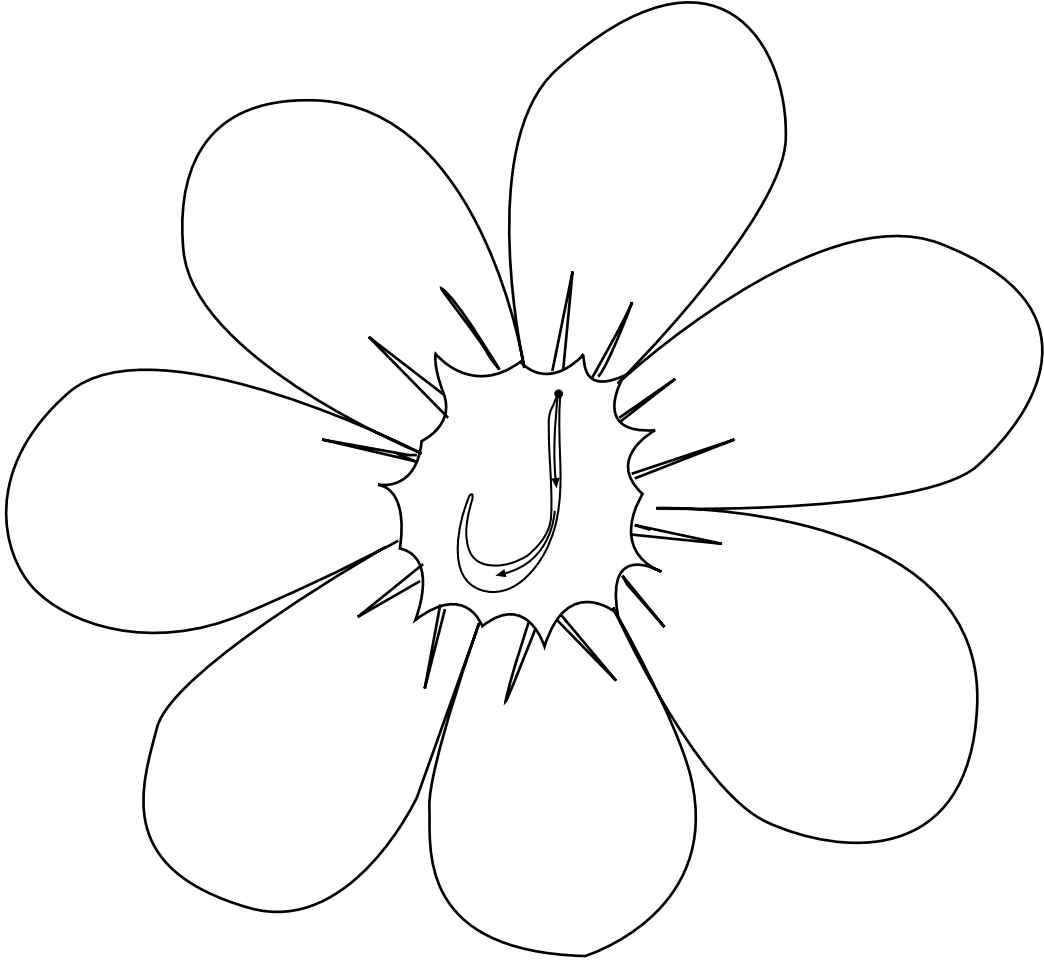

دوسرا ہفتہ

مقاصد

- طلبہ و طالبات اس قابل ہو جائیں گے کہ وہ
- 'م' کی پہچان کر سکیں۔ حرف 'م' سے شروع ہونے والی چیزیں پہچان سکیں۔
- 'م' بڑے حرف میں نقطے سے شروع کر کے درست سمت میں پنسل پھیر کر حرف لکھ سکیں۔
- 'م' سے شروع ہونے والی چیزوں کے سفید خاکوں میں رنگ بھر سکیں۔
- سکھائے گئے حروف تہجی کا اعادہ کر سکیں۔
- فٹ نوٹس میں دی گئی عملی سرگرمیاں کر سکیں۔

مددگار مواد

- فلیش کارڈز (سکھائے گئے حروف، بصری الفاظ برائے اعادہ اور ان سے متعلقہ تصاویر، ذخیرہ الفاظ: مگرچھ، مکھی، مینڈک، مکڑی)
- تختہ تحریر، تختہ نرم، کھلونے، حقیقی اشیا، تصاویر، رنگین چاک / مارکر، رنگین پنسلیں، کٹ آؤٹس
- کلیاں صفحہ ۸۳

تجویز کردہ معاون کتب

- حروف کی کہانیاں صفحہ ۳۷
- اُردو خوش خطی سلسلہ حصہ ابتدائی صفحہ ۴۱

طریقہ کار

- فٹ نوٹ میں دی گئی عملی سرگرمیاں کروا کر آواز کا تعارف کروائیے۔
- 'م' حرف سے شروع ہونے والے الفاظ پر مبنی کہانی سنائیے۔ (تجویز: دیکھیے حروف کی کہانیاں، صفحہ ۳۷)
- 'م' کی آواز کا تعارف کرواتے ہوئے مزید ذخیرہ الفاظ دیجیے۔
- بورڈ پر بڑا حرف 'م' لکھ کر آواز کا حرف سے تعلق بتائیے کہ یہ وہ حرف ہے جس کی آواز ان الفاظ کے شروع میں آ رہی تھی۔ آواز کا اعادہ کرواتے ہوئے وہ الفاظ دہرائیے۔
- حرف کو ہوا، ریت، میز پر انگلیوں کی مدد سے اور سلیٹ پر چاک کی مدد سے بنوائیے۔
- کلیاں کا صفحہ ۸۳ بغور دیکھنے کا وقت دیجیے۔ صفحے پر دی گئی تصاویر کے بارے میں گفتگو کیجیے، کیا کیا نظر آ رہا ہے؟ کون کون ہے؟ کون کیا کر رہا ہے؟ کون کیا پہننے ہوئے ہے؟ (کپڑوں کے نام، مثلاً قمیص...) کس رنگ کے کپڑے ہیں؟ (رنگوں کے نام بتائیے)
- 'کلیاں' کے صفحے پر بڑے حرف میں نقطے سے شروع کر کے رنگین پنسلوں سے پانچ بار حرف بنوائیے۔ سفید خاکوں میں رنگ بھروائیے۔ خاکوں کے نام لے کر آواز کا اعادہ کرواتے رہیے۔

- تجویز: اُردو خوش خطی سلسلہ (حصہ ابتدائی) سے صفحہ ۴۱ کا کام کروائیے اور رنگ بھروائیے۔
- مچھلی کے کٹ آؤٹ میں 'م' لکھوا کر اور رنگ بھروا کر گھر بھیجیے۔

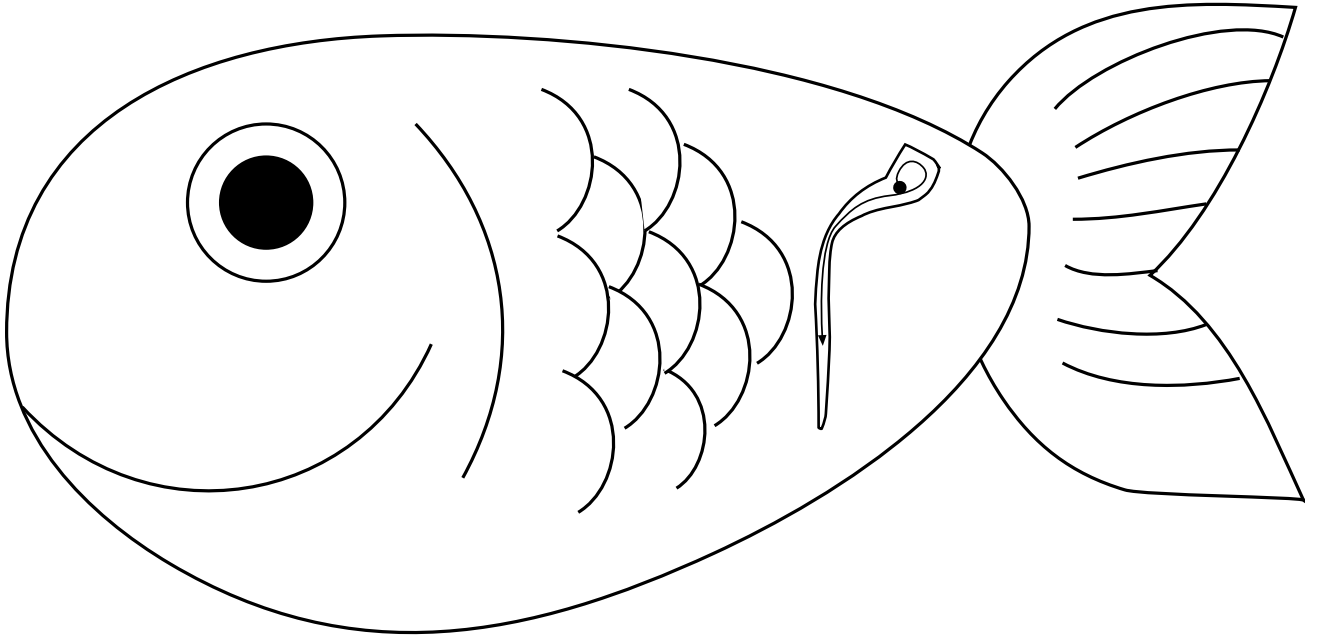

نظم : مُرغی اور چڑیا

مقصد

- طلبہ و طالبات لال، نیلے اور پیلے رنگ کی پہچان کر سکیں۔

مددگار مواد

- کلیاں صفحہ ۸۴
- نظم 'مُرغی اور چڑیا' ہدایات برائے اساتذہ صفحہ ۱۱۰

طریقہ کار

- بچوں کو صفحہ ۸۴ دیکھنے کا موقع اور وقت دیجیے۔ تصاویر کے بارے میں بات چیت کیجیے۔ کیا کیا نظر آ رہا ہے؟ کون سی چیز کس رنگ کی ہے۔
- کلیاں ہدایات برائے اساتذہ کے صفحہ ۱۱۰ سے نظم 'مُرغی اور چڑیا' سنائیے۔
- طلبہ و طالبات دُہرائیں۔



تیسرا ہفتہ

مقاصد

- طلبہ و طالبات اس قابل ہو جائیں گے کہ وہ
- 'ن' کی پہچان کر سکیں۔ حرف 'ن' سے شروع ہونے والی چیزیں پہچان سکیں۔
- 'ن' بڑے حرف میں نقطے سے شروع کر کے درست سمت میں پنسل پھیر کر حرف لکھ سکیں۔
- 'ن' سے شروع ہونے والی چیزوں کے سفید خاکوں میں رنگ بھر سکیں۔
- سکھائے گئے حروف تہجی کا اعادہ کر سکیں۔
- فٹ نوٹس میں دی گئی عملی سرگرمیاں کر سکیں۔

مددگار مواد

- فلپش کارڈز (سکھائے گئے حروف، بصری الفاظ برائے اعادہ اور ان سے متعلقہ تصاویر، ذخیرہ الفاظ: ناریل، نیلا رنگ، ندا)
- تختہ تحریر، تختہ نرم، کھلونے، حقیقی اشیا، تصاویر، رنگین چاک / مارکر، رنگین پنسلیں، کٹ آؤٹس
- کلیاں صفحہ ۸۶



تجویز کردہ معاون کتب

- حروف کی کہانیاں صفحہ ۳۸
- اُردو خوش خطی سلسلہ (حصہ ابتدائی) صفحہ ۴۲

طریقہ کار

- فٹ نوٹ میں دی گئی عملی سرگرمیوں کے ذریعے آواز کا تعارف کروائیے۔
- 'ن' حرف سے شروع ہونے والے الفاظ پر مبنی کہانی سنائیے۔
- (تجویز: دیکھیے حروف کی کہانیاں، صفحہ ۳۸)
- 'ن' کی آواز کا تعارف کرواتے ہوئے مزید ذخیرہ الفاظ دیجیے۔
- بورڈ پر بڑا حرف 'ن' لکھ کر آواز کا حرف سے تعلق بتائیے کہ یہ وہ حرف ہے جس کی آواز ان الفاظ کے شروع میں آ رہی تھی۔ آواز کا اعادہ کرواتے ہوئے وہ الفاظ دہرائیے۔
- حرف کو ہوا، ریت، میز پر انگلیوں کی مدد سے اور سلیٹ پر چاک کی مدد سے بنوائیے۔
- کلیاں کا صفحہ ۸۶ بغور دیکھنے کا وقت دیجیے۔ صفحے پر دی گئی تصاویر کے بارے میں گفتگو کیجیے، کیا کیا نظر آ رہا ہے؟ کون کون ہے؟ کون کیا کر رہا ہے؟ کون کیا پہنے ہوئے ہے؟ (کپڑوں کے نام، مثلاً قمیص...) کس رنگ کے کپڑے ہیں؟ (رنگوں کے نام بتائیے)

- 'کلیاں' کے صفحے پر بڑے حرف میں نقطے سے شروع کر کے رنگین پنسلوں سے پانچ بار حرف بنوائیے۔ سفید خاکوں میں رنگ بھروائیے۔ خاکوں کے نام لے کر آواز کا اعادہ کرواتے رہیے۔
- تجویز: اُردو خوش خطی سلسلہ (حصہ ابتدائی) سے صفحہ ۴۲ کا کام کروائیے اور رنگ بھروائیے۔
- ناریل کے گتے کا کٹ آؤٹ (ہو سکے تو اس پر اصلی ناریل کے بال چکائیے) بنا کر یا نارنگی کے کٹ آؤٹ میں نارنجی رنگ بھروا کر بچوں کے گھر بھیج دیجیے۔

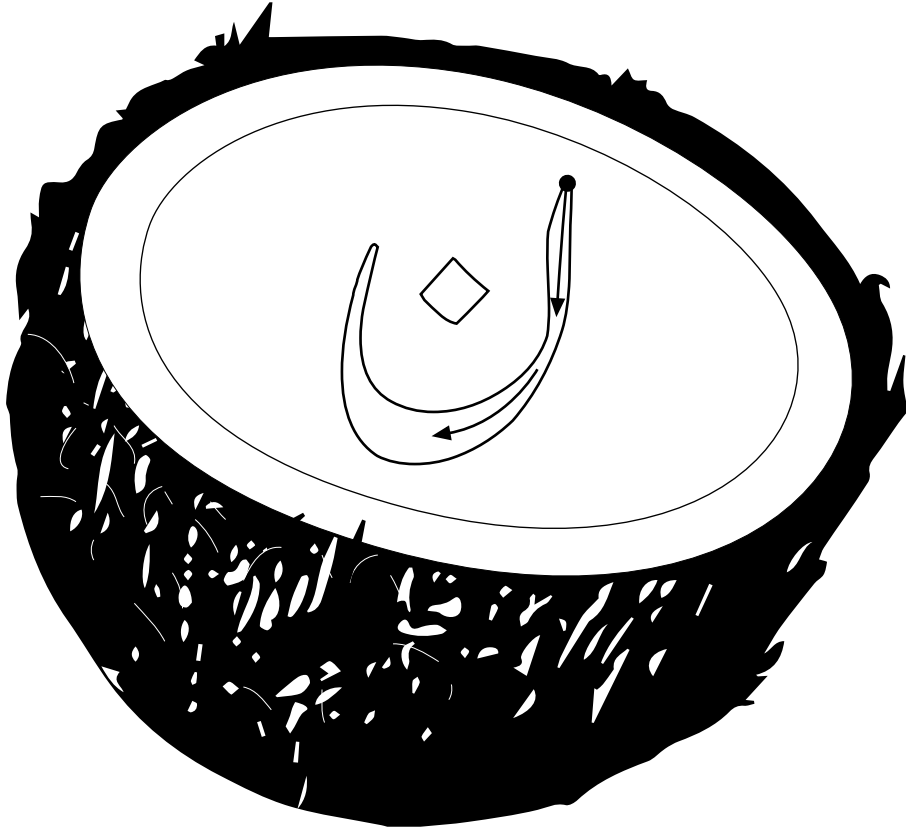

مقاصد

- طلبہ و طالبات اس قابل ہو جائیں گے کہ وہ
- 'ہ' کی پہچان کر سکیں۔ حرف 'ہ' سے شروع ہونے والی چیزیں پہچان سکیں۔
- 'ہ' بڑے حرف میں نقطے سے شروع کر کے درست سمت میں پنسل پھیر کر حرف لکھ سکیں۔
- 'ہ' سے شروع ہونے والی چیزوں کے سفید خاکوں میں رنگ بھر سکیں۔
- سکھائے گئے حروف تہجی کا اعادہ کر سکیں۔
- فٹ نوٹس میں دی گئی عملی سرگرمیاں کر سکیں۔

مددگار مواد

- فلپش کارڈز (سکھائے گئے حروف، بصری الفاظ برائے اعادہ اور ان سے متعلقہ تصاویر، ذخیرہ الفاظ: ہاتھی، ہرنی، ہرا رنگ)
- تختہ تحریر، تختہ نرم، کھلونے، حقیقی اشیا، تصاویر، رنگین چاک / مارکر، رنگین پنسلیں، کٹ آؤٹس
- کلیاں صفحہ ۸۷

تجویز کردہ معاون کتب

- حروف کی کہانیاں صفحہ ۴۰
- اُردو خوش خطی سلسلہ (حصہ ابتدائی) صفحہ ۴۵

طریقہ کار

- 'ہ' حرف سے شروع ہونے والے الفاظ پر مبنی کہانی سنائیے۔ (تجویز: دیکھیے حروف کی کہانیاں، صفحہ ۴۰)
- 'ہ' کی آواز کا تعارف کرواتے ہوئے مزید ذخیرہ الفاظ دیجیے۔
- بورڈ پر بڑا حرف 'ہ' لکھ کر آواز کا حرف سے تعلق بتائیے کہ یہ وہ حرف ہے جس کی آواز ان الفاظ کے شروع میں آ رہی تھی۔ آواز کا اعادہ کرواتے ہوئے وہ الفاظ دہرائیے۔
- حرف کو ہوا، ریت، میز پر انگلیوں کی مدد سے اور سلیٹ پر چاک کی مدد سے بنوائیے۔
- کلیاں کا صفحہ ۸۷ بغور دیکھنے کا وقت دیجیے۔ صفحے پر دی گئی تصاویر کے بارے میں گفتگو کیجیے، کیا کیا نظر آ رہا ہے؟ کون کون ہے؟ کون کیا کر رہا ہے؟ کون کیا پہنے ہوئے ہے؟ (کپڑوں کے نام، مثلاً قمیص...) کس رنگ کے کپڑے ہیں؟ (رنگوں کے نام بتائیے)
- 'کلیاں' کے صفحے پر بڑے حرف میں نقطے سے شروع کر کے رنگین پنسلوں سے پانچ بار حرف بنوائیے۔ سفید خاکوں میں رنگ بھروائیے۔ خاکوں کے نام لے کر آواز کا اعادہ کرواتے رہیے۔

- تجویز: اُردو خوش خطی سلسلہ (حصہ ابتدائی) سے صفحہ ۴۵ کا کام کروائیے اور رنگ بھروائیے۔
- ہاتھی کے کٹ آؤٹ میں 'ہ' لکھوا کر اور رنگ بھروا کر گھر بھیجیے۔

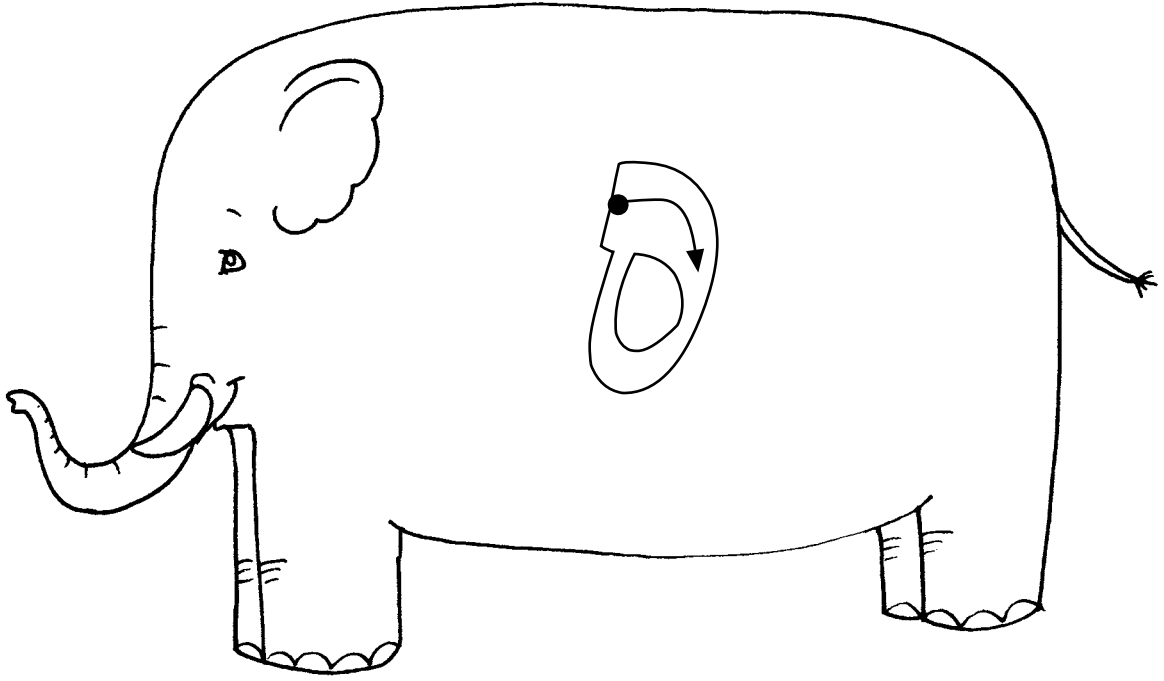

چوتھا ہفتہ

مقاصد

- طلبہ و طالبات اس قابل ہو جائیں گے کہ وہ 'ل' سے 'ہ' کا اعادہ کر سکیں۔
- 'ل' سے 'ہ' کی ترتیب جان سکیں۔
- تیر کے نشان کی سمت میں لکھ کر حروف اور سیدھی لکیریں بنا سکیں۔
- 'ل' سے 'ہ' کا ذخیرہ الفاظ دہراتے ہوئے تصاویر سے تعلق کا اعادہ کر سکیں۔

مددگار مواد

- فلپس کارڈز (سکھائے گئے حروف اور تصاویر برائے اعادہ)
- تختہ تحریر، تختہ نرم، کھلونے، حقیقی اشیا، تصاویر، رنگین چاک / مارکر، رنگین پنسلیں
- کلیاں صفحہ ۸۸

طریقہ کار

- 'ل'، 'م'، 'ن' اور 'ہ' کا اعادہ کروائیے۔ فٹ نوٹ میں دی گئی عملی سرگرمی کروائیے۔
- تختہ تحریر پر رنگین چاک / مارکر کی مدد سے حروف لکھ کر اور آپس میں ملا کر دکھائیے۔
- بچوں کے کام میں ان کی مدد کیجیے۔
- حروف مکمل کروانے کے لیے پنسل پھروائیے۔
- درمیانی لکیروں پر پنسل پھروائیے تاکہ بچے حروف کی ترتیب سمجھ سکیں۔
- تصویری خاکوں میں رنگ بھروائیے۔

مقصد

- طلبہ و طالبات خطرے کا نشان پہچان سکیں اور ماحولیاتی شعور پیدا کر سکیں۔

مددگار مواد

- کلیاں صفحہ ۸۹

تجویز کردہ معاون کتاب

- تحفہ کہانی 'باغ' صفحہ ۲۸ تا ۳۳

طریقہ کار

- بچوں کو کتاب کا صفحہ دیکھنے کا موقع دیجیے۔ مختلف نشانات کی طرف توجہ دلائیے اور دکھائیے، مثلاً ٹریفک لائٹس وغیرہ۔ بتائیے کہ یہ نشانات اس لیے ہوتے ہیں کہ ہم ان کا خیال رکھیں۔ ان کا خیال رکھنے سے ہمیں فائدہ ہوتا ہے اور ہم محفوظ رہتے ہیں۔
- خطرے کے نشان کی پہچان کروا کر صفحے پر دیے گئے دو نشانوں کے درمیان تمیز کروائیے تاکہ بچے خطرے کا نشان پہچان کر دائرہ بنا سکیں۔
- اسی طرح بتائیے کہ گڑے دان میں گوڑا ڈالنے والی بچی درست کام کر رہی ہے یا زمین پر گوڑا پھینکنے والا بچہ درست کام کر رہا ہے۔ درست کام پر دائرہ بنوائیے۔
- بچوں سے خطرناک چیزوں کے بارے میں بات چیت کیجیے۔

تجویز: معاون کتاب 'تحفہ' سے کہانی 'باغ' سنائیے، مشاہداتی سوالات کیجیے۔ صفحہ ۳۳ پر دیا گیا صحیح اور غلط پہچاننے کا کام اور سرگرمیاں کروائیے۔

دائرہ بنائیے

خطرے کے نشان پر دائرہ بنائیے۔



جو طریقہ آپ کو صحیح لگتا ہے اس پر دائرہ بنائیے۔



متناسد: خطرے کے نشان کی پہچان اور بچوں میں ماحولیاتی شعور پیدا کرنا۔
مٹی مرکزی، کون سی چیزیں خطرناک ہوتی ہیں؟ بتائیے۔

۸۹ OXFORD UNIVERSITY PRESS

مقصد

طلبہ و طالبات ذخیرہ الفاظ کی پہچان اور مختلف کی پہچان کر سکیں۔

مددگار مواد

کلیاں صفحہ ۹۰

طریقہ کار

- فٹ نوٹ میں دی گئی عملی سرگرمی کروائیے۔
- کتاب میں الفاظ پڑھوانے کے بعد بورڈ پر ایک سطر لکھ کر مختلف لفظ پر دائرہ بنانا سمجھا کر کتاب میں کام کروائیے۔
- مزید وضاحت کے لیے بچوں کو کارڈز دے کر کھڑا کر کے یہ سرگرمی کروائیے جس میں جماعت کے بقیہ بچے الفاظ پڑھیں اور مختلف لفظ پہچان کر بتائیں۔

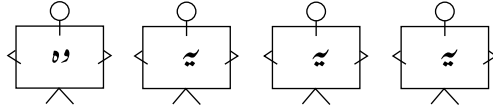

دائرہ بنائیے

وہ یہ یہ یہ

علی علی زارا علی

امی ابو امی امی

ابو ابو امی ابو

مقصد: ذخیرہ الفاظ کی پہچان۔
عملی سرگرمی: ان الفاظ کے کارڈز اٹھا کر ہادی ہادی پڑھیے۔

OXFORD UNIVERSITY PRESS ۹۰

تفہیم

مقصد

- طلبہ و طالبات اس قابل ہو جائیں گے کہ وہ 'ا' کی بطور مصوتہ (vowel) آواز پہچان سکیں اور 'ا' لکھ سکیں۔

مددگار مواد

- تختہ تحریر، تختہ نرم، رنگین کریوں، رنگین پنسلیں، رنگین چاک، الف کا کٹ آؤٹ
- کلیاں صفحہ ۹۱

تجویز کردہ معاون کتاب

- اُردو خوش خطی سلسلہ (حصہ ابتدائی) صفحہ ۱

طریقہ کار

- 'ا' کا کٹ آؤٹ دکھائیے۔ بتائیے کہ یہ الف ہے اس کی آواز اس طرح ہوتی ہے۔ مثال کے لیے کلیاں کے صفحہ ۹۱ کے نیچے لکھے گئے الفاظ بتائیے۔ جیسے باجا، تالا، مارا، اس آواز کو جتنا چاہیں کھینچا جا سکتا ہے۔
- کلیاں کے صفحے کی عملی سرگرمی کروائیے پھر اسی صفحے کا کام کروائیے۔
- تجویز: خوش خطی کے صفحہ ۱ پر کام کروائیے اور خاکوں میں رنگ بھروائیے۔



مقاصد

- طلبہ و طالبات اس قابل ہو جائیں گے کہ وہ
- 'و' کی بطور مصوتہ (vowel) آواز پہچان سکیں اور 'و' لکھ سکیں۔
- بصری ذخیرہ الفاظ کا اعادہ کر سکیں۔

مددگار مواد

- فلپش کارڈز (حروف تہجی، بصری الفاظ برائے اعادہ اور متعلقہ تصاویر، ذخیرہ الفاظ: کوٹ، مور)
- تختہ تحریر، تختہ نرم، رنگین کریوں، رنگین پنسلیں، رنگین چاک، 'و' کا کٹ آؤٹ
- کلیاں صفحہ ۹۲

تجویز کردہ معاون کتاب

- اُردو خوش خطی سلسلہ (حصہ ابتدائی) صفحہ ۴۳

طریقہ کار

- 'و' کا کٹ آؤٹ دکھائیے بتائیے کہ یہ 'واو' ہے اس کی آواز بولو، تولو، سوچو کے آخر میں آنے والی آواز ہے۔
- ذخیرہ الفاظ: بولو، تولو، کوٹ، مور بتائیے۔
- کلیاں کے صفحے پر لکھنے کے بعد خاکے میں رنگ بھروائیے۔
- تجویز: اُردو خوش خطی سلسلہ (حصہ ابتدائی) کا صفحہ ۴۳ صرف لکھائی کے لیے استعمال کیجیے آواز کے تعارف کے لیے نہیں۔

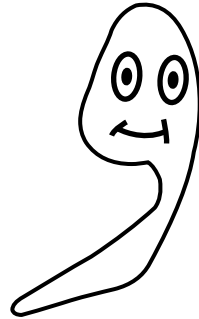
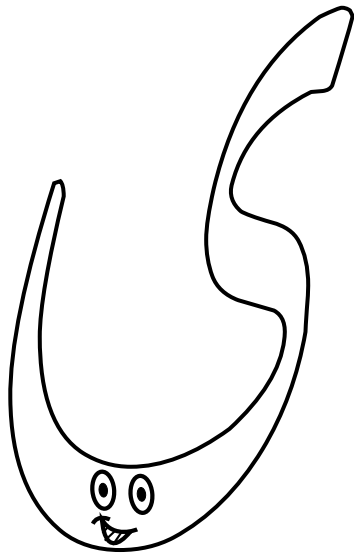

پانچواں ہفتہ

مقاصد

- طلبہ و طالبات اس قابل ہو جائیں گے کہ وہ
- 'می' کی بطور مصوتہ (vowel) آواز پہچان سکیں۔
- 'می' کا ذخیرہ الفاظ اور 'می' لکھنا سیکھ سکیں۔

مددگار مواد

- فلپش کارڈز (حروف تہجی الف تائے ، بصری الفاظ برائے اعادہ اور متعلقہ تصاویر ، ذخیرہ الفاظ: گاڑی ، چابی)
- تختہ تحریر ، تختہ نرم ، کھلونے ، حقیقی اشیا ، تصاویر ، رنگین چاک / مارکر ، رنگین پنسلیں
- کلیاں صفحہ ۹۳

تجویز کردہ معاون کتاب

- اُردو خوش خطی سلسلہ (حصہ ابتدائی) صفحہ ۴۴

طریقہ کار

- آواز کی پہچان کروائیے۔ حرف کا نام ہے 'می' اور آواز ہے 'ای'۔
- ذخیرہ الفاظ بتائیے جیسے گاڑی ، مالی ، چابی ، موتی ان کے آخر میں آنے والی آواز 'می' کی بطور مصوتہ آواز ہے۔
- کلیاں کے صفحے پر لکھائی کے بعد خاکوں میں رنگ بھروائیے۔ اس دوران آواز دہراتے رہیے۔
- تجویز: اُردو خوش خطی سلسلہ (حصہ ابتدائی) کا صفحہ ۴۴۔ صرف لکھائی کی مشق کے لیے استعمال کیجیے آواز کے تعارف کے لیے نہیں۔
- تجویز: خوش خطی صفحہ ۴۴ پر دیے گئے نمونے ، پہلے ہوا اور ریت میں بنوائیے پھر درست طریقے سے خوش خطی کی کتاب میں کام کروائیے۔
- تجویز: خوش خطی صفحہ ۴۶ کا کام درست طریقے سے کروائیے۔

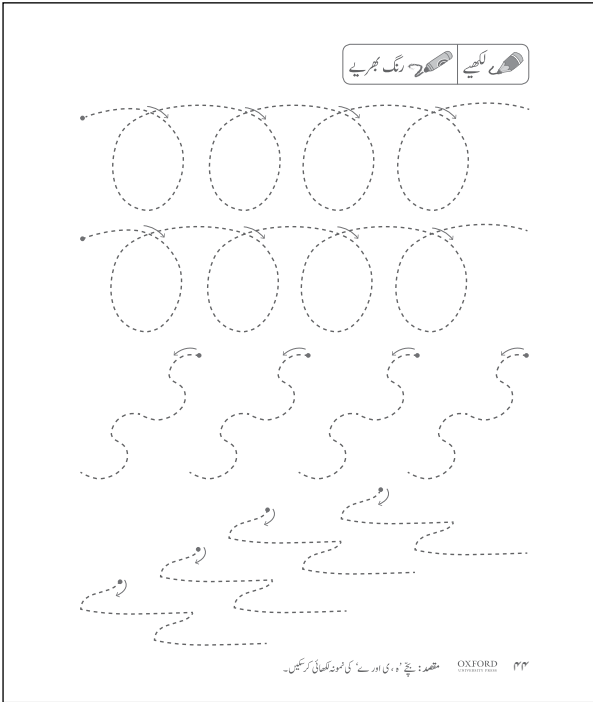
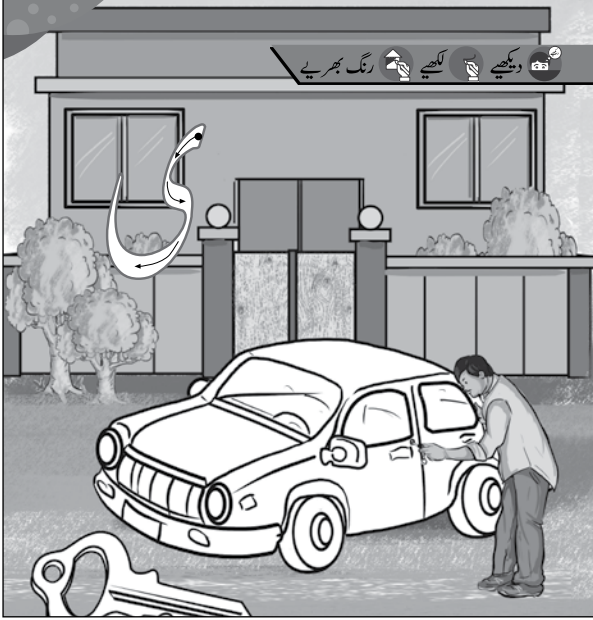

مقاصد

- طلبہ و طالبات اس قابل ہو جائیں گے کہ وہ
- 'ے' کی بطور مصوّتہ (vowel) آواز سیکھ سکیں۔
- 'ے' کا ذخیرہ الفاظ جان سکیں۔ 'ے' لکھنا سیکھ سکیں۔
- اعادہ

مددگار مواد

- فلیش کارڈز (حروف تہجی 'الف تا ی' بصری الفاظ برائے اعادہ اور متعلقہ تصاویر، ذخیرہ الفاظ: تارے، موزے، باجے، کالے)
- تختہ تحریر، تختہ نرم، کھلونے، حقیقی اشیا، تصاویر، رنگین چاک / مارکر، رنگین پنسلیں
- کلیاں صفحہ ۹۴



تجویز کردہ معاون کتاب

- اُردو خوش خطی سلسلہ (حصہ ابتدائی) صفحہ ۷۷
- یہ صفحہ صرف لکھائی کے لیے استعمال کیجیے۔ آواز کا تعارف اس کے ذریعے نہیں کروائیے۔

طریقہ کار

- بچوں سے بصری ذخیرہ الفاظ کا اعادہ کروائیے۔
- 'اے' کی آواز کا تعارف کروائیے کہ یہ حرف بھی 'یے' ہے لیکن اس کی آواز درمیان یا آخر میں اس طرح ہوگی مثال کے لیے کلیاں کے صفحہ ۹۴ کے نیچے لکھے گئے الفاظ تارے، موزے پڑھ کر بتائیے۔
- کلیاں میں بڑے حرف میں درست ٹریسنگ کروائیے اور موزے، تارے میں رنگ بھروائیے۔ اس دوران آواز دہراتے رہیے۔
- تجویز: اُردو خوش خطی سلسلہ (حصہ ابتدائی) صفحہ ۷۷، یہ صفحہ صرف لکھائی کے لیے استعمال کیجیے۔ آواز کا تعارف اس کے ذریعے نہیں کروائیے۔
- اس دوران ہر کام کے شروع کے پانچ منٹ میں سکھائے گئے بصری ذخیرہ الفاظ کے فلیش کارڈز کے ذریعے اعادہ کروائیے۔
- اس طریقہ تدریس کے حیرت انگیز نتائج سے آپ خود بھی بہت مطمئن ہوں گے۔ ان شاء اللہ۔

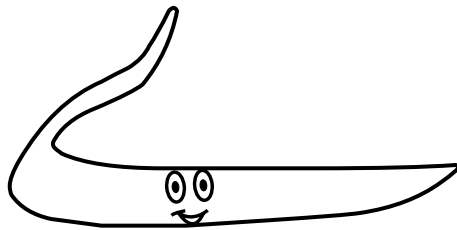

چھٹا ہفتہ

مقصد

- طلبہ و طالبات اُردو کے بنیادی مصوّتے (vowels) کی آوازوں اور حروف کی پہچان کر سکیں۔

مددگار مواد

- فلپش کارڈز (حروف ا، و، ی اور ے اور ان کی تصاویر کے جوڑے۔ الف تا ے، بصری الفاظ برائے اعادہ اور متعلقہ تصاویر، ذخیرہ الفاظ: تالا، مور، گاڑی، موزے)
- تختیہ تحریر، تختیہ نرم، کھلونے، حقیقی اشیا، تصاویر، رنگین چاک / مارکر، رنگین پنسلیں
- کلیاں صفحہ ۹۵، ۹۶

طریقہ کار

- صفحہ ۹۵ پر دیے گئے حروف کے نام اور آوازوں کی دوبارہ تفصیل سے وضاحت کیجیے کہ
- تالا کے آخر میں آنے والی آواز الف کی بطور مصوّتہ آواز ہے۔
- مور کے درمیان میں آنے والی آواز واؤ کی بطور مصوّتہ آواز ہے۔
- گاڑی کے آخر میں آنے والی آواز 'ای' کی بطور مصوّتہ آواز ہے۔
- موزے کے آخر میں آنے والی آواز 'اے' کی بطور مصوّتہ آواز ہے۔
- صفحہ ۹۶ پر ان حروف کی پہچان کا اعادہ کرواتے ہوئے دائرے بنوائیے۔

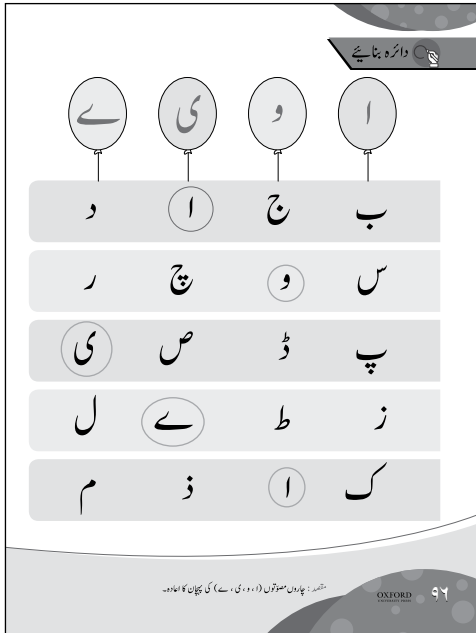
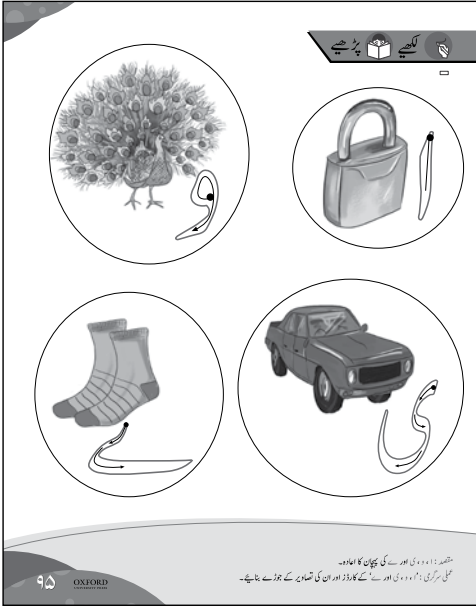

مقصد

- طلبہ و طالبات سیکھے گئے حروفِ تہجی کی پہچان اور لکھائی کا اعادہ کر سکیں۔

مددگار مواد

- فلپش کارڈز (حروفِ تہجی الف تا ی، بصری الفاظ برائے اعادہ اور متعلقہ تصاویر)
- تختہ تحریر، تختہ نرم، کھلونے، حقیقی اشیا، تصاویر، رنگین چاک / مارکر، رنگین پنسلیں، ا، و، ی اور ے کے کٹ آؤٹس
- کلیاں صفحہ ۹۷ اور ۹۸

تجویز کردہ معاون کتب

- اُردو خوش خطی سلسلہ (حصہ ابتدائی) ۵۰، ۵۱

طریقہ کار

- انفرادی توجہ سے حروف بنوائے اور خاکوں میں رنگ بھروائیے۔
- کام کرواتے ہوئے حروف کے ناموں اور آوازوں کا اعادہ کروائیے۔
- تجویز: مزید مشق اُردو خوش خطی سلسلہ (حصہ ابتدائی) میں کروائی جاسکتی ہے۔
- یاد رہے کہ یہ کام ایک دن سے زیادہ وقت لے گا۔

گتے کے تراشوں (کٹ آؤٹس) کے لیے دیے گئے خاکے۔

