

اُردو کا گلدستہ
نظر ثانی شدہ ایڈیشن

فوزیہ احسان فاروقی

موتیا

پہلی جماعت کے طلباء کے لیے

(رہنمائے اساتذہ)



OXFORD
UNIVERSITY PRESS

اوکسفورڈ یونیورسٹی پریس

فہرست

- تعارفiv
- مقاصد برائے درسی کتاب موتیاv
- تقسیم نصاب برائے پہلی میعاد/ میقاتvi
- تقسیم نصاب برائے دوسری میعاد/ میقاتvii
- خصوصی ہدایات برائے اساتذہviii
- یونٹ نمبر ۴
- یونٹ کے مقاصد اور سرگرمیوں کی تجاویز۴۸
- تختہ نرم کی تجاویز۴۹
- یونٹ کا بقیہ کام۵۰
- یونٹ نمبر ۵
- یونٹ کے مقاصد اور سرگرمیوں کی تجاویز۶۲
- تختہ نرم کی تجاویز۶۳
- یونٹ کا بقیہ کام۶۴
- یونٹ نمبر ۶
- یونٹ کے مقاصد اور سرگرمیوں کی تجاویز۷۵
- تختہ نرم کی تجاویز۷۶
- یونٹ کا بقیہ کام۷۷
- طلبا کی سرگرمی کے لیے دیے گئے تراشوں کے خاکے۸۶
- ورک کارڈ کے نمونے۹۳-۹۴
- مرئی اور چوزے کا ماسک۹۵
- بچوں کے کام کے نمونے۹۶
- یونٹ نمبر ۱
- یونٹ کے مقاصد اور سرگرمیوں کی تجاویز۱
- تختہ نرم کی تجاویز پہلے تین ہفتے کے لیے۲
- تختہ نرم کی تجاویز دوسرے تین ہفتے کے لیے۳
- تعارفی سبق ، اعادہ۴
- یونٹ کا بقیہ کام۵
- مشاہداتی رپورٹ۲۴
- یونٹ نمبر ۲
- یونٹ کے مقاصد اور سرگرمیوں کی تجاویز۲۵
- تختہ نرم کی تجاویز۲۶
- یونٹ کا بقیہ کام۲۷
- یونٹ نمبر ۳
- یونٹ کے مقاصد اور سرگرمیوں کی تجاویز۳۵
- تختہ نرم کی تجاویز۳۶
- یونٹ کا بقیہ کام۳۷

تعارف

الحمد للہ 'اردو کا گلدستہ' اردو کی کتب کا ایسا گلدستہ ثابت ہوئی جس کی خوشبو سے اساتذہ اور طلباء دونوں لطف اندوز ہوئے اور ہو رہے ہیں۔ طلباء اور اساتذہ کا ذوق شوق سے زبان و ادب کی نشوونما کی سرگرمیوں میں حصہ لینا ان کی اُردو سیکھنے اور سکھانے میں دلچسپی کا بین ثبوت ہے۔

ذاتی مشاہدے اور تحقیق، نیز اساتذہ سے ملنے والی آراء و تجاویز کی روشنی میں ان کتب پر نظر ثانی کی گئی ہے۔ نئے ایڈیشن میں کچھ اضافے اور ترامیم اس ضمن میں کیے گئے ہیں۔

- تدریسی مواد کی مزید وضاحت
- مشقوں میں اضافہ
- کاپی میں کام اور گھر کے کام کے لیے تجاویز
- تصویری تفہیم کی شمولیت
- سرگرمیوں کی تجاویز اور وضاحت
- ذخیرہ الفاظ میں بتدریج اور خاطر خواہ اضافہ
- کتب کے آخر میں فرہنگ (فہرست الفاظ)

اساتذہ کی آسانی اور ان کتب کے استعمال سے مطلوبہ اہداف کے حصول کو یقینی بنانے کے لیے یہ رہنمائے اساتذہ ترتیب دی گئی ہیں۔ ان میں مندرجہ ذیل نکات شامل ہیں۔

- ۱۔ تدریسی مواد کی وضاحت
- ۲۔ دو میقاتوں / میعادوں میں تقسیم نصاب (مجوزہ) اساتذہ اپنے اسکولوں کے نظام کے تحت اس میں تبدیلی کر سکتے ہیں مثلاً اگر آپ کا تعلیمی سال تین میقاتوں / میعادوں پر مشتمل ہے تو ہر دو یونٹ کے بعد ان یونٹس میں سکھائے نظریات ہی نصاب کا حصہ ہوں گے۔ اسی طرح ان دو یونٹ میں سکھائے گئے نظریات ہی کی جانچ بھی لی جائے گی۔
- ۳۔ کتاب، یونٹ اور ہر سبق اور نظریے کے مقاصد کی وضاحت
- ۴۔ کتب میں دی گئی سرگرمیوں کی وضاحت
- ۵۔ اوقات کار کی تقسیم کا نمونہ (ایک بلاک / پیریڈ میں وقت کی تقسیم کیسے کی جانی چاہیے۔)
- ۶۔ قواعد، تفہیم، تخلیقی لکھائی (نظم نگاری، نثر پارے، پیرا گراف، مضامین.....) کروانے کا طریقہ کار اور تجاویز۔

مقاصد برائے درسی کتاب موتیا:

ان حروف کو 'اوی' سے ملا کر الفاظ سازی اور جملہ سازی کر سکیں۔
تعارف: 'ی' اور 'ے' کی درمیانی آواز میں فرق کر سکیں۔ ثانوی مصوتہ 'و' کی آواز پہچان سکیں۔
علامات: (ے، ے) اور تشدید (ے) پہچان سکیں۔ نیم ثانوی مصوتے زیر، زبر، پیش کی آواز پہچان کر سکیں۔

صوتیات:

اعادہ: حروف تہجی کی آوازوں کی پہچان کر سکیں، بنیادی مصوتوں 'ا، و، ی، ے' کے ساتھ دو حرفی، تین حرفی اور چار حرفی الفاظ سازی کر سکیں۔
مرکب حروف تہجی پہچان کر لکھ سکیں۔

ذخیرہ الفاظ:

کتاب میں متعارف کرایا گیا، ذخیرہ الفاظ پہچان کر جملوں / عبارات / نظموں میں استعمال کر سکیں۔

قواعد:

حرف، لفظ اور جملوں کی پہچان کر سکیں۔ 'ے' کے ساتھ جمع بنا سکیں (واحد جمع کا تعارف)
ختمہ (-) اور سوالیہ نشان (?) کی پہچان اور استعمال کر سکیں۔ منتخب الفاظ کی ضد سے آگاہ ہو سکیں۔

تفہیم:

خالی جگہ میں درست لفظ لکھ سکیں۔ تصویر دیکھ کر اس کے بارے میں گفتگو کر سکیں۔ تصویر دیکھ کر درست لفظ / جملے پر نشان لگا سکیں اور لکھ سکیں۔ سوالوں کے جواب زبانی دے سکیں اور لکھ سکیں۔

تحریری استعداد:

الفاظ سازی کر سکیں۔ جملے بنا سکیں۔ کہانیاں اور نظمیں (الفاظ کی معمولی تبدیلی کے ساتھ) لکھنا سکیں۔

گنتی:

ایک سے دس تک الفاظ اور ہندسوں میں لکھ سکیں۔

تقسیم نصاب برائے پہلی جماعت

مجوزہ وقت: پانچ ماہ

پہلی میقات / میعاد پونٹ نمبر ۱، ۲، ۳

صوتیات	تعارف	تعمیقی لکھائی	تعمیم	اسباق
<p>اعادہ: حروف تہجی</p> <p>(مفرداً، سے ’ے‘)</p> <ul style="list-style-type: none"> ’ا‘ و ’و‘ کے دو، تین اور چار حرفی الفاظ بنانا۔ ’ی‘ کے دو اور چار حرفی الفاظ بنانا۔ <p>تعارف: ’ا‘ و ’ی‘ کے دو اور چار حرفی الفاظ بنانا۔</p> <p>(consonant) استعمال۔</p> <ul style="list-style-type: none"> مربک حروف تہجی (بھاری آوازیں) حروف کی پہچان، دو تین اور چار حرفی الفاظ سازی۔ (بنیادی مصوتوں کے ساتھ) گنتی ۱۰ سے ۱۰ ہندسے اور الفاظ میں پڑھنا اور لکھنا۔ 	<ul style="list-style-type: none"> واحد جمع کا تعارف ’ہے‘ اور ’ہیں‘ کا استعمال۔ بے ترتیب الفاظ کو جملوں کی شکل دینا۔ 	<ul style="list-style-type: none"> کسی چیز کے بارے میں جملے لکھنا۔ (خرگوش) (بلی) نظم کے الفاظ بدل کر نئی نظم بنانا۔ نظم ’خرگوش‘، نظم ’اللہ‘ 	<ul style="list-style-type: none"> تصویری کہانی ’بات مانو‘ درست جملے کے نیچے لکیر بنانا۔ عبارت پڑھ کر خالی جگہ پُر کر دینا۔ 	<p>حمہ</p> <p>نعت</p> <p>تصویری کہانی ’بات مانو‘</p> <p>نظم ’ہاتھی‘</p> <p>سبق ’بازار‘</p> <p>سبق ’دوست‘</p> <p>(پڑھائی، مشقوں میں دیا گیا کام)</p> <p>نظم ’اللہ‘</p>

مددگار مواد:

- فلیش کارڈز اوکسفرڈ یونیورسٹی پریس
- پڑھیے اور سیکھیے حصہ اول، دوم۔ اوکسفرڈ یونیورسٹی پریس
- اردو خوشخطی سلسلہ حصہ سوم (نظر ثانی شدہ ایڈیشن) اوکسفرڈ یونیورسٹی پریس

اعادہ:

- حروف تہجی، بنیادی مصوتوں کے دو تین اور چار حرفی الفاظ

تقسیم نصاب برائے پہلی جماعت

مجزرہ وقت : پانچ ماہ دوسری میقات / میعاد (یونٹ نمبر ۴، ۵، ۶)

اسباق	تفہیم	تحقیقی کھائی	قواعد	صونیات
سبق 'دگر بڑ'، سبق 'بھول'، سبق 'سبزیوں'، سبق 'پہیلی'، سبق 'دادا جان کی ٹوپی'، سبق 'دگریا'، سبق 'شیر آیا شیر آیا'، سبق 'مزرے کی سیر'، سبق 'چڑیا گھر'، سبق 'کیا لاؤں'، سبق 'پھلوں کا ٹھیلہ'، سبق 'میرا پاکستان'	• عبارت پڑھ کر سوالات کے جوابات لکھنا۔ • خالی جگہ پُر کرنا۔ • علامتوں اور اعراب کی تفہیم • دیے گئے الفاظ میں سے چن کر درست خانوں میں لکھنا۔ • میرا پاکستان کے زبانی سوالات کے جواب دینا۔	• دیے گئے ذیرہ الفاظ پر مشتمل چند جملوں پر مبنی کہانیاں بنانا۔ ('م' کے الفاظ 'ع') • 'عبید' کے بارے میں چند جملے لکھنا۔ • کسی جملے، سبزی کے بارے میں چند جملے لکھنا۔ • نظم کے الفاظ بدل کر نئی نظم بنانا۔	• علامتوں اور اعراب کی تبدیلی سے الفاظ بنانا۔ • اوپر، نیچے، پیچھے، آگے، پر کا تصور واضح کرنا۔ • ضد الٹ کا تعارف۔ • ایک جیسے الفاظ (ہم آواز الفاظ) کا تعارف۔ • جملے بنانا۔ • کیسی، کیسا، کتنی، کتنے، کون پر مبنی سوالات کے جوابات لکھنا۔	• 'س'، 'ع'، 'س' مد ہمزہ تشدید کے الفاظ اور ان کی درست آوازیں۔ • نیم ثابوی مصوتوں زبرے، زیرے، پیش، مے، کے ساتھ الفاظ سازی۔ • 'می' اور 'مے' کی درمیانی آواز کے الفاظ کی پہچان کرنا۔ • ثابوی مصوتے مے کا ذیرہ الفاظ۔

مددگار مواد:

- فلیش کارڈز اوکسفرڈ یونیورسٹی پریس
- قاعدہ - پڑھیے اور سیکھیے حصہ اول و دوم اوکسفرڈ یونیورسٹی پریس
- اردو خوشخطی سلسلہ حصہ سوم (نظر ثانی شدہ ایڈیشن) اوکسفرڈ یونیورسٹی پریس

موضوعات:

رنگوں کے نام، پھلوں کے نام، سبزیوں کے نام، جانوروں کے نام۔

مجوزہ خاکہ برائے ایک بلاک (پیریڈ) (۴۰ منٹ)

(۵ سے ۷ منٹ) اندازاً	اعادہ/تعلق بنانا: سکھائے گئے کاموں/ سابقہ معلومات سے تعلق بنانا۔ آمدگی: نئے نظریے کو سیکھنے کے لیے آمادہ کرنا۔
(۵ سے ۷ منٹ) اندازاً	اعلانِ سبق/ پیشکش۔ نظریے/ کام کا تعارف اور وضاحت۔
(۲۵ سے ۳۰ منٹ) اندازاً	طلبا کا کام۔ سرگرمی/ پڑھائی/ لکھائی..... آخری پانچ منٹ میں کرائے گئے کاموں/ کام کا جائزہ لیجیے اور گھر کے کام کا طریقہ سمجھائیے۔

نوٹ: مختلف سرگرمیوں کے لیے وقت کی تقسیم مختلف ہو سکتی ہے۔ مثلاً کسی نئی آواز/ نظریے کا تعارف زیادہ وقت لے سکتا ہے۔ یا لکھنے کے کام کو زیادہ وقت درکار ہو سکتا ہے۔ اساتذہ اپنی صوابدید کے مطابق اپنے اوقات کار کی تقسیم کر سکتے ہیں۔ یہ بات مد نظر رکھنی ضروری ہے کہ سننے، بولنے، پڑھنے اور لکھنے کے مواقع متوازن طریقے سے منصوبہ بندی میں شامل کیے جائیں۔ لکھائی کے لیے طلبا کو زیادہ وقت درکار ہوتا ہے اس کا بھی خیال رکھا جائے۔

زبان کی نشوونما کے مراحل پر توجہ رکھتے ہوئے ہر سبق/ نظریہ اسی ترتیب سے سکھائیے۔
سننا ← بولنا ← پڑھنا ← لکھنا

- زبان سکھانے کے لیے سننے کے مواقع کی فراہمی ضروری ہے اس کے لیے:
- گفتگو کیجیے۔ درست تلفظ اور معیاری زبان کا خیال رکھیے۔
- سوالات کیجیے۔ سوال کے بعد جواب کا انتظار کیجیے۔
- کہانیاں، نظمیں، اخبار، رسائل..... سنانا اپنی منصوبہ بندی کا حصہ بنائیے۔ اس سے نہ صرف طلبا کی غور سے سننے کی مہارت میں اضافہ ہوتا ہے بلکہ خود پڑھنے کا شوق بھی بڑھتا ہے۔
- سن کا عمل کروانے کی مشق بھی اپنی منصوبہ بندی میں شامل رکھیے۔ سن کر ہدایات پر عمل کرنا مثلاً آپ کہانی سنائیں اور دوبارہ سنانے پر بچے کسی خاص لفظ پر تالی بجائیں (مثلاً بھاری آواز کے الفاظ سن کر.....)
- املا بھی سن کر عمل کرنے ہی کی ایک سرگرمی ہے۔ یہ آپ کی منصوبہ بندی کا ایک مستقل حصہ ہونا چاہیے۔ (مثلاً ہفتے میں ایک بار)
- طلبا کو جماعت میں بولنے کے مواقع فراہم کیجیے۔ مثلاً سوالات کے جوابات دینا، کہانی/ نظمیں سنانا، پہیلیاں بوجھنا، اپنے کیے گئے کاموں کے بارے میں جماعت کو بتانا، ڈرامے میں حصہ لینا۔ اپنے خیالات کا اظہار کرنا.....

اُردو تدریس کے اہم نکات

- اساتذہ مندرجہ ذیل نکات پر توجہ مرکوز کرنے سے مطلوبہ اور بہترین نتائج حاصل کر سکیں گے:
- سیکھنے کے عمل کے لیے مثبت اور حوصلہ افزا ماحول یقینی بنائیے۔ غلطیوں کی اصلاح مثبت طریقے سے کروائیے تاکہ بچے خوفزدہ ہوئے بغیر سیکھیں اور ان میں پڑھنے کا شوق بڑھے۔
 - استعمال کی جانے والی تمام کتب کا خود بغور مطالعہ کیجیے۔ ان کے رہنمائے اساتذہ کے صفحات پڑھیے۔ مشکل درپیش ہونے کی صورت میں اپنے ساتھی یا صدر معلم سے وضاحت کروا لیجیے۔

اعادہ / سکھائے گئے نظریات سے تعلق بنانا

کوئی بھی نیا نظریہ، آواز، یا لفظ متعارف کرواتے ہوئے طلبا کی سابقہ معلومات اور معیار کو مد نظر رکھا جائے۔ اس کے لیے سوالات اور گفتگو کے ذریعے معلومات حاصل کی جاسکتی ہیں۔ اپنے سکھائے گئے نظریات کو دہرا کر آگے بڑھا جاسکتا ہے۔ مثلاً 'آ' کی آواز سکھاتے وقت 'ا' کی آواز کا اعادہ کروا لیجیے تاکہ اس آواز کو دگنا کرنا ان کی سمجھ میں آسکے۔ یاد رکھیے سیکھنے کا عمل ایک زنجیر کی طرح ہے جس کی کڑیاں ملانی بہت ضروری ہیں۔

تعارف / آمادگی

تعارف دلچسپ طریقے سے کروانے سے بچے نئے نظریات سیکھنے کے لیے بہتر طور پر آمادہ ہوتے ہیں۔ اس کے لیے تھوڑی سی تیاری بہت بہترین نتائج دیتی ہے۔ مثلاً 'آ' سکھانے کے لیے جماعت میں 'آ' کی پتلی لے جائیے اور کہیے کہ آج 'آ' آپ سے ملنے آیا ہے۔ موضوع 'پیشے' کرواتے ہوئے کچھ اوزار (تھوڑا، اٹیٹھو سکوپ.....) جماعت میں لے جائیے اور پوچھیے یہ کون استعمال کرتا ہے؟

پڑھائی

اہمیت: پڑھائی کی جانب رغبت دلائی جانی از حد ضروری ہے۔ پڑھنے کے جتنے مواقع طلبا کو حاصل ہوں گے ان کے لکھائی کے کام میں اتنی ہی بہتری آئے گی اسی طرح ان کے فہم میں بھی اضافہ ہوگا۔ پڑھنے کے لیے نصابی کتب کے علاوہ بھی مختلف قسم کے مواد سے مدد لیجیے۔ مثلاً اخبار، رسائل، کہانی کی کتب، انٹرویوز، نظمیں وغیرہ۔

سبق پڑھنے اور پڑھانے کا طریقہ کار

نمونہ پڑھائی: خود درست تلفظ سے حرف بہ حرف درست پڑھ کر سنائیے۔ جب آپ پڑھیں تو بچے ان الفاظ پر انگلی رکھنے کے ساتھ نظر بھی رکھے ہوئے ہوں۔

- طلبا کی پڑھائی: کوئی بھی سبق شروع کرنے کے لیے بصری پڑھائی جماعت کے ان بچوں سے پڑھوائیے جو اچھا پڑھتے ہوں۔ اس دوران بھی تمام بچوں کا پڑھے جانے والے الفاظ پر انگلی / نظر رکھنا یقینی بنائیے۔
- انفرادی: باری باری ہر بچے سے پڑھوائیے۔ اگلے کی صورت میں مدد کیجیے۔

- جوڑی میں پڑھیں: دو دو بچوں کی جوڑی بنائیے (ایک بچہ اچھا پڑھنے والا ہو اور ایک بچے کو مشکل درپیش ہو)
 - ۱- دونوں بچے ایک دوسرے کو پڑھ کر سنائیں۔
 - ۲- پھر وہ جماعت کو پڑھ کر سنائیں۔
 - گروپ: گروپ میں پڑھائی کروائیے۔ ایک بچہ پڑھے اور باقی بچے سنیں۔
 - ۱- سارا گروپ کورس میں پڑھے اور پھر دوسرے گروپ کی باری آئے۔
- نوٹ: ضروری نہیں کہ یہ تمام حکمت عملیاں ہی اختیار کی جائیں۔ یہ آپ کی صوابدید پر ہے کہ آپ کس طرح کی حکمت عملی کب اختیار کرتے ہیں۔

خوشخطی

خوشخطی کی مشق پابندی سے کروائی جانی انتہائی ضروری ہے۔

خوشخطی کا طریقہ کار

نمونہ خوشخطی:

- نئے الفاظ بورڈ پر درست بناوٹ سے بڑے لکھ کر دکھائیے۔ تیر کے نشانات سے واضح کیجیے۔ بچے ان کی بناوٹ کی نقل ہوا میں دو انگلیاں اٹھا کر کریں (ابتدائی جماعتوں میں یہ حکمت عملی اختیار کی جائے خصوصاً جماعت اول اور دوم میں)
- انفرادی طور پر ہر بچے کے پاس جا کر اس لفظ کی درست بناوٹ بچے سے ڈیک یا میز پر بنوا کر دکھیے۔
- ہمیشہ لکھائی کے کام کے دوران عمدہ لکھنے اور درست بناوٹ کی طرف توجہ دلاتے رہنے سے طلباء کے کاموں میں بہتری آتی ہے۔

املا:

- املا کرانا بچوں کی تحریری صلاحیتوں میں اضافے کے لیے انتہائی ضروری ہے۔ اس کے لیے مختلف طریقے اختیار کیے جاسکتے ہیں۔

نوٹ: املا ان ہی الفاظ کا لیجیے جن کو پڑھنے اور لکھنے کی وہ اچھی طرح مشق کر چکے ہوں۔

 - ۱- تختہ تحریر پر املا کے الفاظ لکھ کر پڑھوائیے۔ اب ان ہی الفاظ کا املا کروائیے لیکن الفاظ بولتے وقت تختہ تحریر پر لکھے ہوئے الفاظ کی ترتیب سے نہ بولیے۔ مثلاً تختہ تحریر پر جو لفظ پانچویں نمبر پر لکھا ہے وہ پہلے بولیے۔ (بچے تختہ تحریر سے دیکھ کر لکھ سکتے ہیں) اسی طرح صرف وہی بچے لکھ سکیں گے جو درست پڑھ سکتے ہیں۔
 - ۲- تختہ تحریر پر املا کے الفاظ لکھ کر پڑھوائیے۔ پھر مٹا دیجیے اور ان ہی الفاظ کا املا کیجیے۔
 - ۳- گھر سے املا کے الفاظ کی تیاری کروائیے اور املا لیجیے۔

نوٹ: تیاری کا طریقہ بتائیے۔

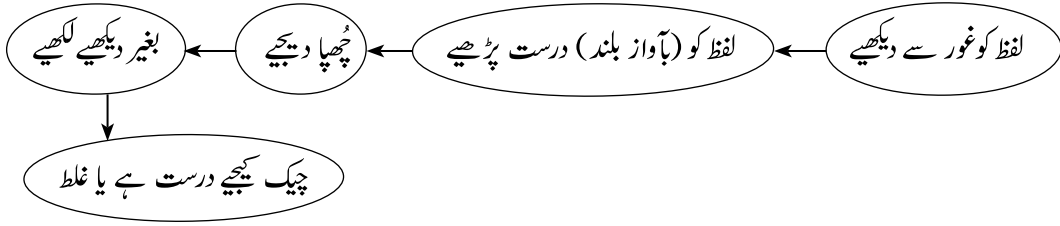

نوٹ: کتب کے آخر میں دی گئی فرہنگ (فہرست الفاظ) پر بچوں سے نمبر لکھوا کر یہ الفاظ نمبر وار/سبق/ یونٹ کے لحاظ سے املا کے لیے یاد کروا کر املا لیتے رہیے۔

خود اصلاحی:

املا یا کسی بھی کام کی خود اصلاحی (self correction) کروانے سے طلبا اپنے کاموں کا تنقیدی نگاہ سے جائزہ لینا سیکھتے ہیں۔

طریقہ کار:

- کام کے بعد طلبا کو ان کی پنسلیں، قلم رکھنے کی ہدایت دیجیے۔
- طلبا اب اپنے ہاتھوں میں نیلے رنگ کی پنسلیں/ کسی اور رنگ کے قلم (لکھائی سے مختلف رنگ ہونا ضروری ہے) لے لیں۔
- تختہ تحریر پر درست الفاظ/ حل لکھیے۔
- طلبا تختہ تحریر سے دیکھ کر اپنی اغلاط پر نشان لگائیں۔

اصلاح

- طلبا کو اپنی اغلاط درست کرنے کی عادت ڈالیے۔
- اغلاط کو وہ ہمیشہ درست کر کے تین تین بار لکھیں۔
- اس کے لیے کاپی کے صفحے کا بقیہ حصہ یا نیا صفحہ استعمال کیجیے۔

تفہیم

طلبا کی فہم کی صلاحیتوں میں اضافہ کروانا اتنا ہی اہم ہے جتنا انھیں پڑھنا اور لکھنا سکھانا۔ عبارت سے معانی اخذ کرنا، سوالات کے جوابات از خود ڈھونڈنا اور لکھنا تھوڑی سے محنت اور توجہ سے سکھایا جاسکتا ہے۔ ضروری ہے کہ ایسا کیا جائے۔ یاد کرنا سکھانا ایک مہارت ہے لیکن سمجھ کر اپنے الفاظ میں اظہار کرنا ضرور سکھائیے۔

تخلیقی لکھائی

حروف سے الفاظ اور الفاظ سے جملے اور جملوں سے پیراگراف اور مضامین لکھنا سکھانا ایک بتدریج اور محنت طلب کام ہے۔ اس سلسلے میں ان کتب میں دیا گیا طریقہ کار بہت مددگار ہے۔

- اس کام سے پہلے زبانی گفتگو اور موضوع سے متعلق الفاظ کی لکھائی کی مشق بہت ضروری ہے۔
- کوشش کیجیے کہ سکھائے گئے الفاظ پر مبنی جملے ہی بنوائے جائیں۔
- پہلا مسودہ (first draft) لکھوانا اور پھر اس کی اصلاح کر کے جماعت کے کام میں خوشخط لکھوانا وقت تو لیتا ہے لیکن اس طرح کام بہت عمدہ ہوتا ہے اور بچے اپنی غلطیوں سے سیکھتے ہیں۔

پڑھائی کی اہمیت

پڑھنے کی جانب رغبت دلائی جانی از حد ضروری ہے۔ پڑھنے کے جتنے مواقع طلبا کو حاصل ہوں گے ان کے کام میں اتنی ہی بہتری آئے گی۔ پڑھنے کے لیے نصابی کتب کے علاوہ بھی مختلف قسم کے مواد سے مدد لیجیے۔ مثلاً: اخبار، رسائل، کہانی کی کتب، انٹرویوز، نظمیں وغیرہ۔

ہفتے میں کم از کم ایک دن ضرور کتب پڑھنے، سننے اور سنانے کے لئے مخصوص کیجیے۔ بڑے بچوں کی لکھی ہوئی کہانیاں، نثر پارے، نظمیں، لطائف، پہیلیاں چھوٹے بچوں / دوسرے سیکشن کے بچوں کو پڑھنے کا موقع فراہم کیجیے اسی طرح اسمبلی اور مختلف مواقع اس مقصد کے لیے استعمال کیجیے جب طلبا ایک دوسرے کا کام دیکھ سکیں۔

سمعی و بصری مواد کا استعمال (Audio visual aids)

- جہاں تک ممکن ہو سمعی و بصری مواد کا استعمال کیجیے۔
- معیاری کہانیوں اور نظموں کے کیسٹ سنائیے۔
- اپنے پڑھانے کے وقت کے شروع کے دس منٹ فلیش کارڈز سے پڑھائی کے لیے ضرور مخصوص کیجیے۔ یہ فلیش کارڈز نئے سبق کے بھی ہو سکتے ہیں اور سکھائے گئے نظریات کے اعادے کے لیے بھی استعمال کیے جا سکتے ہیں۔
- چارٹس اور دیگر اضافی مواد موثر انداز میں استعمال کیجیے۔

حوصلہ افزائی

- بچوں کے کام کی حوصلہ افزائی انہیں اعتماد بخشتی ہے اور ان کے ذاتی تشخص کو بڑھانے میں مددگار ثابت ہوتی ہے۔ اس مقصد کے لیے مختلف طریقے اختیار کیے جا سکتے ہیں۔
- ان کے کام کو جماعت میں آویزاں کیجیے۔ (کوشش کیجیے کہ تمام بچوں کی باری آئے)
- بچوں کے کام کو پڑھ کر سنائیے یا بچے سے ہی پڑھوائیے۔
- اسمبلی / دوسرے سیکشن / دوسری جماعتوں میں پیش کروائیے۔
- ان کے کاموں کی نمائش کا اہتمام کیجیے۔ کتابچے، ڈرامے.....

نوٹ: درسی کتب کے آخر میں دی گئی فرہنگ کے الفاظ فلیش کارڈ، خوشخطی، حروف ملانا، حروف الگ کرنا، جملے بنانے اور املا کے لیے استعمال کیجیے۔ یہ مشقیں دیے گئے موضوع پر طلبا کی تحریری استعداد بڑھانے میں معاون ہوں گے۔

یونٹ کے مقاصد:

- طلباء کتاب کے بارے میں بتائیں۔
- 'ا، و، ی، ے' (بنیادی مصوتوں vowels) کے دو تین اور چار حروفی الفاظ سیکھ کر استعمال کر سکیں۔ اردو کا گلدستہ کی جماعت پری نرسری، نرسری، کے۔ جی کی کتب 'کلیاں'، 'گلاب' اور 'چنبیلی' میں سکھائے گئے نظریات، آوازوں اور ذخیرہ الفاظ کا اعادہ کر سکیں۔
- ہندسوں اور الفاظ میں گنتی ۱ سے ۵ تک پہچان سکیں اور لکھ سکیں۔
- صوتی اور بصری طریقے سے سکھائے جانے والے الفاظ پر مبنی عبارات پڑھ سکیں اور ان کی مشق کا کام کر سکیں۔
- تصویری کہانی پڑھ سکیں اور تصاویر بغور دیکھ سکیں۔
- کہانی کا مرکزی خیال سمجھ سکیں۔
- کہانی کے کردار بن کر حرکات و سکنات کر سکیں اور مکالمے تاثرات کے ساتھ دہرا سکیں۔

نوٹ:

یہ یونٹ بنیادی معلومات (حروف تہجی، چھوٹی اشکال، بنیادی مصوتوں کے دو، تین اور چار حروفی الفاظ) پر مبنی ہے۔ یہ تمام کام پچھلے درجوں کی کتب (گلاب اور چنبیلی) میں کرائے جا چکے ہیں۔ پچھلے کاموں اور نظریات کا اعادہ اور مشق کروانا انتہائی ضروری ہے اس طرح بچوں کے ذہن میں مربوط اور جامع نظریات تشکیل پاتے ہیں۔ شروع کے دو تین دن بچوں سے انسیت پیدا کرنے اور جماعتی نظم و ضبط کو معمول بنانے کی سرگرمیاں کروانے کے لیے استعمال کیجیے۔

بصری طریقہ:

- 'چنبیلی' کتاب کی فرہنگ سے بصری طریقہ تدریس سے سکھائے جانے والے منتخب الفاظ کے فلپش کارڈز روزانہ دکھائیے اور کچھ الفاظ بورڈ پر لگا دیجیے۔
- یہ الفاظ اس پورے یونٹ بورڈ پر لگے رہنے دیجیے (یہ، وہ، ہے، ہیں، میں، ہوں، ایک، میری، میرا اور موتیا کے 'حمہ' کے الفاظ بھی پڑھائیے اور بورڈ پر بھی لگائیے۔

سرگرمیوں کی تجاویز

- اللہ کی بنائی ہوئی چیزوں کی تصاویر بنوائیے یا کاٹ کر چپکوائیے کتابچے کی صورت دیجیے۔
- 'اوی ے' کا کتابچہ یا (concertina book) بنوائیے۔ طریقہ آگے کے صفحات میں دیکھیے۔

مددگار مواد:

- قاعدہ پڑھیے اور سیکھیے حصہ دوم اوکسفرڈ یونیورسٹی پریس صفحہ ۱ تا ۶
- اردو خوشخطی سلسلہ حصہ سوم (نظر ثانی شدہ ایڈیشن) اوکسفرڈ یونیورسٹی پریس صفحہ ۱ تا ۱۴

تختہ نرم کی تجاویز:























پہلے تین ہفتے کے لیے

ذخیرہ الفاظ	اللہ حضرت محمد ﷺ	ذخیرہ الفاظ
یہ	سورج پڑھنا	نا
وہ	چاند ہمارا	خا
ہے	پرندے پرندہ	خا
ہیں	صبح صبح	شانا
میں	سمندر سمندر	لالا
میرا		خا
میرے		
میرے		



تختہ نرم کی تجاویز:

دوسرے تین ہفتے کے لیے

ذخیرہ الفاظ	۱	و	ی	ے
یہ	تار	بابا  رات 	بولو  گول 	تالے  موزے 
وہ	علی	ناجا  چار 	سوچو مور 	تارے  طوٹے 
ہے	گھر	کالا تاج  لال 	طوطا کوٹ  نوٹ 	جالے  جانے 
ہیں	گیند	تارا لال  نونا 	باجی روٹی  روٹی 	دائے  گولے 
میں	بلی			
میرا	گڑیا			
میرے	امی			
میرے	بوی			

تعارفی سبق ، اعادہ

مقاصد:

- طلبا کو اس قابل بنانا کہ وہ:
- اپنا تعارف کروا سکیں۔
- کتاب موتیا کے بارے میں بتا سکیں۔
- حروف تہجی کا اعادہ کر سکیں۔
- حمد کے ذخیرہ الفاظ کی پڑھائی کر سکیں۔

مددگار مواد:

- تختہ تحریر (بورڈ)
- کتاب 'موتیا'
- حروف تہجی کے فلیش کارڈز۔ حمد کے نئے الفاظ کے فلیش کارڈز۔

پیریڈز: ۳

طریقہ کار:

- نئی جماعت اور نئے طلبا سے انسیت پیدا کرنے کے لیے اپنا مختصر تعارف کروائیے۔ (نام ، پسند نا پسند مجھے یہ پسند ہے کہ...، بچے ہاتھ اٹھا کر اجازت لیں اور پھر کچھ پوچھیں یا بتائیں...، شوق... مجھے پڑھنے اور لکھنے کا بہت شوق ہے...) اب بچوں کو باری باری موقع دیجیے کہ وہ بھی اپنے نام ، پسند نا پسند... پسندیدہ کھانا ، کھیل... شوق بتائیں۔ ہر روز چند بچوں کو موقع دیں تاکہ دو تین دن میں سب کی باری آجائے۔ اس طرح باتوں باتوں میں جماعت کے قوانین ، مثلاً باری کا انتظار ، آہستہ آواز میں گفتگو وغیرہ کی وضاحت بھی کر دیجیے۔
- کتاب کا تعارف کروائیے۔ نام 'موتیا' سلسلہ ، اردو کا گلدستہ ، سرورق کے بارے میں بات چیت کیجیے۔ رنگ کیسا ہے (نیلا) بچوں نے کن رنگوں کے کپڑے پہنے ہوئے ہیں۔ بچے کیا کر رہے ہیں۔ پبلشر کا نام بتائیے۔ مصنفہ کا نام بتائیے۔ (مقصد: بچے جانیں کہ کتابیں لکھنا ایک اہم کام ہے جو ہم بھی کر سکتے ہیں) اندرونی سرورق کھولنے کے لیے کہیے۔ پوچھیے کہ اس میں اور سرورق میں کیا فرق ہے۔ (یہ دو رنگوں والے اور نیلے پر مشتمل ہے جبکہ سرورق رنگین ہے) فہرست کھلوائیے۔ بچے ابھی پڑھ نہیں پائیں گے لیکن بتائیے کہ اگر ہمیں کوئی صفحہ کھولنا ہو تو یہ ہمیں کس طرح مدد دیتی ہے۔ خود ایسا کر کے دکھائیے، مثلاً فہرست سے پڑھیے 'خرگوش' صفحہ نمبر ۴۰ اور پھر صفحات پلٹ کر کھول کر وہ سبق دکھائیے۔

بصری پڑھائی:

اعادہ: حروف تہجی (تمام مفرد حروف) اور بنیادی مصوتے 'ا' کے دو، تین اور ایک حروف کے تمام خاندانوں کے چار حرنی الفاظ کے فلش کارڈز رکھیے۔ (پہلے دن دو حرنی، دوسرے دن چار حرنی اور تیسرے دن تین حرنی منتخب الفاظ (کم از کم پانچ الفاظ) دکھائیے۔

حمد (صفحہ ۱)

مقصد:

طلبا کو اس قابل بنانا کہ وہ:

- حمد کی پڑھائی کر سکیں۔

مددگار مواد:

- تختہ تحریر
- حمد کے الفاظ کے فلش کارڈز۔

پیریڈز: ۳

طریقہ کار:

دو یا تین دن پہلے سے حمد کے نئے الفاظ کی بصری پڑھائی شروع کروانے سے بچے ان الفاظ سے مانوس ہو چکے ہوں گے۔ حمد کے باقی الفاظ صوتی طریقے پر مشتمل ہیں مثلاً نام، کام، شام ('ا' کے تین حرنی الفاظ) ے، سارے، بولے ('ے' کے چار حرنی الفاظ) تمام بچوں کی کتابیں کھلوا کر حمد کا صفحہ کھلوائیے۔ 'حمد' خود پڑھ کر سنائیے۔ 'حمد' کا بنیادی تصور بتائیے کہ دنیا کی ہر چیز اللہ کی تعریف کرتی ہے لیکن ہمارے کان سن نہیں سکتے۔

جوابات:

زبانی سوالات:

- بچوں سے ہمیشہ مکمل جواب دینے کے لیے کہیے۔ درست اور مکمل زبانی جوابات، آئندہ ان کے لکھنے میں بھی معاون ہوں گے۔
- نمبر ۱: ہم ہر کام کے شروع میں بسم اللہ پڑھ کر اللہ کا نام لیتے ہیں۔
- نمبر ۲: اللہ کا نام لینے سے ہمارے کام میں برکت ہو جاتی ہے۔ برکت کا مطلب یہ کہ ہمارے کام بہت ہی اچھے ہوتے ہیں۔
- نمبر ۳: اس 'حمد' میں اللہ کا نام لینے والی چیزیں سورج، پرندے، سمندر، چاند ہیں۔
- نمبر ۴: ملتے جلتے الفاظ۔ نام، شام، کام، دام۔

زبانی سوالات اور مشق کے کام کے بعد بچوں کے ساتھ مل کر ایک ساتھ 'حمد' دہرائیے۔ دو تین بار دہرانے سے یہ بچوں کو یاد بھی ہو جائے گی۔

بچوں سے کاپی میں ان چیزوں کی تصویریں بنوائیے جن کا ذکر 'حمد' میں ہے۔

نعت (صفحہ ۲)

مقاصد:

- طلبا کو اس قابل بنانا کہ وہ:
- نعت کی پڑھائی کر سکیں۔
- چھوٹا/مختصر درود شریف پڑھ سکیں۔

مددگار مواد:

- تختہ تحریر
- روضہ رسول ﷺ کی تصویر یا ماڈل۔

پیریڈز: ۳

طریقہ کار:

- 'حمد' کی طرح اس نعت میں بھی تین نئے الفاظ 'نبی، لائے، پڑھنا' کے علاوہ سب الفاظ وہ ہیں جو پچھلے درجوں کی کتب میں صوتی اور بصری طریقے سے پڑھائے جا چکے ہیں۔ بچے جتنی جلدی سیکھتے ہیں اتنی ہی جلدی بھولتے بھی ہیں اس لئے ان تمام الفاظ کا فلپش کارڈز یا بورڈ پر لکھ کر اعادہ کروائیے۔
- نعت پڑھ کر سنائیے۔ نبی ﷺ سے محبت کا انداز اختیار کرتے ہوئے نعت کا مفہوم واضح کیجیے۔ بتائیے کہ اللہ اور اس کے فرشتے بھی نبی ﷺ پر درود و سلام بھیجتے ہیں۔ اللہ کی کتاب کا تذکرہ کیجیے ممکن ہو تو جماعت میں قرآن لا کر دکھائیے۔ اسے پڑھنے اور سمجھنے کا شوق دلائیے۔ دوبارہ بچوں کے ساتھ مل کر دہرائیے۔ دو تین بار پڑھنے سے یہ بچوں کو یاد بھی ہو جائے گی۔
- بچوں سے کاپی میں روضہ رسول ﷺ بنوا کر رنگ بھروائیے۔
- بچوں سے چھوٹا/مختصر درود شریف پڑھوائیے۔ اللّٰهُمَّ صَلِّ عَلٰی مُحَمَّدٍ النَّبِيِّ الْأُمِّيِّ ۝
- بتائیے کہ اللہ اور اس کے فرشتے بھی نبی ﷺ پر درود و سلام بھیجتے ہیں اس لیے آپ بھی درود شریف پڑھیے۔
- ہو سکے تو بچوں سے تین مرتبہ درود ابراہیمی بھی پڑھوا لیجیے، اس طرح بچے نماز میں درود ابراہیمی پڑھنے کے لیے تیار ہو جائیں گے۔

جوابات :

زبانی سوالات :

نمبر ۱: ہمارے نبی کا نام حضرت محمد ﷺ ہے۔

پیارے نبی ﷺ، اللہ کی جو کتاب لائے اس کا نام 'قرآن' ہے۔

'ا' سے 'ے' تک لکھیے..... (صفحہ ۳)

مقاصد:

طلبا کو اس قابل بنانا کہ وہ:

- حروف تہجی، مصوتوں، شرارتی حروف اور شروع کی آوازوں کی پہچان کا اعادہ کر سکیں۔
- 'ا' سے 'ے' تک لکھ سکیں۔

مددگار مواد:

- تختہ تحریر
- 'ا' سے 'ے' تک حروف تہجی کے فلیش کارڈز۔
- 'ا' سے 'ے' حروف تہجی کا چارٹ، جس پر مصوتے 'اویے' لال رنگ سے اور شرارتی حروف ہرے رنگ سے لکھے ہوں۔
- اردو خوشخطی سلسلہ حصہ دوم (نظر ثانی شدہ ایڈیشن) اوکسفرڈ یونیورسٹی پریس صفحہ ۱

پیریڈز: ۷

طریقہ کار:

- چارٹ پیپر کی مدد سے حروف کی طرف اشارہ کرتے جائیے۔ یا ہاتھ میں پکڑے فلیش کارڈز نام بتا کر دکھاتے جائیے۔
- خیال رکھیے کہ آپ حروف کے نام اور آواز دونوں بتا رہے ہوں۔
- مثال: الف - ا، بے - ب، پے - پ، جیم - ج
- بورڈ پر لائنیں بنا کر درست بناوٹ سے لکھیے۔ بچوں سے کہیے کہ وہ بھی ہوا میں ہاتھ اٹھا کر لکھتے جائیں۔ ہر حرف کی بناوٹ کے لیے 'گلاب' کے فٹ نوٹس میں دی گئی زبانی ہدایت دہراتے جائیے۔ مثلاً ب بناتے وقت کہیے اوپر سے نیچے آئیں لائن پر آگے بڑھیں اور تھوڑا سا اوپر جائیں۔
- بچے درست بناوٹ کے ساتھ آوازوں کا اعادہ اور ان سے شروع ہونے والے الفاظ بھی دہراتے جائیں مثلاً ب بٹخ، بی پ پتنگ، پتا۔

- کتاب کے صفحے پر دیے گئے حروف کے سامنے کی خالی جگہ میں ہی حروف لکھوائیے۔ کام کے دوران نگرانی کیجیے کہ بچے درست کام کر رہے ہوں۔ اس کام پر بہت توجہ بچوں کے آئندہ کے کام آسان اور درست کر دے گی۔
- یہ کام بہت اچھی طرح کروانے میں وقت لگنے کی صورت میں اس صفحے کا دوسرا کام حرف لکھیے۔ آپ اگلے دن کروا سکتے ہیں۔
- حمد اور نعت کے الفاظ کی بصری پڑھائی کرواتے رہیے۔
- حرف لکھیے: تمام حروف کے تصویری فلیش کارڈز دکھانے کے بعد یہ کام کروائیے۔
- حروف تہجی کا اعادہ بورڈ پر لکھ کر کروائیے۔ بتائیے کہ مصوتے چار ہیں۔ 'ا، و، ی، ے' آوازیں بتائیے۔ شرارتی حروف کے بارے میں بات کیجیے۔ شرارتی حروف ۹ ہیں۔ 'د، ذ، ر، ز، ث، و، ا' یہ حروف اپنے بعد آنے والے حروف سے نہیں ملتے لیکن اپنے سے پہلے آنے والے حروف سے مل جاتے ہیں، مثلاً 'د + ب = دب، ر + ب = رب، ب + ر = بر
- بورڈ پر یہ اعادہ کروانے کے بعد بچوں سے کاپی میں حروف تہجی لکھوائیے اور مصوتوں پر لال رنگ سے دائرہ بنوائیے اور شرارتی حروف پر ہرے رنگ سے۔
- تجویز: یہ کام دو الگ پیریڈز میں بھی کروایا جاسکتا ہے جس میں بچے ایک دن حروف تہجی لکھ کر مصوتوں پر دائرہ بنائیں۔ دوسرے پیریڈ/دن میں حروف تہجی لکھ کر شرارتی حروف پر دائرہ بنائیں۔
- کچھ منتخب حروف لکھ کر ان سے شروع ہونے والی چیزوں کی تصاویر بنوائیے۔ مثلاً 'ب، ج، ڈ، م' بچوں سے پوچھ کر لکھیے کہ انھوں نے کیا بنایا ہے۔

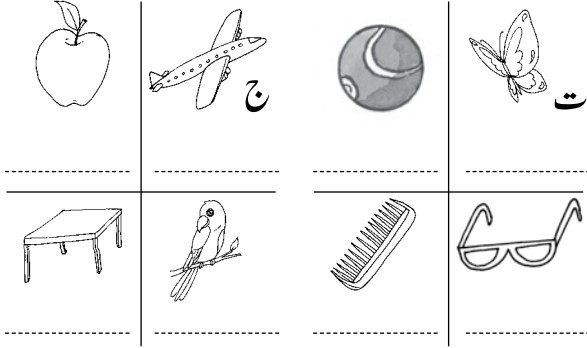

- کاپی میں چار تصویریں کاٹ کر چپکوائیے جن کے ناموں کے شروع کی آواز بچے لکھیں۔
- گھر کے کام میں بھی اسی طرح کی تصویریں چپکا کر دی جاسکتی ہیں۔

نوٹ:

جماعت اول کے شروع میں حروف تہجی کی درست لکھائی اور پہچان، مصوتوں (اویے) اور شرارتی حروف کی پہچان پر کم از کم دو سے تین ہفتے بہت زیادہ توجہ ضروری ہے۔ یہ بنیادی کام جتنی توجہ سے کروایا جائے گا، آئندہ کے لیے الفاظ سازی اور جملہ سازی اتنی ہی زیادہ بہتر ہوگی۔ ان کاموں کے ساتھ فلیش کارڈز سے منتخب الفاظ کی بصری پڑھائی بھی ضرور کروائی جائے۔

پڑھیے اور لکھیے (صفحہ ۴)

مقصد:

- طلبہ کو اس قابل بنانا کہ وہ:
- حروف کی چھوٹی اشکال لکھ سکیں۔

مددگار مواد:

- تختہ تحریر
- اردو خوشخطی سلسلہ حصہ سوم (نظر ثانی شدہ ایڈیشن) اوسفر ڈیونیورسٹی پریس صفحہ ۲

پیریڈز: ۳

طریقہ کار:

- حروف تہجی الفاظ کے شروع یا درمیان میں آنے پر اپنی اشکال چھوٹی کر لیتے ہیں۔ الفاظ کے آخر میں آنے پر ان کی پوری شکل ہی استعمال ہوتی ہے۔ 'ط'، 'ظ'، 'ا' اور 'و' کسی بھی جگہ آنے پر اپنی اشکال تبدیل نہیں کرتے۔
- موتیا میں کام: وضاحت کے بعد موتیا کا صفحہ تختہ تحریر پر بنائیے کام سمجھا کر کروائیے۔ نگرانی کے دوران دیکھیے کہ بچے نقطے سے درست سمت میں پنسل کو حرکت دے رہے ہیں۔ 'ک' اور 'گ' کی لکھائی پر خصوصی توجہ دیجیے۔ کہ بچے پہلے (لال) بنائیں پھر اوپر کا مرکزہ نیچے لا کر ملائیں (سک)۔
- کاپی میں کام: یہی کام کاپی میں بھی کروائیے بچے حروف کی مکمل شکل کے سامنے چھوٹی اشکال لکھیں۔

حروف ملائیے اور الگ کیجیے..... (صفحہ ۵)

مقاصد:

- طلباء کو اس قابل بنانا کہ وہ:
- 'ا' کے دو حرفی الفاظ ملا سکیں اور الگ کر سکیں۔

مددگار مواد:

- تختہ تحریر
- 'ا' کے دو حرفی الفاظ کے فلپس کارڈز۔
- اردو خوشخطی سلسلہ حصہ سوم (نظر ثانی شدہ ایڈیشن) اوسفر ڈیونیورسٹی پریس صفحہ ۳، ۴

پیریڈز: ۶

طریقہ کار:

- 'ا' کے دو حرفی ملے ہوئے الفاظ کے فلپس کارڈز دکھا کر آوازوں سے پڑھائی کروائیے۔ (با، جا، دا.....)

- موتیا میں کام: تختہ تحریر پر کتاب کا صفحہ من و عن نقل کیجیے (صرف دائیں جانب کا کام) اور تمام حروف ملا کر دکھائیے۔ اب بچوں کو اس کام کو نقل کرنے کی ہدایت دیجیے، کام کے دوران نگرانی کیجیے کہ ہر بچہ یہ الفاظ پڑھ کر لکھ رہا ہو۔
- کاپی میں مشق کا کام اسی طرح سمجھا کر کروائیے لیکن اس بار ایک یا دو مثالیں بورڈ پر لکھیے باقی حروف بچوں سے ملوائیے۔ خود کوشش کرنے کے لیے دس منٹ دیجیے اور پھر خود بورڈ پر لکھ دیجیے۔ اسی طرح صفحے کے بائیں جانب کا کام اور مشق کا حروف الگ کرنے کا کام کروائیے۔

نوٹ:

جن بچوں نے جماعت اول سے پہلے کے درجے میں اردو کا گلدستہ کی کتاب چینیلی استعمال کی ہوگی وہ یہ کام جلد سمجھ لیں گے لیکن ایسا نہ ہونے کی صورت میں اس کام کی مزید مشق کروائی جانی ضروری ہے۔ اس کے لیے چینیلی کو بطور حوالہ استعمال کر کے اعادے کی ورک شیٹس اور کاپی میں اسی نوعیت کا مزید کام کروائیے۔

- 'ا' کے دو حروف اور تین حروف الفیظ کے فلیش کارڈز دکھائیے۔
- بصری طریقے کے الفاظ 'علی، زارا، یہ، وہ، ہیں' کے ساتھ ان الفاظ کو رکھ کر جملوں کی پڑھائی بھی کروائیے۔
- مثال: یہ باغ ہے۔ یہ نان علی کا ہے۔
- یہ باغ صاف ہے۔ وہ ہار زارا کا ہے۔
- بورڈ پر وضاحت کیجیے کہ الفاظ کیسے بنتے ہیں:

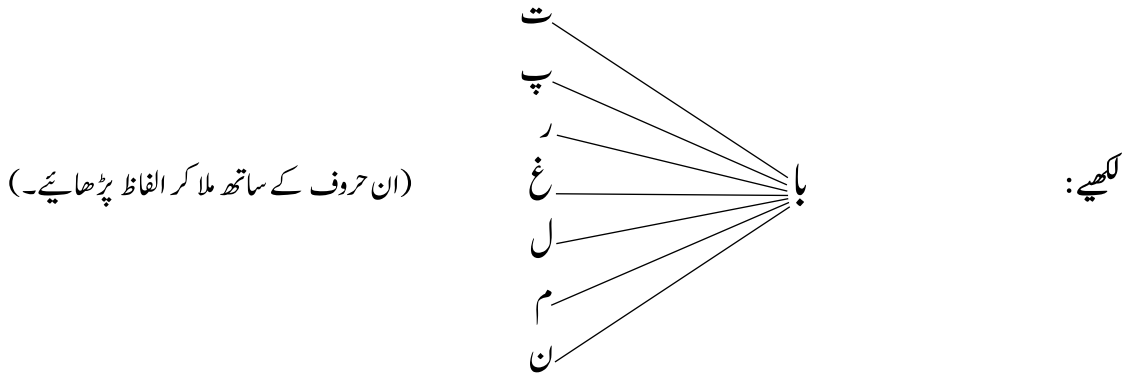

اسی طرح کارڈ کی دو پٹیاں بنائیے اور عمودی پٹی ہلانے سے بدلنے والے الفاظ پڑھوائیے۔

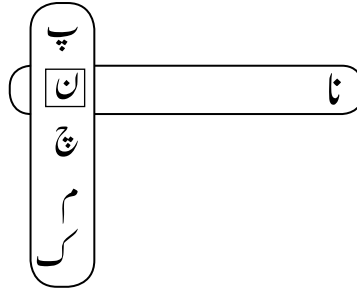

تختہ تحریر پر الفاظ لکھ کر یہ کھیل کھیلیے۔ آپ بورڈ پر [ما] کا کارڈ چپکائیے اور چار بچوں کے ہاتھ میں [ت] [ر] [ن] [ل] کے کارڈز دیجیے۔ بچے یہ کارڈ باری باری [ما] کے کارڈ کے ساتھ چپکائیں اور باقی جماعت کے بچے اس طرح بننے والے الفاظ پڑھیں۔ اسی طرح بورڈ پر [لا] کا کارڈ چپکائیے اور تین بچوں کے ہاتھ میں [ت] [ل] [ن] کے کارڈ دے کر یہی سرگرمی کروائیے۔ اسی طرح [چا] کے ساتھ [ٹ] [ر] [ک] [ل] لکھ کر لفظ بنوائیے۔

- بچوں سے یہی نئے الفاظ کاپی میں بھی لکھوائیے۔
- تین حرفی الفاظ کی پڑھائی بورڈ پر الفاظ لکھ کر کروائیے۔

ملائیے ، پڑھیے اور الگ کیجیے..... (صفحہ ۶)

مقاصد:

- طلبا کو اس قابل بنانا کہ وہ:
- الف کے تین حرفی اور چار حرفی الفاظ ملا سکیں اور الگ کر سکیں۔

مددگار مواد:

- تختہ تحریر
- ۱ سے ۵ تک گنتی کے فلپس کارڈز۔
- الف کے دو حرفی الفاظ کے فلپس کارڈز۔
- اردو خوشخطی سلسلہ حصہ سوم (نظر ثانی شدہ ایڈیشن) اوکسفورڈ یونیورسٹی پریس صفحہ ۵

پڑھیے اور الگ کیجیے



ملائیے اور پڑھیے



۱

باجا = ا + ج + ا + ب	با + با = با + با
چانا = _____ + _____ + _____ + _____	نا + نا = _____
لانا = _____ + _____ + _____ + _____	کا + نا = _____
ہارا = _____ + _____ + _____ + _____	ما + را = _____

ملائیے: دا، دا، سا، را، چا، را، لا، نا، نا، نا، کا، لا، چا، ہا۔
الگ کیجیے: نا، پالا، جاگا، کاٹا، ہارا، گارا، لالا۔

تار = ر + ا + ت	باغ = با + غ
صاف = _____ + _____ + _____	کاٹ = کا + ٹ
نان = _____ + _____ + _____	لال = لا + ل
گال = _____ + _____ + _____	ہار = ہا + ر

ملائیے: چا، ٹ، جا، ل، سا، ت، صا، ف، غا، ر، ما، ن، نا، ج۔
الگ کیجیے: بات، پان، چار، شام، کار، سال، ہار

OXFORD
UNIVERSITY PRESS

صفحہ: ۶ کے تین اور چار حروفی الفاظ ملانا اور الگ کرنا (مشق کے الفاظ بھی پورے اور لکھیں کارڈز پر لکھ کر پڑھائیے)

پہلا حصہ کتاب میں کروائیے

جماعت کے کام کی کاپی میں نیچے دیے گئے نمونے کے مطابق یہ کام کروائیے

وقت ہونے کی صورت میں اسی دن ورنہ دوسرے دن یہ حصہ کتاب میں کروائیے

جماعت کے کام کی کاپی میں مزید مشق دیجیے

نمونہ:

الگ کیجیے	ملائیے
نانا = ن + ا + ن + ا	دادا = دا + دا
پالا = پ + ا + ل + ا	نانا = نا + نا

پیریڈز: ۴

طریقہ کار:

- صفحہ نمبر ۶ کا پہلا حصہ کروائیے۔ حروف ملانے الگ کرنے کا کام سمجھا کر کروائیے۔
- مشق میں دیا گیا کام بورڈ پر اوپر سے نیچے لکھیے اور کروائیے۔ آخر میں خود بورڈ پر لکھیے تاکہ بچے اپنی تصحیح کر سکیں۔ الگ کرنے کا کام بھی اسی طرح کروائیے۔
- گنتی ایک سے پانچ تک کے فلیش کارڈز دکھانے شروع کروادیتے۔
- فلیش کارڈز سے چار حروفی الفاظ کے تعارف بھی تین حروفی الفاظ سکھانے کے طریقے ہی سے کروائیے۔

سیٹ یہ ہو سکتے ہیں:

با	←	با	ٹا	جا	ژا	لا
کا	←	ٹا	کا	لا	نا	
جا	←	نا	لا	گا	ژا	
چا	←	ٹا	چا	را	با	
دا	←	دا	را	نا		
گا	←	تا	را	لا	نا	
پا	←	پا	را	لا	نا	

- بچوں سے تین حروفی الفاظ کی طرح ہی کا کھیل کھیلیے۔ بچے کارڈز لگا کر لفظ بنائیں۔
- بورڈ پر کارڈ چپکوائیے یا لکھوائیے۔ جو بچے درست پڑھیں ان کے لیے تالیاں بجوائیے۔
- 'ا' کے چار حروفی الفاظ کے حروف الگ کرنے اور ملانے کا کام 'موتیا' میں کروائیے۔
- بورڈ پر پورا کام لکھا جانا ضروری ہے بورڈ کے دو حصے کیجیے۔ دائیں جانب موتیا میں دیا گیا کام واضح انداز میں لکھیے۔ ایک پہلی مثال سمجھا کر لکھیے باقی الفاظ بچوں سے خود سے بنوائیے۔ بچوں کو مدد کی ضرورت ہمیشہ رہتی ہے بتائیے کہ جب 'ہ' الف کے ساتھ ملتی ہے تو اس کے نیچے کنڈا لگ جاتا ہے۔ 'ہارا' الگ کرتے ہوئے پوری 'ہ' بنائیے۔
- بورڈ کے بائیں جانب مشق کا کام بورڈ پر اسی طرح لکھیے جیسے موتیا میں کروایا گیا ہے یعنی ملائیے۔ دا + دا = دادا
- سا + را =
 الگ کیجیے کا کام بھی اس طرح سمجھا کر کروائیے۔ بچوں کو کام کرواتے ہوئے، ہدایت پڑھنے کی عادت ڈالیے، کام شروع کرتے ہوئے ہدایت پڑھوانے سے یہ فہم پیدا ہو جاتی ہے۔

ہندسہ لکھیے..... (صفحہ ۷)

مقاصد

- طلبا کو اس قابل بنانا کہ وہ:
- اسے ۵ تک گنتی لکھ سکیں اور گن سکیں۔

مددگار مواد:

- تختہ تحریر
- اسے ۵ تک گنتی کے فلپس کارڈز۔

پیریڈز: ۲

طریقہ کار:

- پچھلے تین چار دن فلپس کارڈز سے روزانہ پڑھائی کروائے جانے کی وجہ سے بچے گنتی پڑھنے پر قادر ہو چکے ہوں گے۔ پڑھاتے ہوئے بورڈ پر گنتی لکھنے کا صحیح طریقہ بتائیے ابھی ہمارا مقصد ہندسہ لکھوانا ہے الفاظ نہیں اس لیے ان پر ہی توجہ مرکوز رکھیے۔ ہندسوں کے ساتھ ان کی قدر کی بھی پہچان کروائیے۔ اس کے لیے جماعت میں موجود اشیا، کتابوں، کرسیوں وغیرہ کی مدد لیجیے۔ صفحے پر دیا گیا کام اپنی نگرانی میں کروائیے۔ چیزیں، تصاویر گنتی میں مدد کیجیے۔
- دوسرے دن کاپی میں کالم بنوا کر یہی کام کروائیے بچے تصاویر اپنی مرضی سے بنائیں۔

نوٹ:

گوکہ یہ کام بچے چنبیلی میں کر چکے ہیں لیکن بہتر ہو گا کہ یہ بالکل تعارف کے انداز میں کروائے جائیں، اس کے لیے چنبیلی کے ٹیچرز نوٹس پڑھ کر اس کا کام دیکھ کر مدد لیجیے۔

ملائیے، پڑھیے اور الگ کیجیے..... (صفحہ ۸، ۹)

مقاصد:

- طلبا کو اس قابل بنانا کہ وہ:
- 'و' کے دو حرفی الفاظ کا اعادہ، 'و' کے تین اور چار حرفی الفاظ ملا سکیں اور الگ کر سکیں۔

مددگار مواد:

- تختہ تحریر
- 'و' کے دو حرنی اور چار حرنی الفاظ کے فلپس کارڈز۔
- اردو خوشخطی سلسلہ حصہ سوم (نظر ثانی شدہ ایڈیشن) اوکسفرڈ یونیورسٹی پریس صفحہ ۶، ۷

پیریڈز: ۶

طریقہ کار:

'و' کا بطور مصوتہ تعارف کروائیے اس کی آواز انگلش کے او 'O' جیسی ہے اور اس کا نام واؤ ہے۔ 'و' سے مل کر حروف اپنی اشکال چھوٹی کرتے ہیں (سوائے ط، ظ اور شرارتی حروف کے) اور 'و' کے سطر/ لائن پر ہونے کی وجہ سے حروف کو اوپر کی جانب جانا پڑتا ہے۔

مثال: ب + ا = با یہاں ب کی شکل کچھ مختلف بھی ہے اور یہ لائن پر ہے جبکہ 'و' کے ساتھ ملتے ہوئے ب کی شکل بدلتی ہے اور لائن سے تھوڑا اوپر جا کر 'و' سے ملتی ہے مثال: ب + و = بلو

- 'و' کے دو حرنی الفاظ کے فلپس کارڈز دکھائیے۔ جو تمام حروف تہجی کے ساتھ ہوں۔
- بورڈ پر بڑا بڑا درست لکھ کر سمجھائیے۔ موتیا صفحہ نمبر ۸ سے منتخب حروف پر مشتمل ملائیے کا کام کروائیے۔ شوشوں اور نقطوں کی درستی کا خیال اور بچوں کی توجہ بھی اس طرف دلاتے رہیے تاکہ ان کی لکھائی بھی عمدہ ہو سکے۔
- موتیا صفحہ نمبر ۸ کا الگ کرنے کا کام اور مشتق میں دیا گیا الگ کرنے کا کام کاپی میں کروائیے۔
- تین حرنی الفاظ کا تعارف اسی طرح کروائیے۔ جیسے 'ا' کے تین حرنی الفاظ کا کروایا تھا یہ سیٹ ہوں گے۔

بو	ل			
تو	ٹ	پ	س	ل
جو	ڑ	ش		
ڈو	ر	ل		

نو

ک

چ

ٹ

چ

ر

ڑ

ل

م

اسی طرح مزید بنوائیے۔

- تین حرنی الفاظ کاپی میں بھی لکھوائیے۔
- تین حرنی الفاظ کاپی میں بھی لکھوائیے۔
- بصری طریقے سے سکھائے جانے والے مزید الفاظ دکھانا شروع کیجیے۔
- فلپس کارڈز سے (وو) کے چار حرنی الفاظ پڑھوائیے۔

صفحہ نمبر: ۹

- پہلے حصے کا کام پہلے کروائیے۔ 'و' کے تین حرفی الفاظ ملانا اور الگ کرنا۔ طریقہ کار 'ا' کے تین حرفی الفاظ ملانے اور الگ کرنے کی طرح ہی ہوگا۔
- بصری طریقے سے فلش کارڈز کی پڑھائی کروائیے۔ دیکھیے فرہنگ، چینیلی، زارا، علی، گھر، گڑیا، میری، میرا، میرے، ہوں، رنگ، بلی۔
- 'و' کے چار حرفی الفاظ کی پڑھائی کروائیے (فلش کارڈز)
- صفحے کا کام پڑھانے کے بعد بورڈ پر سمجھائیے اور کروائیے۔
- مشق کا کام کاپی میں کروائیے۔

پڑھیے، خالی جگہ بھریے / اپنے بارے میں لکھیے (صفحہ ۱۰، ۱۱)

مقصد:

- طلباء کو اس قابل بنانا کہ وہ:
- پڑھائے گئے صوتی اور بصری الفاظ کی مدد سے عبارت کی پڑھائی کر سکیں۔

مددگار مواد:

- تختہ تحریر
- فلش کارڈز
- اردو خوشخطی سلسلہ حصہ سوم (نظر ثانی شدہ ایڈیشن) اوکسفرڈ یونیورسٹی پریس صفحہ ۸

پیریڈز: ۳

طریقہ کار:

- بصری طریقے سے سکھائے جانے والے الفاظ کی پڑھائی کروائیے۔
- صوتی طریقے سے پڑھائے جانے والے الفاظ دادا، دادی، نانا، نانی، شام، سات، کے، کی بورڈ پر لکھ کر یا فلش کارڈز سے پڑھائیے۔
- موتیا کا صفحہ کھلوائیے۔ فلش کارڈز سے پڑھائی کرنے کی وجہ سے زیادہ تر بچے یہ صفحہ خود پڑھ سکیں گے۔ مدد بھی کیجیے۔ بچوں کو کوشش کا موقع دیجیے جو بچے اچھا پڑھ سکتے ہیں پہلے ان سے پڑھوائیے خیال رکھیے کہ ہر بچہ اپنی کتاب دیکھ رہا ہو، بعد ازاں سب بچوں کو باری باری پڑھنے کا موقع دیجیے۔

- سب بچوں کے پڑھ لینے کے بعد بورڈ پر خالی جگہ کا کام لکھیے اور جملے پڑھ کر سنائیے۔ ایک جگہ خود بھر دیجیے۔ بچوں کو خود سے کرنے کا موقع دیجیے۔ نگرانی کے دوران جن بچوں کو مشکل ہو ان سے جملے پڑھ کر پیرا گراف میں سے ڈھونڈنے کے لیے کہیے۔
- اس صفحے کا کام کروانے سے قبل کاپی میں پہلی سطر پر بچوں کا مختصر نام، آپ لکھ کر دیجیے جسے دیکھ کر وہ صفحے پر کم از کم پانچ بار نقل کریں۔ ان سے کہیے کہ اپنی عمر پوچھ کر آئیں۔
- اگلے دن صفحے پر کام کروائیے۔ نام، عمر اور بہن بھائیوں کی تعداد لکھوانے کے بعد صفحے کے نچلے حصے کا کام کروائیے۔
- بچوں سے اسی کام کو کاپی میں بھی کروائیے۔

لفظ بنائیے / حروف ملائیے اور الگ کیجیے..... (صفحہ ۱۱، ۱۲)

مقاصد

- طلبا کو اس قابل بنانا کہ وہ:
- درمیانی آواز بدل کر نئے الفاظ بنا سکیں۔
- 'ی' کے دو حرفی الفاظ کو ملا سکیں اور الگ کر سکیں۔

مددگار مواد:

- تختہ تحریر
- بصری الفاظ (کسے، کسی، کتنے، کتنی) کے فلیش کارڈز۔
- اردو خوشخطی سلسلہ حصہ سوم (نظر ثانی شدہ ایڈیشن) اوکسفرڈ یونیورسٹی پریس صفحہ ۹

پیریڈز: ۳

طریقہ کار:

- 'ا' اور 'و' کے تین حرفی الفاظ کے فلیش کارڈز دکھائیے۔
- بنیادی مصوتے 'ا' اور 'و' کی درمیانی آواز پر توجہ مرکوز کروائیے اور بورڈ پر دی گئی مشق لکھیے۔ پہلی مثال واضح کیجیے اور لکھیے۔
- باقی تمام الفاظ زبانی تبدیل کروا کے کام کروائیے۔ یہ کام بچوں کے لیے بہت دلچسپ اور مزے دار ہوتا ہے اور اس طرح وہ نئے الفاظ آسانی سے سیکھ جاتے ہیں۔
- املا کروائیے۔
- کاپی میں کالم بنوائیے ایک جانب 'ا' لکھیے اور دوسری جانب 'و' پہلے 'ا' کے کالم میں 'ا' کے دو تین اور چار حرفی الفاظ (با، دا،

- بال ، نان ، بابا ، تالا)
- پھر 'و' کے کالم میں 'و' کے دو حرفی ، تین اور چار حرفی الفاظ لکھوائیے۔
(بو ، جو ، چور ، گول ، سوچو ، روکو)
- خود اصلاحی کروائیے۔
- دکھائے جانے والے بصری الفاظ میں کیسے ، کیسی ، کتنے ، کتنی کا اضافہ کیجیے۔
- 'ی' کا تعارف کروائیے۔ دیکھیے ٹیچرز نوٹس چینلی۔
- 'ی' کے دو حرفی الفاظ کی بصری پڑھائی کروائیے۔

حروف ملائیے / الگ کیجیے..... (صفحہ ۱۳)

مقاصد:

- طلباء کو اس قابل بنانا کہ وہ:
- 'ای' اور 'وی' کے چار حرفی الفاظ ملا سکیں اور الگ کر سکیں۔

مددگار مواد:

- تختہ تحریر
- اردو خوشخطی سلسلہ حصہ سوم (نظر ثانی شدہ ایڈیشن) اوکسفرڈ یونیورسٹی پریس صفحہ ۱۰، ۱۱

پیریڈز: ۵

طریقہ کار:

- ملائیے کا کام ، پہلے 'موتیا' میں اور پھر مشق کا کام کاپی میں کروائیے۔
- بورڈ پر لکھ کر 'ای' کے چار حرفی الفاظ کا تعارف کروائیے بچوں کے ہاتھ میں کارڈ دے کر یا چاک سے بورڈ پر لکھوا کر بھی یہ کام کیا جاسکتا ہے دیکھیے 'ا' کے چار حرفی الفاظ سکھانے کا طریقہ۔
- حروف الگ کرنے کا کام پہلے موتیا اور پھر مشق کا کام کاپی میں کروائیے۔ لیکن اس کے لیے بھی ضروری ہے کہ بورڈ پر اچھی طرح سمجھا کر کام دیا جائے۔
- فلش کارڈز سے 'ای' کے چار حرفی اور بصری الفاظ کی پڑھائی کروائیے۔ صفحہ نمبر ۱۳ پر 'ای' کے الفاظ ملانے اور الگ کرنے کا کام پہلے موتیا اور پھر کاپی میں کروائیے۔ لیکن اس کے لیے بھی ضروری ہے کہ بورڈ پر اچھی طرح سمجھا کر کام دیا جائے۔
- فلش کارڈز سے 'ای' کے چار حرفی اور بصری الفاظ کی پڑھائی کروائیے۔

مددگار مواد:

- تختہ تحریر
- مرغی اور چوزے کے ماسک کے کٹ آؤٹ کی تیاری کے لیے صفحہ ۹۱ دیکھیے۔

پیریڈز: ۴

طریقہ کار:

زبانی گفتگو کیجیے: کیا آپ بڑوں کی بات مانتے ہیں؟ کیوں؟ (اس لیے کہ وہ بڑے ہیں اور ہماری بھلائی چاہتے ہیں، ان کی بات نہ ماننے سے ہمیں نقصان ہو سکتا ہے۔

موتیا میں دی گئی تصاویر دیکھنے کا موقع دیجیے۔ زیادہ تر الفاظ 'اوی' کے دو یا چار حروف ہیں، نئے الفاظ 'چھوڑو' اور 'چھوڑو' آپ کے بتانے سے بچے پڑھ لیں گے۔

مشاہداتی سوالات: پہلی تصویر میں کیا نظر آ رہا ہے؟ کتنے چوزے ہیں؟ امی کیا کہہ رہی ہیں؟ تیسری تصویر میں کیا ہو رہا ہے؟ (ایک بچہ دوسرے بچوں سے ہٹ کر کھڑا ہے؟ چوتھی تصویر میں کیا ہو رہا ہے؟)

کہانی سنائیے۔ ایک دفعہ کا ذکر ہے ایک مرغی اپنے بچوں کے ساتھ ڈربے میں رہتی تھی۔ روزانہ وہ دانہ دنا چگنے ڈربے سے باہر نکلتی تو چوزے ادھر ادھر بھاگ کر کھیل کود لیتے۔ مرغی نے ان کو سمجھایا تھا کہ میرے پاس ہی رہا کرو۔ ان بچوں کے نام چو، چو، مانی، موتی اور نومی تھے۔ 'نومی' بہت شرارتی تھا۔ وہ اکثر دور چلا جاتا پھر امی کے آواز دینے پر واپس آتا۔ ایک دن یہی ہوا کہ وہ تھوڑی دور گیا تھا کہ ایک چیل آکر اسے جھپٹ کر لے گئی، امی مرغی اور باقی چوزے روتے رہ گئے۔

• تاثرات اور آواز کے اتار چڑھاؤ کے ساتھ کہانی سنائیے مثلاً مرغی کے آواز دینے کے بارے میں بتاتے وقت ایسی ہی آواز بنائیے، جیسے کسی کو آواز دیتے وقت کچھ زور سے نکالی جاتی ہے.....

• کہانی سننے کے بعد بچوں سے پوچھیے کہ آپ کو افسوس ہوا؟ اگر وہ اپنی امی کی بات مان لیتا تو ایسا نہ ہوتا۔ مشق کے زبانی سوالات کیجیے۔

• بچوں سے دوسری تصویر میں چوزوں کے ساتھ نام لکھوائیے۔ الگ کھڑے بچے کا نام لازمی رکھوائیے۔ تصویروں کے ساتھ ہندسے لکھوائیے، صفحہ ۱۲ پر تین تصاویر اور نمبر ۱۵ پر ایک تصویر ہے۔

• تصاویر میں رنگ بھروائیے۔

• کاپی یا A4 سائز پر بچوں سے نمبر وار تصاویر بنوائیے بورڈ پر نمبر ۱، ۲، ۳، ۴، نمبر ۴ لکھ دیجیے۔

• اس کہانی کا ڈراما کروائیے۔ جماعت کو پانچ پانچ بچوں کے گروپ میں تقسیم کیجیے۔ ایک بچہ مرغی اور باقی بچے چوزے بنیں، ضروری ہے کہ ان کرداروں کے ماسک یا سر کی پٹی بچے پہننے ہوں۔



باری باری ہر گروپ کو موقع دیجیے کہ وہ اس کہانی کے مکالمے دہرائیں اور پیش کریں۔ پیشکش کے بعد تالیاں بجوائیے۔

ملائیے / الگ کیجیے..... (صفحہ ۱۶)

مقصد:

طلبا کو اس قابل بنانا کہ وہ:
• ’ے‘ کے دو حرفی الفاظ کا اعادہ کر سکیں۔

مددگار مواد:

- تخیل تحریر
- فلیش کارڈز
- اردو خوشخطی سلسلہ حصہ دوم (نظر ثانی شدہ ایڈیشن) اوسفرڈ یونیورسٹی پریس صفحہ ۱۲، ۱۳

پیریڈز: ۳

طریقہ کار:

- ذخیرہ الفاظ کی بصری پڑھائی کروائیے۔
- ’ے‘ کا تعارف کروائیے۔ دیکھیے ٹیچرز نوٹس چینلی۔
- صفحے پر لکھے گئے الفاظ آوازوں سے پڑھانے کے بعد ملائیے کا کام پہلے موتیا میں سمجھا کر کروائیے۔

نوٹ:

بچے عموماً ’ے‘ بناتے ہوئے اس کی نوک بنا دیتے ہیں اس کا خیال رکھیے۔

مثلاً بے جے

درست بے جے

- مشق میں دیا گیا کام کاپی میں کروائیے، تختہ تحریر پر درست بناوٹ اور طریقے سے لکھ کر سمجھا کر کروائیے۔
- صفحے پر لکھا گیا الگ کرنے کا کام بھی ملانے کے کام کی طرح سمجھا کر موتیا میں کروائیے۔
- مشق میں دیا گیا کام کاپی میں کروائیے۔

ملائیے، پڑھیے اور الگ کیجیے..... (صفحہ ۱۷، ۱۸)

مقاصد:

طلبا کو اس قابل بنانا کہ وہ:

- 'اے' اور 'وے' کے چار حرفی الفاظ ملانا اور الگ کرنا سیکھ سکیں۔
- 'اے' اور 'وے' کے چار حرفی الفاظ ملا سکیں اور الگ کر سکیں۔
- سکھائے گئے بصری الفاظ کی پڑھائی کر سکیں۔
- 'اوی' کے تین اور چار حرفی الفاظ بنا سکیں۔

مددگار مواد:

- تختہ تحریر

پیریڈز: ۵

طریقہ کار:

- بصری پڑھائی کے الفاظ دہرائیے۔
- 'ے' کے چار حرفی الفاظ کا تعارف 'ا' کے چار حرفی الفاظ کے تعارف ہی کی طرح کروائیے۔
- اے ← باجے جالے تارے.....
- وے ← بولے سوچے موزے.....
- اگلے پیریڈ میں بصری پڑھائی کے بعد صفحے کے پہلے حصے کا کام کروائیے۔ کاپی میں مشق کا کام کروائیے۔

تجویز:

صفحے کے دوسرے حصے کا کام کروائیے اور مشق کا کام کاپی میں کروائیے۔

- بصری پڑھائی کے الفاظ بتی، ناراض اور خوش کا اضافہ کر دیجیے، چاروں مصوتوں کے منتخب تین اور چار حرفی الفاظ کے فلش کارڈز کی پڑھائی کروائیے۔
- صفحہ نمبر ۱۸ کھلوا کر تمام تصاویر دیکھنے اور الفاظ پڑھنے کا موقع دیجیے۔ بورڈ پر صفحہ بنا کر (ضروری نہیں کہ بہت تفصیلی تصاویر ہوں وضاحت سے سادہ تصاویر بنائیے۔ مثلاً علی (؟:؟)) ایسا بنا دیجیے۔
- سب سے صفحہ پڑھوا کر پہلی مثال خود بتائیے اور پھر بچوں سے کام کروائیے۔ کام کے بعد بورڈ پر درست الفاظ لکھ دیجیے جنہیں دیکھ کر بچے اپنی غلطیاں خود درست کریں۔

درست جملے کے نیچے لکیر بنائیے..... (صفحہ ۱۹)

مقصد:

- طلبا کو اس قابل بنانا کہ وہ:
- صحیح جملے تصویر سے ملا سکیں۔

مددگار مواد:

- تختہ تحریر

پیریڈز: ۲

طریقہ کار:

- بصری پڑھائی کروانے کے بعد صفحہ کھلوائیے۔
- خود ہدایت پڑھ کر سمجھائیے۔ جملے پڑھیے، بورڈ پر صفحہ سادی تصاویر کے ساتھ بنا کر ایک مثال واضح کر دیجیے کام کی نگرانی کے دوران پڑھنے میں مدد کیجیے تاکہ وہ درست کام کر سکیں۔
- اسی طرح کا کام کاپی میں بھی کروائیے۔

اعادہ اور جانچ برائے یونٹ نمبر ۱..... (صفحہ ۲۰)

مقصد:

- طلبا کو اس قابل بنانا کہ وہ:
- سکھائے گئے نظریات کی جانچ کا کام درست طریقے سے کر سکیں۔

مددگار مواد:

• تختہ تحریر

پیریڈز: ۴

طریقہ کار:

بورڈ پر لکھ کر دکھائیے پڑھوایئے اور بچوں سے یہ کام خود کرنے کے لیے کہیے۔ کام کی نگرانی کے دوران بچوں کے معیار کا اندازہ کیجیے اور ان کے بارے میں اپنے پاس ریکارڈ رکھیے۔

☆ توجہ درکار ہے

☆☆ بہتر

☆☆☆ کلیہ بہترین

مشاہداتی رپورٹ

بچوں کے نام	'ا' کے دو، تین اور چار حرفی الفاظ کی پہچان	'و' کے دو، تین اور چار حرفی الفاظ کی پہچان	'می' کے دو اور چار حرفی الفاظ کی پہچان	'ے' کے دو حرفی اور چار حرفی الفاظ کی پہچان
۱۔ سعد علی خان	☆☆ ☆	☆☆ ☆	☆☆	☆☆
۲۔ حمزہ نوید	☆☆	☆☆	☆	☆☆

یونٹ کے مقاصد:

- طلباء بنیادی مصوتوں 'اویے' کی بطور مصمتہ پہچان کر سکیں۔
- مرکب حروف تہجی کی بھاری آوازیں پہچان کر درست ادائیگی کر سکیں۔
- مرکب حروف تہجی درست طریقے سے لکھ سکیں۔
- مرکب حروف تہجی کی بنیادی مصوتوں (اویے) کے ساتھ دو، تین اور چار حرفی، الفاظ سازی کر سکیں۔
- اعضائے جسمانی (ناک، کان، آنکھیں، دم، پاؤں) کے نام سیکھ سکیں۔

سرگرمیوں کی تجاویز

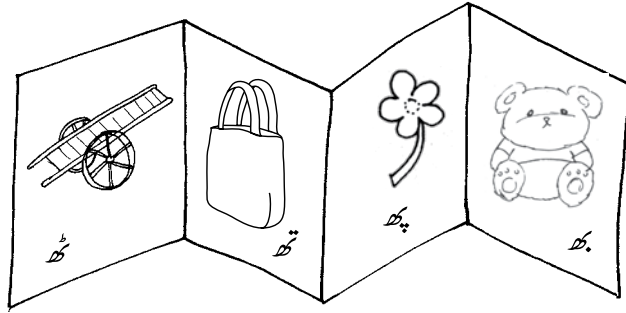

- مرکب حروف تہجی کے تعارف کے بعد بچے گتے کے چارٹ پیپر کی پٹی پر حروف لکھ کر تصاویر بنائیں یا چپکائیں۔
- کتابچہ بنوائیے۔ A4 سائز کے دو کاغذ لے کر دو تہہ کرنے سے ایک چھوٹی کتاب بن جائے گی۔
- صفحات کے لیے جڑے ہوئے حصے کاٹ لیجیے۔ درمیان سے اسٹپل کر لیجیے۔ سرورق بنوائیے۔ عنوان لکھیے ”بھاری آوازیں“
- ”بچے مرکب حروف تہجی صفحات پر لکھ کر ان کے جملے لکھیں اور تصاویر بنائیں۔
- جماعت میں گوشہ نمائش بنائیں بچوں کی اور اپنی لائی ہوئی اشیا رکھیے۔ ان کے ساتھ ان اشیا کے نام چھوٹے کارڈز پر لکھ کر رکھیے۔

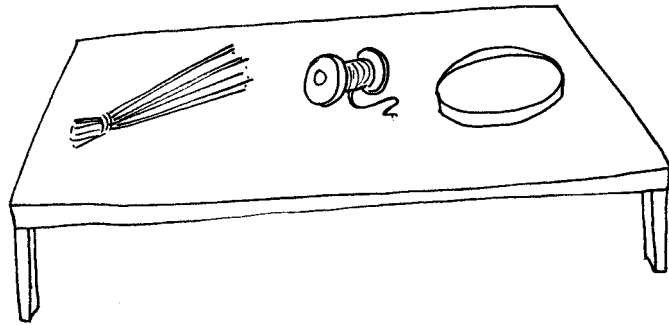

مددگار مواد:

- فلیش کارڈز اوکسفرڈ یونیورسٹی پریس
- پڑھیے اور سیکھیے حصہ دوم اوکسفرڈ یونیورسٹی پریس صفحہ ۷، ۸، ۹، ۱۰، ۱۱، ۱۲، ۱۳۔
- اردو خوشخطی سلسلہ حصہ سوم (نظر ثانی شدہ ایڈیشن) اوکسفرڈ یونیورسٹی پریس صفحہ ۱۵ تا ۲۳

تختہ نرم کی تجاویز:

یاد رہے یہ پورے یونٹ کے لیے دی گئی تجاویز ہیں۔ یہ سب ایک ساتھ لگانا ضروری نہیں ہے۔
جن دنوں جو نظریہ سکھایا جا رہا ہو تختہ نرم (سوفٹ بورڈ) پر وہی واضح انداز میں لگائیے۔

ذخیرہ الفاظ	ا	و	ی	ے
<p>وہ - مجھے - میرا - میری - ہوں - ہیں</p>	<p>اللہ</p> <p>ورق</p> <p>یکہ</p>	<p>بھ</p> <p>پھ</p> <p>تھ</p>	<p>جھ</p> <p>چھ</p> <p>دھ</p> <p>ڈھ</p>	<p>کھ</p> <p>گھ</p> <p>لھ</p>
				<p>بھاگ</p> <p>چھان</p>
<p>ا</p>	<p>و</p>	<p>ی</p>	<p>ے</p>	<p>بھاگا</p> <p>کھانا</p>
<p>بھول</p> <p>چھوڑا</p>	<p>بھاتی</p> <p>بھا بھی</p>	<p>ساتھے</p> <p>ساتھے</p>		

پڑھیے (ا، و، ی، ے بطور مصمتہ)..... (صفحہ ۲۱)

مقصد:

طلبا کو اس قابل بنانا کہ وہ:

- چاروں بنیادی مصوتوں کی بطور مصمتہ (consonant) آواز سیکھ سکیں۔

مددگار مواد:

• تختہ تحریر

- 'اوی' کے کٹ آؤٹ پنسلوں پر ماسکنگ ٹیپ سے لگا لیجئے۔

پیریڈز: ۳

طریقہ کار:

- مصوتوں کی آوازیں دہرائیے [ا]، [و]، [ی]، [ای]، [ے] [اے] کچھ مثالیں مثلاً بال، بول، باجی، باجے بورڈ پر لکھ کر وضاحت کیجئے کہ یہ حرف جب مصوتے کے طور پر آتے ہیں تو حرف ملانے کا کام کرتے ہیں لیکن جب یہ حروف کی شکل میں استعمال ہوتے ہیں تو ان کی اپنی آوازیں ہوتی ہیں، جیسے ا۔ ابو، و۔ وقت۔
- 'ی' اور 'ے' کی آواز مصوتے کے طور پر الگ تھی مگر مصمتے کے طور پر ایک ہی ہوتی ہے، جیسے ی۔ یکہ، یاد۔
- موتیا کا صفحہ پڑھوانے کے بعد صفحے کے آخر میں دیا گیا مشق کا کام کاپی میں کروائیے۔

سرگرمی

- بچوں کی انگلیوں پر مارکر سے چاروں مصوتے لکھ دیجیے (اوی)۔
- بچوں سے 'اوی' کے کٹ آؤٹ بنوا کر رنگ بھروائیے۔

لکھیے، ملایئے اور پڑھیے (بھاری آوازوں کے حروف)..... (صفحہ ۲۲ تا ۲۸)

مقاصد:

طلبا کو اس قابل بنانا کہ وہ:

- بھاری آوازوں کی شناخت کر سکیں 'اوی' سے ملا سکیں، (دو حرفی اور چار حرفی الفاظ سازی) ان ہی آوازوں پر مشتمل الفاظ اور جملے زبانی بنا سکیں۔

یونٹ نمبر ۲

پڑھیے

۱ ا ب و

۲ و

۳ ی

کاپی میں الفاظ کی فہرست اور تصاویر بنائیے: ا۔ استری، انار، اٹی، اخروٹ۔
و۔ وضو، ورزش، ورق، وردی۔ ی۔ ے۔ پاک، پختی۔

۲۱ OXFORD
سوزوں کی بطور سونہ (Consonant) آواز کا تلفظ۔

مددگار مواد:

- تختہ تحریر
- بھاری آوازوں (مکب حروف تہجی) کے فلیش کارڈز اور ان کے الفاظ، A4 سائز کاغذ کا آدھا حصہ ہر بچے کے لیے۔

طریقہ کار:

تعارف کرواتے ہوئے ان حروف کی آوازوں کی وضاحت کے لیے سرگرمی کروائیے۔

پیریڈز: ۱۴

سرگرمی

- فلیش کارڈز دکھاتے ہوئے آوازوں کی درست ادائیگی کیجیے۔
- (بھ، پھ، تھ.....) طلبا سے دہرانے کے لیے کہیے۔
- اکثر بچے یہ آوازیں ادا کرنے میں مشکل محسوس کرتے ہیں۔
- سب بچوں کے ہاتھ میں ایک کاغذ (A4 کا آدھا کر لیجیے) دیجیے۔
- اسے اپنے منہ کے سامنے دونوں ہاتھوں سے پکڑ لیجیے۔

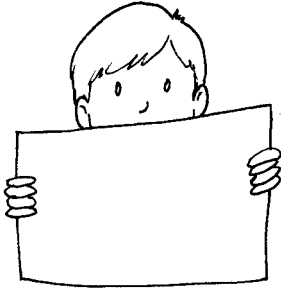

اب آپ 'ب' کی آواز نکالیے پھر 'بھ' کی بچوں کو کاغذ کو غور سے دیکھنے کی ہدایت دیجیے 'ب' پر کاغذ نہیں ہلے گا جبکہ 'بھ' پر کاغذ میں ہلکی سی حرکت محسوس ہوگی۔ بچوں کو بتائیے کہ اس کی وجہ یہ ہے کہ 'بھ' بولتے وقت ہم اپنے منہ میں ہوا بھرتے ہیں جبکہ 'ب' بولتے وقت ایسا نہیں ہوتا۔ یہی سرگرمی بچوں کے ہاتھوں میں کاغذ دے کر کروائیے اور تمام حروف خود بولنے اور بچوں سے دہروائیے۔ ہر بچے کی ادائیگی درست کروائیے۔

لکھائی:

ان حروف کی درست ادائیگی کی مشق بہت ضروری ہے اسی طرح ان کی لکھائی کے لیے بھی درست طریقہ کار اختیار کیا جانا بہت ضروری ہے اکثر بچے اور بڑے ان حروف کو غلط طریقے سے لکھتے ہیں۔ موتیا صفحہ نمبر ۲۲ درست طریقے کے لیے دیکھیے اور تیر کے نشانوں سے مدد لیتے ہوئے تختہ تحریر پر بڑا لکھیے اور بچوں سے اپنے ساتھ ہاتھ اٹھا کر ہوا میں لکھنے کے لیے کہیے۔ یہ عمل بار بار کروائیے۔ بچے اپنی انگلیوں سے درست طریقے سے میز پر لکھیں۔ باری باری ہر بچے کے پاس جا کر دیکھیے کہ وہ درست سمت میں لکھ رہا ہے۔

- موتیا صفحہ نمبر ۲۲ کا کام اسی طرح اپنی نگرانی میں کروائیے۔
- صفحہ نمبر ۲۳ اور نمبر ۲۴ پر اپنی توجہ حروف کی درست آوازوں اور درست بناوٹ سے لکھائی پر رکھیے۔ الفاظ (مثلاً بھالو، پھول.....) بصری پڑھائی کے لیے ہیں۔ ان کی خوشخطی حروف الگ کرنا وغیرہ اس مرحلے پر نہیں کروائی جائے گی۔ تصویروں میں رنگ ضرور بھروائیے۔ کاپی میں مشق کے طور پر لکھائی ضرور کروائیے اور وہاں بھی تصاویر ضرور بنوائیے۔
- صفحہ نمبر ۲۵، نمبر ۲۶ پر دیا گیا 'اویے' کے ساتھ ملانے کا کام کروائیے، آوازوں کی درست ادائیگی اور حروف الفاظ کی درست بناوٹ پر خصوصی توجہ رکھیے۔
- فلپس کارڈز سے نظم ہاتھی کے نئے الفاظ کی بصری پڑھائی کروائیے (پاؤں، لمبی، آنکھیں، بچوں، دم)
- صفحے کے نیچے نوٹس میں دیے گئے تین حرفی الفاظ تختہ تحریر پر لکھ کر پڑھائی کروائیے۔ فلپس کارڈز سے پڑھائیے۔ پھر صفحے کا کام اپنی نگرانی میں ہی کروائیے۔ الفاظ بنانے کے بعد بچے سے پڑھوا کر بھی دیکھیے کہ وہ درست پڑھ رہے ہیں یا نہیں۔
- بھاری آوازوں کے الفاظ کی پڑھائی کے بعد نئے الفاظ (نظم ہاتھی) کی پڑھائی کروائیے۔ صفحے پر لکھے گئے الفاظ کی پڑھائی کے بعد لکھائی کا کام کروائیے۔ ان الفاظ کے جملے زبانی بنوائیے تاکہ بچے جملے بنانے کی مہارت حاصل کر سکیں۔
- مثلاً: 'صابن کا جھاگ سفید ہے'۔ گھوڑا بہت تیز بھاگا تھا۔ مجھے تھوڑا سا گھی دے دو۔ میں گوبھی بھی شوق سے کھاتا ہوں۔

نظم: ہاتھی (صفحہ ۲۹)

مقاصد:

- طلبا کو اس قابل بنانا کہ وہ:
- اعضاء جسمانی کے نام پڑھ سکیں۔
- نظم پڑھنے کے طریقوں سے آگاہ ہو سکیں۔
- نظم سے حظ اٹھا سکیں (مزہ لے سکیں)۔
- ملتے جلتے الفاظ کی شناخت کر سکیں، جیسے ساتھی، ہاتھی۔

مددگار مواد:

- تختہ تحریر
- چارٹ پیپر، گتے کے ہاتھی کے خاکے کے کٹ آؤٹ۔

پیریڈز: ۵

طریقہ کار:

- نظم تاثرات سے پڑھ کر سنائیے۔
- بچوں کے ساتھ مل کر پڑھیے۔ انفرادی پڑھائی کرواتے ہوئے بچے ہر لفظ کو پہچان کر پڑھیں۔ یہ تمام نظم صوتی طریقے سے پڑھائے گئے دو تین اور چار حرفی الفاظ پر مشتمل ہے۔ نئے الفاظ کی پڑھائی دو دن قبل شروع کروائیے اس طرح بچے ان الفاظ کو بھی پڑھ سکیں گے۔
- نظم پڑھانے کے بعد بچوں سے نظم میں موجود بھاری آوازوں کے الفاظ پر دائرہ بنوائیے۔
- صفحے کے نیچے دیا گیا مشق کا کام کروائیے۔
- کاپی میں پہلے دو اشعار درست طریقے سے خوشخط لکھوائیے، شعر کا مطلب سمجھائیے کہ دو مصرعے / جملے جو اوپر نیچے لکھے گئے ہیں وہ ایک شعر ہیں۔

سرگرمی

- چارٹ پیپر سے کاٹے گئے ہاتھی کے خاکے بچوں کو دیجیے اور نظم میں سے اپنا (بچوں کا) پسندیدہ شعر لکھنے کے لیے کہیے۔

مثال:

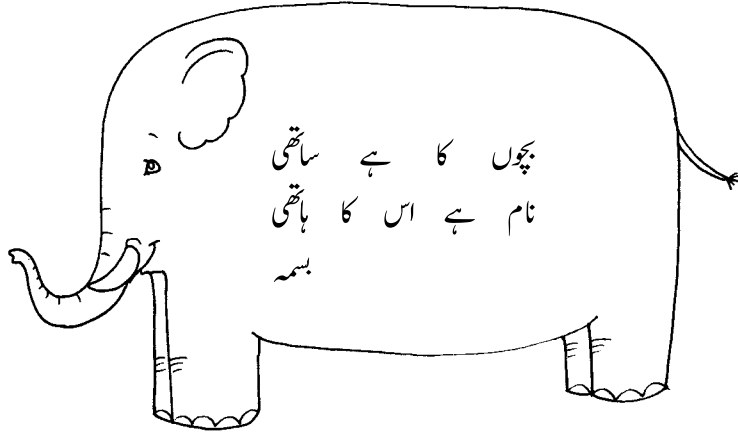

- ان کے یہ خاکے تختہ نرم پر 'میرا پسندیدہ شعر' کے عنوان کے تحت لگائیے۔
- نظم زبانی یاد کروائیے۔
- املا کی تیاری کے لیے الفاظ کی خوشخطی گھر کے کام میں دیجیے۔
- الفاظ: موٹے، ہاتھ، چھوٹی، دم، لمبی، ناک، گول، آنکھیں، بڑے، کان، ہاتھی، ساتھی املا کروائیے۔
- املا کے بعد خود اصلاحی کروائیے۔ بورڈ پر درست الفاظ اسی ترتیب سے نمبر لکھ کر لکھیے جس ترتیب سے آپ نے الفاظ کا املا لیا تھا، بچے خود تختہ تحریر پر لکھے گئے الفاظ سے دیکھ کر اپنے لکھے ہوئے الفاظ پر نیلی پنسل سے (✓) یا (x) کا نشان لگائیں۔
- غلط الفاظ کو درست کر کے تین تین بار لکھیں۔

سوالوں کے جواب لکھیے..... (صفحہ ۳۰)

مقاصد:

- طلبا کو اس قابل بنانا کہ وہ:
- سوالوں کے جواب تحریر سکیں۔
- نظم کے مصرعوں کو جملوں کی شکل میں لکھ سکیں۔

مددگار مواد:

- تختیء تحریر
- ہاتھی کے خاکے کا کٹ آؤٹ۔

پیریڈز: ۴

طریقہ کار:

- صفحہ پڑھ کر سنائیے۔ پھر بچوں سے پڑھوائیے۔ سوالوں کے جوابات زبانی پوچھیے۔ سننے کے بعد درستی اور اصلاح کر کے بتائیے۔
- تختیء تحریر پر سوالات لکھیے اور ان الفاظ کیسے، کیسی کے نیچے لکیر کھینچیے تاکہ بچے ان الفاظ کی جگہ جواب کے الفاظ لکھ سکیں۔ انہیں بتائیے کہ آپ کو سوال کے جواب کے لیے سوال ہی نقل کرنا ہے اور صرف کیسے یا کیسی کی جگہ جواب لکھنا ہے۔

حل شدہ مشق:	س۔	ج۔
ہاتھی کے ہاتھ کیسے ہوتے ہیں؟	س۔	ج۔
ہاتھی کے ہاتھ موٹے ہوتے ہیں۔	س۔	ج۔
ہاتھی کی ناک کیسی ہوتی ہے؟	س۔	ج۔
ہاتھی کی ناک لمبی ہوتی ہے۔	س۔	ج۔
ہاتھی کی آنکھیں کیسی ہوتی ہیں؟	س۔	ج۔
ہاتھی کی آنکھیں گول ہوتی ہیں۔	س۔	ج۔
ہاتھی کے کان کیسے ہوتے ہیں؟	س۔	ج۔
ہاتھی کے کان بڑے ہوتے ہیں۔	س۔	ج۔

سرگرمی

- یہ کام کا پی میں بھی کروائیے۔
- بچوں سے ہاتھی کا کٹ آؤٹ بنا کر اس میں رنگ بھروائیے۔

نظم نگاری

مقاصد:

- طلبا کو اس قابل بنانا کہ وہ:
- سوچنے کے ساتھ ساتھ تخلیقی صلاحیتوں کا استعمال کر سکیں۔

مددگار مواد:

- تختہ تحریر
- چارٹ پیپر پر لکھی گئی نظم 'ہاتھی'، خرگوش کی بڑی تصویر۔

پیریڈز: ۳

طریقہ کار:

- بچوں کو دلچسپ انداز میں شوق کا اظہار کرتے ہوئے بتائیے کہ آج ہم خود اپنی نظم بنائیں گے (بچوں کا معیار دیکھتے ہوئے نظم لکھوائی بھی جاسکتی ہے)۔
- بتائیے کہ ہم ایسی نظم 'خرگوش' کے بارے میں لکھیں گے۔ سوچے خرگوش کیسا ہوتا ہے؟ بہتر ہوگا کہ آپ خرگوش کی بڑی تصویر لاکر بورڈ پر لگائیے۔
 - بورڈ پر نظم ہاتھی لکھیے۔ اب بچوں سے اپنی کتب کھولنے کے لیے کہیے بچے پنسل ہاتھ میں لیں اور آپ کے ساتھ نظم کے الفاظ پر ایک لکیر لگا کر نئے الفاظ لکھیں۔

چھوٹے چھوٹے

دو ~~موسٹ~~ ~~موسٹ~~ ہاتھ

دو ~~موسٹ~~ ~~موسٹ~~ پاؤں

چھوٹے چھوٹے

(پوچھیے اس شعر میں کیا تبدیلی کریں؟

بتائیے خرگوش کے ہاتھ اور پاؤں تو

چھوٹے چھوٹے ہوتے ہیں.....)

چھوٹی سی اک دم ہے
 اور ~~لبھی~~ سی ہے ناک
 چھوٹی ہی
 دو گول گول سی آنکھیں
 دو بڑے بڑے سے کان
 بچوں کا ہے ساتھی
~~نام~~ ہے ~~اس~~ کا ہاتھی
 خرگوش یا



چھوٹی سی اک دم ہے
 اور چھوٹی ہی ہے ناک

بچوں کا ہے ساتھی
 خرگوش ہے یا ہاتھی

پوچھیے کیا اس شعر میں کسی تبدیلی کی
 ضرورت ہے؟
 نہیں، کیوں کہ خرگوش کی آنکھیں
 چھوٹی اور کان بڑے ہوتے ہیں۔

نئی نظم: خرگوش

دو چھوٹے چھوٹے ہاتھ
 دو چھوٹے چھوٹے پاؤں

دو گول گول سی آنکھیں
 دو بڑے بڑے سے کان

نامکمل کام اگلے دن کروائیے۔

بچوں سے ان کے پسندیدہ جانور پر ایک شعر کاپی میں گھر سے لکھ کر لانے کے لیے کہیے اور اگلے دن کلاس میں شعر پڑھوا کر ان کی حوصلہ افزائی کیجیے۔

اعادہ اور جانچ برائے یونٹ نمبر: ۲ (صفحہ ۳۱، ۳۲)

مقصد:

- طلباء کو اس قابل بنانا کہ وہ:
 سکھائے گئے نظریات کی جانچ کا کام درست طریقے سے کر سکیں۔

مددگار مواد:

• تختہ تحریر

پیریڈز: ۵

طریقہ کار:

جانچ کا کام کروانے سے پہلے تمام مرکب حروف تہجی (ھ) فلیش کارڈز یا تختہ تحریر پر لکھ کر پڑھوائیے۔ ان سے شروع ہونے والے الفاظ اور نام پوچھیے اور بتائیے۔ تختہ تحریر پر ان میں سے کچھ حروف 'ا' و 'ی' کے ساتھ ملا کر دو حرفی تین حرفی اور چار حرفی الفاظ بنا کر سکھائے گئے کاموں کا اعادہ کروائیے۔

• صفحات کا کام پڑھوائیے۔ تصویروں کے نام پوچھیے اور خود بتائیے۔

صفحہ نمبر ۳۱ پر موجود تصاویر دائیں سے بائیں، پھول، جھنڈا، تھیلا، ڈھول، چھتری، گھوڑا، ٹھیلا، بھالو ان تصاویر کے ساتھ بچے حرف لکھیں گے۔

صفحہ نمبر ۳۲ پر موجود تصاویر دائیں سے بائیں، ڈھول، جھاگ، ہاتھی، گوبھی ان تصاویر کے ساتھ بچے الفاظ لکھیں گے۔ بچوں سے یہی کام کاپی میں بھی کروائیے۔

یونٹ کے مقاصد:

- طلبا حروف ، لفظ اور جملے کی شناخت کر سکیں۔
- منتخب ذخیرہ الفاظ پر مشتمل کہانیاں پڑھ سکیں۔
- سوال اور جواب کی پہچان کر سکیں۔
- علامت وقف ، سوالیہ نشان اور ختمہ استعمال کر سکیں۔
- کسی چیز / جانور کے بارے میں سوالوں کے جوابات کے ذریعے جملے لکھ سکیں۔
- گنتی ایک سے دس ، الفاظ اور ہندسوں میں لکھ سکیں۔
- واحد اور جمع کا نظریہ اور اس کی وجہ سے الفاظ اور جملوں میں ہونے والی تبدیلی سمجھ کر درست استعمال کر سکیں۔
- نظم لکھنے کی جانب راغب ہو سکیں۔

سرگرمیوں کی تجاویز

- حروف الفاظ کے فلپش کارڈز اور جملوں کی پٹیاں بچوں کے ہاتھوں میں دیجیے۔
- کہیے جن بچوں کے ہاتھ میں حروف ہیں وہ اپنے کارڈ دکھائیں ، ان بچوں کو بلا کر ایک جانب کھڑا کیجیے۔ جن کے ہاتھ میں الفاظ ہیں اور جن کے ہاتھ میں جملے ہیں تین الگ گروپوں میں جماعت میں کھڑا کیجیے۔ اب ہدایت دیجیے کہ جب میں حرف بولوں تو وہی بچہ اچھل کر سامنے آئے گا۔ اسی طرح الفاظ اور جملوں کی ہدایت دیجیے۔ اس طرح آپ بچوں کی حروف کی پہچان اور الفاظ اور جملے پڑھنے کی جانچ بھی کر سکیں گے۔
- اسی طرح کی سرگرمی گنتی کے فلپش کارڈز طلبا کے ہاتھوں میں دے کر کروائیے۔ آپ ہندسہ بولیں اور وہ بچہ جس کے ہاتھ میں اس ہندسے کا کارڈ ہوتا ہی بار اچھلے / تالی بجائے۔
- واحد جمع کے ادھورے جملے بچوں کے ہاتھ میں کارڈز پر لکھ کر دیجیے۔ جس میں انھیں 'ہے' یا 'ہیں' لگانا ہو۔

مثال: یہ گھوڑا ہے ہیں یہ گھوڑے

مددگار مواد:

- فلپش کارڈز اوکسفرڈ یونیورسٹی پریس
- قاعدہ پڑھیے اور سیکھیے حصہ دوم اوکسفرڈ یونیورسٹی پریس صفحہ نمبر ۳۴
- اردو خوش خطی سلسلہ حصہ سوم (نظر ثانی شدہ ایڈیشن) اوکسفرڈ یونیورسٹی پریس صفحہ ۲۴ تا ۲۹

تختہ نرم کی تجاویز:

<p>ذخیرہ الفاظ</p> <p>مجھے، میرا، میری</p> <p>میرے، ہے، ہیں۔</p> <p>کیسی، کیسے</p> <p>کتی، کتنے</p> <p>کون، کس</p> <p>پھول</p> <p>رشتہ</p> <p>پھل</p>	<p>حرف</p> <p>لفظ</p> <p>جملہ</p> <p>ب</p> <p>بابا</p> <p>بابا کو پانی دو</p> <p>گھ</p> <p>گھوڑا</p> <p>یہ کالا گھوڑا ہے</p>	<p>باغ ہے، صاف یہ</p> <p>یہ باغ صاف ہے</p> <p>سوال</p> <p>تہ کیا ہے</p> <p>جواب</p> <p>یہ چابی ہے</p> <p>میرا دوست</p>	<p>باغ ہے، صاف یہ</p> <p>یہ باغ صاف ہے</p> <p>سوال</p> <p>تہ کیا ہے</p> <p>جواب</p> <p>یہ چابی ہے</p> <p>میرا دوست</p>
---	--	--	--

رنگین چارٹ پیپر کے کٹ آؤٹ

رنگین چارٹ پیپر کے کٹ آؤٹ

بچوں کی بنائی گئی اپنے / اپنی دوستوں کی تصاویر

ملائیے / درست جملے لکھیے..... (صفحہ ۳۲، ۳۵)

مقصد:

- طلبا کو اس قابل بنانا کہ وہ:
- بامعنی جملے پہچان سکیں۔

مددگار مواد:

- تختہ تحریر

پیریڈز: ۵

طریقہ کار:

- فلپس کارڈز سے 'بازار' اور دوست کے الفاظ کی پڑھائی کروائیے۔
- تختہ تحریر پر صفحہ ہو بہو لکھیے۔ پڑھوائیے۔ ایک مثال پوچھ کر ملائیے اور نیچے دی گئی جگہ میں لکھیے۔ باقی تین بچے خود لکھیں۔ پہلے تختہ تحریر پر زبانی ملوا لینے سے ان کا لکھنے کا آسان ہو جائے گا۔

حل شدہ مشق:

- ۱۔ ہاتھی کی دم چھوٹی ہے۔
- ۲۔ زارا کے پاس ایک گڑیا ہے۔
- ۳۔ علی کا طوطا کہاں ہے؟
- ۴۔ مانو کیا سوچ رہی ہے؟

- صفحے کے نیچے دیے گئے جملے کاپی میں بنوائیے۔ بچوں کے معیار کو دیکھتے ہوئے حکمت عملی اختیار کیجیے۔ ابھی بچوں کو مشکل درپیش ہے تو تختہ تحریر پر الفاظ لکھیے اور زبانی جملے بنوائیے۔ ایسے جملے جو بچوں کے سیکھے گئے الفاظ پر ہی مبنی ہوں بچوں سے پوچھ کر تختہ تحریر پر درست اور واضح لکھیے۔ جنہیں پڑھوانے کے بعد بچوں سے کاپی میں نقل کروائیے۔ جملوں کی مشق کا یہ صفحہ دلچسپ ہو جائے گا اگر آپ چارٹ پیپر کے چھوٹے کٹ آؤٹس پر خوش 😊 اور اداس ☹️ چہرہ بنالیں۔ اور تختہ تحریر پر مثال کے جملوں کے سامنے ماسنگ ٹیپ یا نیلے ٹیگ سے چپکائیں۔ وضاحت کے بعد کام کروائیے اور جملوں کے سامنے بنے خانوں میں بچوں سے یہی چہرے بنوائیے۔
- کاپی میں جملے بنانے کا کام کروائیے۔ بچوں سے پوچھ کر بورڈ پر لکھیے۔ تاکہ بچے نقل کریں۔

بازار..... (صفحہ ۳۶)

مقاصد:

طلبا کو اس قابل بنانا کہ وہ:

- 'اوی' کے دو، تین اور چار حرفی الفاظ نیز بصری طریقے سے سکھائے جانے والے الفاظ پر مبنی عبارت پڑھ سکیں۔
- نیا لفظ 'چاپے' کا تعارف سمجھ سکیں۔

مددگار مواد:

- تختہ تحریر

پیریڈز: ۴

طریقہ کار:

- اس سے قبل چینیلی کے الفاظ کی بصری پڑھائی کے اعادے کی وجہ سے بچوں کے لیے اس عبارت / نثر پارے کی پڑھائی آسان ہوگی۔
- خود ایک بار پڑھ کر سنائیے۔ بچے عبارت پر نظر رکھے ہوئے ہوں پھر باری باری بچوں سے پڑھوائیے۔ ذاتی زندگیوں سے تعلق پیدا کیجیے کیا آپ کے بہن بھائی بھی ایسے ہی کرتے ہیں؟ اگر کرتے ہیں تو آپ انہیں کیسے سمجھاتے ہیں؟ باہمی محبت اور صبر و برداشت کی خوبیوں کو نمایاں کرتے ہوئے وضاحت کیجیے۔
 - اس کی مزید وضاحت کے لیے بچوں کو کوئی کہانی سنائیے۔

کام سے پہلے دی جانے والی زبانی ہدایات

- 'ا' کے دو حرفی الفاظ جیسے 'با'، تین حرفی جیسے 'چال'، چار حرفی جیسے 'چارا'۔
- 'و' کے دو حرفی الفاظ جیسے 'دو'، چار حرفی جیسے 'تولے'۔
- 'ی' کے دو حرفی جیسے 'جی'، چار حرفی جیسے 'جاتی'۔
- 'ے' کے دو حرفی جیسے 'بے'، چار حرفی جیسے 'لاتے'۔

حل شدہ مشق:

ا	و	ی	ے
زارا	بولے	چاپی	ے
جا	بولا	گاڑی	نے
صاف	لو	لی	کے
لال	بولی	دی	بولے
مان		کی	تھے
تارا			
بات			
تھا			
جا			
لا			

پڑھیے اور نشانات لگائیے..... (صفحہ ۷۳)

مقاصد:

طلبا کو اس قابل بنانا کہ وہ:

- علامت وقف، سوالیہ نشان اور ختمہ کا استعمال کر سکیں۔

مددگار مواد:

- تختہ تحریر
- سوالیہ نشان اور ختمہ کا کٹ آؤٹ۔

پیریڈز: ۳

طریقہ کار:

- تختہ تحریر پر پورا صفحہ بنا کر کام کا طریقہ بتائیے۔ دو تین مثالیں لکھ کر ان کے سامنے درست علامت کا کٹ آؤٹ لگا کر دکھائیے۔ مثلاً وہ کون ہے (.....) وہ زارا ہے (.....)
- نیچے دیے گئے مشق کے جملے کاپی میں بنوائیے اور درست علامت لگانے کا خیال رکھیے۔

دوست..... (صفحہ ۳۸، ۳۹)

مقصد:

- طلبا کو اس قابل بنانا کہ وہ:
- عبارت پڑھ کر سوالوں کے جواب لکھ سکیں۔

مددگار مواد:

- تختہ تحریر

پیریڈز: ۶

طریقہ کار:

- بچوں سے ان کے دوستوں کے بارے میں پوچھیے، آپ ان کے ساتھ کون سے کھیل کھیلتے ہیں۔
- اس سے قبل پڑھائے جانے والے فلڈس کارڈز سبق پڑھنے میں آسانی پیدا کریں گے۔
- خود پڑھ کر سنائیے۔ بچے عبارت پر نظر رکھیں۔ باری باری بچوں سے پڑھوائیے۔
- صفحہ نمبر ۳۹ پر لکھے گئے سوالات زبانی پوچھیے۔
- وضاحت کے لیے مزید سوالات پوچھیے۔
- س: زارا اور سارا خوش کیوں ہیں؟
- س: علی اور شان خوش کیوں ہیں؟
- ج: ساتھ مل کر کھیلنے اور کام کرنے سے دلی خوشی ہوتی ہے، مزہ آتا ہے۔
- س: آپ کے خیال میں مانو کیوں ناراض بیٹھی ہے؟
- ج: شاید وہ اس لیے ناراض ہے کیونکہ کوئی بھی اسے اپنے ساتھ نہیں کھلا رہا۔
- شاید؟..... بچوں سے پوچھیے کیا اور کوئی وجہ بھی ہو سکتی ہے۔
- س: کیا آپ کا کوئی پالتو جانور ہے؟ کیا آپ اسے اپنے ساتھ کھلاتے ہیں؟
- (اکثر بچے، مٹی کے بچوں کے ساتھ کھیلتے ہیں.....)
- بچوں سے ان کے پسندیدہ پالتو جانور کے بارے میں چند جملے لکھنے کے لیے کہیے۔
- صفحہ نمبر ۳۹ کے سوالات اور جوابات پڑھوا کر کام کروائیے۔
- نیچے دیے گئے خانے میں بچے اپنے / اپنی دوست کی تصویر بنائیں۔
- بچے اپنے دوستوں کی کاپیوں پر لکھے ناموں کی مدد سے تصویر کے ساتھ نام بھی لکھ سکتے ہیں۔
- خالی جگہ کا کام کاپی میں بھی کروائیے۔

خرگوش (صفحہ ۴۰)

پڑھیے

خرگوش

☆ یہ کیا ہے؟
☆ اس کے کان کیسے ہیں؟
☆ اس کا رنگ کیسا ہے؟
☆ اس کے بال کیسے ہیں؟
☆ اس کی آنکھیں کیسی ہیں؟
☆ اس کی دم کیسی ہے؟

یہ خرگوش ہے۔
اس کے کان بڑے ہیں۔
اس کا رنگ سفید ہے۔
اس کے بال نرمے ہیں۔
اس کی آنکھیں لمبی ہیں۔
اس کی دم چھوٹی ہے۔

اب آپ بلی کے بارے میں لکھیے۔

OXFORD

۳۰

مقصد:

طلبا کو اس قابل بنانا کہ وہ:

- سوالوں کی مدد سے دیے گئے عنوان کے بارے میں چند جملے لکھ سکیں۔

مددگار مواد:

- تختہ تحریر

پیریڈز: ۴

طریقہ کار:

- بچے جماعت اول میں حروف سے الفاظ اور الفاظ سے جملے لکھنے کا سفر طے کرتے ہیں۔ اس کے لیے مناسب حکمت عملی اختیار کرنا ضروری ہے۔ الفاظ سکھانے کے بعد اچانک جملے بنانے کا کام دے دینے سے بچے ناکام ہوتے ہیں اور مایوسی کی وجہ سے اردو سے رغبت ختم کر دیتے ہیں۔ سیکھنا خوشگوار عمل ہونا چاہیے اور چھوٹی چھوٹی آسان کامیابیوں سے حوصلے کا بڑھتا رہنا ضروری ہے۔

- یہ صفحہ آسان سے مشکل کی طرف لے جانے کا ایک قدم ہے۔ اب تک بچے کچھ جملے بنانا سیکھ چکے ہیں اب ایک موضوع پر چند جملے لکھنا سکھائے جا رہے ہیں۔ مثال کے جملے پڑھیے۔ اور پڑھوائیے۔ یہ سوالات دراصل سوچ کو منظم اور جملوں کو مربوط کرنے کے لیے ہیں ان کے جوابات دینا انہیں پیراگراف لکھنے کے لیے تیار کرے گا۔

- نیچے دی گئی جگہ، بلی کے بارے میں جملے لکھنے کے لیے ہے۔ یہاں اوپر دیے گئے سوالات کے صرف جوابات لکھوائیے۔ چھ سوالات کے جوابات چھ سطور میں الگ الگ ہی لکھوائیے۔ بچے جوابات کے لیے کچھ الفاظ پوچھیں گے وہ بورڈ پر لکھ دیجیے مثلاً بلی کے مختلف رنگ آنکھوں کے رنگ دم لمبی۔ بچوں کے پوچھے گئے الفاظ تختہ تحریر پر ایک جانب نمبر ڈال کر لکھ دیجیے۔

موتیا کے صفحے پر کام کے بعد چیک کیجیے اغلاط کی درستی غلط لفظ کے نیچے نشان لگا کر الگ درست لفظ لکھ کر کیجیے۔

یہی کام کاپی میں 'بلی' کے عنوان کے تحت خوشخط نقل کروائیے۔ بچے تصویر بھی بنائیں۔

بچوں سے بنوائی گئی تصاویر کی نمائش کلاس میں کیجیے۔

لکھیے اور تصویر بنائیے..... (صفحہ ۴۱)

مقاصد:

- طلبا کو اس قابل بنانا کہ وہ:
- ۱ سے ۱۰ تک ہندسوں اور الفاظ میں گنتی سیکھ سکیں۔

مددگار مواد:

- تختہ تحریر
- جماعت میں موجود اشیا

پیریڈز: ۵

طریقہ کار:

- فلپس کارڈز اور تختہ نرم سے روزانہ پڑھائی کی وجہ سے بچے گنتی جلد سیکھ جاتے ہیں ضروری ہے کہ وہ ہندسوں اور الفاظ کی قدر (value) بھی پہچانیں اس کے لیے جماعت کی اشیا سے مدد لیجیے، مثلاً: یہ کتنی کرسیاں ہیں (پانچ کرسیاں الگ کر کے دکھائیے۔ یہ کتنی پنسلیں ہیں؟ (دس پنسلیں دکھائیے) جماعت میں کتنی کھڑکیاں ہیں؟ وغیرہ۔
- موتیا میں لکھائی کرواتے ہوئے خیال رکھیے کہ بچے درست طریقے سے ہندسے اور الفاظ لکھ رہے ہوں۔ اس مقصد کے لیے ہندسوں کے شروع میں نقاط دیے گئے ہیں۔ مزید وضاحت یہ ہے۔

۱۰ ۹ ۸ ۷ ۶ ۵ ۴ ۳ ۲ ۱

یاد رکھیے اردو گنتی میں صفر گول نہیں بلکہ نقطے کی شکل میں لگایا جاتا ہے۔

- کاپی میں بھی یہی کام کالم بنا کر کروائیے۔

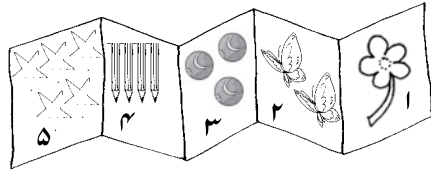

سرگرمی

- گنتی کا کتابچہ یا (concertina book) بھی بنائی جاسکتی ہے۔ گتے کی پٹیاں کاٹ کر بچوں کو دیجیے۔

دوسری جانب ۶، ۷، ۸، ۹، ۱۰ لکھوائیے اور تصویریں بنوائیے۔

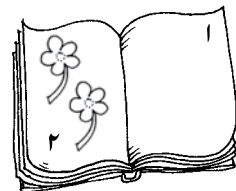

- کتابچہ

پڑھیے (واحد/جمع)..... (صفحہ ۴۲، ۴۳)

مقاصد:

- طلبا کو اس قابل بنانا کہ وہ:
- 'واحد کی جمع' اور 'جمع کا واحد' بتا سکیں اور لکھ سکیں۔
- واحد یا جمع بناتے وقت جملوں میں ہونے والی تبدیلی سے واقف ہو سکیں۔

مددگار مواد:

- تختہ تحریر
- جماعت میں موجود اشیا۔

پیریڈز: ۶

طریقہ کار:

آبادگی: جماعت کی مختلف چیزیں دکھا کر ان کے نام پوچھیے۔ مثلاً یہ کیا ہے؟ (پنسل دکھائیے بچے جواب دیں گے یہ پنسل ہے۔ اب دو پنسلیں دکھائیے اور پوچھیے۔ یہ کیا ہے؟ بچے جواب دیں گے، یہ پنسلیں ہیں۔
وضاحت: 'واحد جمع' کے بارے میں بتائیے موتیا میں لکھی گئی تعریف پڑھیے۔ اور مزید مثالیں دیجیے۔ تختہ تحریر پر لکھیے اور بچوں کی توجہ الفاظ کی تبدیلی کی طرف دلائیے۔ بتائیے کہ نہ صرف چیزوں کے نام بدل جاتے ہیں بلکہ 'ہے' سے 'ہیں' کی تبدیلی بھی ہوتی ہے۔
واضح طور پر بول کر اور بورڈ پر لکھ کر 'ہے' اور 'ہیں' کا فرق سمجھائیے۔
موتیا میں کام: عبارات پڑھ کر سنائیے۔ پھر تمام بچوں سے پڑھوا کر کام کروائیے۔
کاپی میں کالم بنا کر الفاظ اور ان کی جمع لکھوائیے۔

تجویز:

- ان ہی الفاظ کے ساتھ گنتی کے الفاظ استعمال کر کے جملے بنائیے۔ مثلاً یہ ایک جوڑا ہے۔ یہ تین جوڑے ہیں۔
- اگلے صفحے کے کام کی تیاری کے سلسلے میں گھر کے کام میں یہ الفاظ خوشخط لکھ کر یاد کرنے کے لیے دیجیے۔ موزے، مرغے، گھوڑے، باجے، تالے، طوطے، جالے، تارے۔
- ذخیرہ الفاظ 'نظم اللہ' کے فلیش کارڈز پڑھوائیے۔
- تختہ تحریر پر صفحے پر دی گئی تصاویر کے نام لکھ کر پوچھیے کہ یہ کیا لکھا ہے؟ ان تمام الفاظ کی پڑھائی کروائیے۔ جو ایک دن قبل گھر کے کام میں بھی دیے جا چکے تھے۔

- موتیا کا صفحہ ۴۳ کی پہلی امثال پڑھوایئے۔ اور اگلی خالی جگہوں کے بارے میں پوچھیے کہ یہاں کیا لکھا جائے گا۔ ایک دو جملے بچوں سے پوچھ کر خود لکھ دیجیے۔ بچوں کے کام کی نگرانی کرتے وقت الفاظ کی درست بناوٹ کا خیال رکھیے۔ اسی طرح توجہ رکھیے کہ بچے تصاویر درست گن رہے ہوں۔
- یہی کام کاپی میں بھی کروائیے۔

نظم: اللہ..... (صفحہ ۴۴)

مقاصد:

- طلبا کو اس قابل بنانا کہ وہ:
- صنف سخن 'نظم' کی چاشنی اور مزے سے آگاہ ہو سکیں۔
- نظم خود تخلیق کرنے کے لیے تیار ہو سکیں۔

مددگار مواد:

- تختہ تحریر

پیریڈز: ۵

طریقہ کار:

- زبانی سوالات کیجیے، کس کس کو نظمیں اچھی لگتی ہیں۔
- آپ کو کون کون سی نظمیں زبانی یاد ہیں؟
- ایک دو بچوں سے سن بھی لیجیے (جو سنانا چاہیں)
- بتائیے کہ ہم آج یہ نظم 'اللہ' پڑھیں گے۔ کتابیں کھلو کر نظم پہلے تحت اللفظ سے پڑھ کر سنائیے اور پھر حرکات و سکنات و ترنم سے پڑھیے اور پڑھوایئے۔
- نظم کے بارے میں بات چیت کیجیے۔

زبانی سوالات:

- اس نظم میں کس کا ذکر ہے، کس نے پھولوں، تتلی، مچھلی اور ہم سب کو بنایا ہے؟
- آپ کو اس صفحے پر کون سی تصویر اچھی لگی ہے؟
- اللہ نے اور کیا کیا بنایا ہے؟ اور چارٹ پیپر کے چوکور ٹکڑوں پر بچوں کے بتائے ہوئے جواب تختہ تحریر پر لکھ دیجیے۔
- مثلاً پہاڑ، بادل، امی، ابو، سورج، چاند، پرندے..... لکھنے کے بعد ان الفاظ کو پڑھوایئے۔

- چارٹ پیپر کے ٹکڑوں پر لکھے گئے الفاظ تختہ نرم پر لگا دیجیے۔
- بچوں کے بتائے ہوئے الفاظ جو چارٹ پیپر کے ٹکڑوں پر لکھ کر تختہ نرم پر لگائے گئے تھے پڑھوایئے۔ (پہاڑ، بادل، سورج، چاند، امی، ابو وغیرہ)
- نظم کو کاپی میں نقل کروایئے۔ خوشخط لکھائی پر توجہ رکھیے۔ ایک مصرعے کے نیچے دوسرا مصرع لکھنا سکھایئے۔ تصاویر بھی بنوایئے۔
- نظم نگاری: تختہ نرم پر لگائے گئے اللہ کی بنائی ہوئی چیزوں کے نام پڑھوایئے۔
- نظم کے بارے میں گفتگو کیجیے کہ ہم بھی اسی طرح اپنی نظم بنا سکتے ہیں اس کے الفاظ تبدیل کرنے ہوں گے۔ موتیا کے صفحے پر نیچے دیا ہوا نمونہ بچوں سے پڑھوا کر اس طرح کام کروایئے۔
- اس کام کو کاپی میں بھی کروایئے۔
- بچوں کی نظمیں الگ سے کاغذ یا چارٹ پیپر پر لکھوا کر ان کے نام نیچے لکھوایئے۔ اور تختہ نرم یا جماعت کے باہر نمائش کیجیے۔

پڑھیے

اللہ

کس نے بنایا پھولوں کو، پھولوں کو
اللہ نے بنایا پھولوں کو، پھولوں کو

کس نے بنایا تتلی کو، تتلی کو
اللہ نے بنایا تتلی کو، تتلی کو

کس نے بنایا مچھلی کو، مچھلی کو
اللہ نے بنایا مچھلی کو، مچھلی کو

کس نے بنایا ہم سب کو، ہم سب کو
اللہ نے بنایا ہم سب کو، ہم سب کو

۱۔ اس نظم کو اپنی کاپی میں خوش خط نقل کیجیے اور زبانی یاد کیجیے۔
۲۔ نظم میں اللہ کی بنائی ہوئی چیزوں کے نام بدل کر نظم دوبارہ لکھیے۔
بیس نے بنایا سورج کو، سورج کو،
اللہ نے بنایا سورج کو، سورج کو

۳۳

سے اللہ ہوں، جی، جہلی کی پامالی۔

OXFORD

نوٹ: بچوں کے کام کا نمونہ دیکھنے کے لیے اس رہنمائے اساتذہ کا صفحہ ۹۲ دیکھیے۔

ذخیرہ الفاظ

- ۱۔ چاند
 - ۲۔ سورج
 - ۳۔ امی
 - ۴۔ ابو
 - ۵۔ بادل
 - ۶۔ ۷۔
- بچوں سے پوچھ کر بورڈ پر ذخیرہ الفاظ لکھیے۔

اعادہ اور جانچ برائے یونٹ نمبر ۳..... (صفحہ ۴۵)

مقصد:

طلبا کو اس قابل بنانا کہ وہ:

- یونٹ میں سکھائے گئے نظریات کی جانچ کا کام خود کر سکیں۔

مددگار مواد:

- تختہ تحریر

پیریڈز: ۴

طریقہ کار:

آمادگی: تختہ تحریر پر حروف الفاظ اور جملوں کا اعادہ کروائیے۔ (ایک یا دو مثالیں دیجیے)

صفحے پر کام کروائیے۔

یہی کام کاپی پر بھی کروائیے۔

یونٹ کے مقاصد:

- طلبا علامت مد (س) اور ہمزه (ع) کا تعارف اور استعمال کر سکیں۔
- سیکھے گئے الفاظ کو کہانی میں پڑھ سکیں۔
- اعراب زیر، زبر، پیش (نیم ثنائی مصوتوں کی پہچان کر سکیں اور ان کی مدد سے بننے والے الفاظ پڑھ اور لکھ سکیں۔
- ثنائی مصوتہ 'و' کی پہچان کر سکیں نیز اس مصوتے کے الفاظ پڑھ اور لکھ سکیں۔
- پیش، واؤ اور وُ میں تمیز کر سکیں۔
- سبزیوں کے نام لکھ سکیں۔

سرگرمیوں کی تجاویز

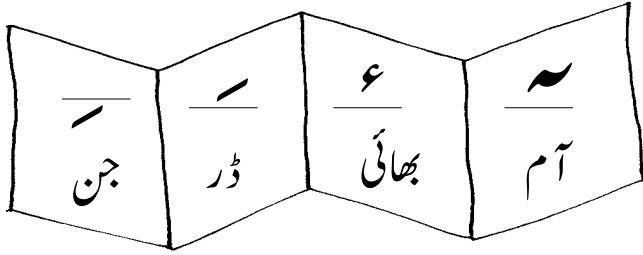

- (cocertina book) بنوائیے۔
- کتابچہ بنوائیے۔
- اسمبلی میں ڈرامے کی پیشکش کیجیے۔

مددگار مواد:

- فلپس کارڈز اوکسفرڈ یونیورسٹی پریس
- قاعدہ پڑھیے اور سیکھیے حصہ دوم اوکسفرڈ یونیورسٹی پریس، صفحات ۱۳، ۱۵، ۱۶، ۱۷، ۱۸، ۱۹، ۲۰، ۲۳
- اُردو خوش خطی سلسلہ حصہ سوم (نظر ثانی شدہ ایڈیشن) اوکسفرڈ یونیورسٹی پریس صفحہ ۳۰ تا ۳۷

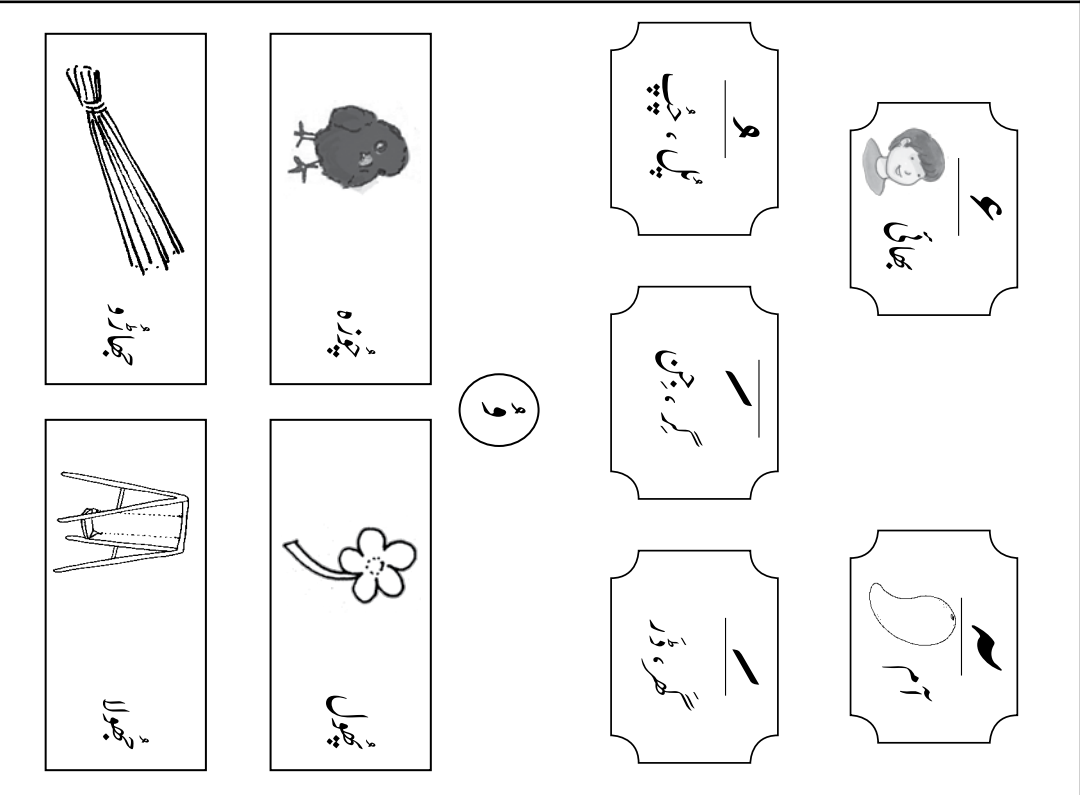
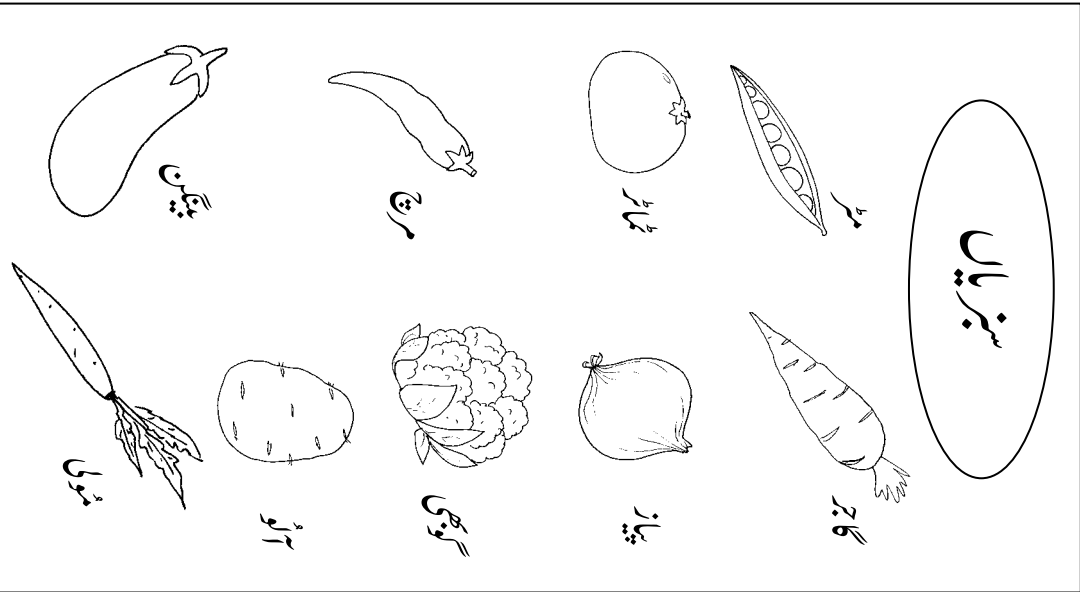

ذخیرۃ الفاظ

ہے، ہیں، تھا، تھے،

میرا، میری میرے،

ہم، تم، ہمارے،

گتا، گتی، گتے۔

تختہ نرم کی تجاویز:

پڑھیے اور لکھیے (آ)..... (صفحہ ۴۶)

مقاصد:

طلبا کو اس قابل بنانا کہ وہ:

- مد 'سہ' کی پہچان کر سکیں اور اس علامت کی وجہ سے ہونے والی الف کی آواز میں تبدیلی کی درست ادائیگی کر سکیں۔

مددگار مواد:

- تختہ تحریر
- 'ا' اور 'سہ' کے کٹ آؤٹ

پیریڈز: ۶

طریقہ کار:

'ا' کی آواز کا اعادہ کروایا جائے الفاظ کے شروع میں آنے والی مختصر آواز اور درمیان اور آخر میں آنے والی قدرے لمبی آواز کی وضاحت مثالوں سے کیجیے۔

۱۔ شروع میں۔ انار، ابو.....

۲۔ درمیان اور آخر میں۔ بال، باجا

- تعارف: مد کا کٹ آؤٹ 'سہ' (لال رنگ میں ہو تو نمایاں ہوگا) ہاتھ میں اپنے پیچھے چھپا کر لائیے۔ بچوں میں تجسس پیدا کیجیے کہ آج 'الف' سے ملیے ایک مہمان آرہا ہے وہ مہمان دوست بن کر الف کے ساتھ رہے گا تو الف کی آواز دگنی ہو جائے گی۔ پوچھیے آپ جانتے ہیں وہ کون ہے..... شاید کچھ بچے یہ بتا سکیں کیونکہ کچھ بچے گھر پر قرآنی قاعدہ پڑھنے کے باعث مد کی پہچان رکھتے ہیں، دلچسپ انداز میں چھپایا گیا مد 'سہ' کا کٹ آؤٹ نکالیے اور دکھائیے۔ تختہ تحریر پر ایک بڑا سا الف بنائیے اور اس کے اوپر یہ کٹ آؤٹ ماسکنگ ٹیپ اس کے پیچھے کی جانب لگا کر چپکائیے۔ ایک جیسی دو پنسلیں لیجیے ایک پنسل دکھائیے اور دوسری پنسل اوپر رکھ کر بتائیے کہ اس پنسل کی لمبائی اب دگنی ہو گئی ہے، اب تختہ تحریر پر بنائے گئے، 'آ' کی طرف اشارہ کیجیے کہ اس طرف 'الف' کی آواز دگنی ہوجاتی ہے۔ اب کچھ الفاظ خود بتائیے اور کچھ بچوں سے پوچھیے اور الف مد آ کے گرد لکھیے۔

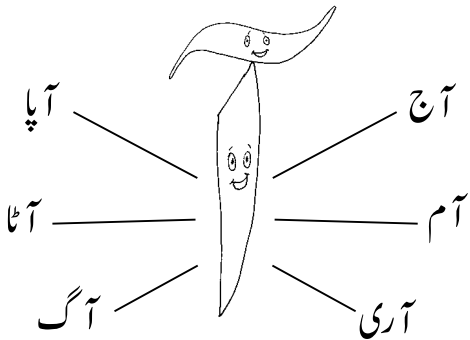

- موتی صفحہ نمبر ۴۸ کی پڑھائی کروائیے۔ اور اس میں کام کروائیے۔

- ’م‘ کی بناوٹ پر خصوصی توجہ دے کر دائیں سے بائیں نیچے کی طرف بنوائیے۔
 لکھے گئے جملے نیچے دی گئی لائنوں پر نقل کروائیے۔ نگرانی کے دوران انفرادی طور پر ہر بچے سے جملے پڑھا کر سنیے۔
 • کاپی میں کام۔ آ کے الفاظ کی فہرست کاپی میں بنوائیے ایک کالم بنا کر جن الفاظ کی تصاویر بن سکتی ہوں وہ بنوائیے۔

’آ‘ کی کہانی

۱۔ ’آ‘ کے الفاظ تختہ تحریر پر بائیں جانب لکھیے۔ مثلاً:

آج	آنا	
آپا	آنا	بچوں سے پوچھیے کس کا
آڑو	آیا	نام ’آ‘ سے آتا ہے؟
آری	آصفہ]
آدھا	آمنہ	
آدھی		
آگ		
آلو		
آم		

۲۔ بچوں کو ان الفاظ کے جملے سوچنے اور ایک چھوٹی سی کہانی بنانے کے لیے ترغیب دلائیے۔ بچوں سے ہی پوچھ کر بورڈ پر چند جملے لکھنے اور ان میں کچھ ترمیم اور اضافہ کرنے سے اچھی سی کہانی بن جائے گی۔ مثلاً:

آصف بولا: آپا آنا۔ آنا۔ لانا۔

آنا لانا۔ روٹی پکانا۔

آپا نے روٹی پکائی۔

آدھی روٹی آصف اور آدھی روٹی آپا نے کھائی۔

نئے الفاظ جیسے پکانا، کھائی معلم / معلمہ کو خود سے لکھنے ہوں گے جنہیں بچے باسانی نقل کر لیں گے بچوں سے پوچھ پوچھ کر بنانے کی وجہ سے بچے اس کام میں بہت خوشی محسوس کرتے ہیں اور یہ ان کی کہانی ہوتی ہے!
 یہ کہانی کاپی میں نقل کروا کر تصاویر بنوائیے۔
 ہو سکے تو کہانی کو ڈرامے کی شکل میں کمرہ جماعت میں کروائیے۔

پڑھیے اور لکھیے (ع)..... (صفحہ ۴۷ تا ۵۰)

مقاصد:

طلبا کو اس قابل بنانا کہ وہ:

- 'ع' کے الفاظ بنا سکیں اور ان کے ذخیرہ الفاظ میں اضافہ ہو سکے۔
- ایسے ذخیرہ الفاظ میں اضافہ جو طلبا کی تحریری استعداد بڑھانے میں مدد دے۔

مددگار مواد:

- تختہ تحریر
- 'ع' کا کٹ آؤٹ
- صفحہ ۹۳ پر دیا گیا ورک کارڈ کا نمونہ

پیریڈز: ۹

طریقہ کار:

'ع' کی علامت الف کے متبادل کے طور پر استعمال کی جاتی ہے دو مصوتوں کے درمیان آنے کی صورت میں آوازوں کے جھٹکے سے بچاتی ہے۔ مثلاً: آ۔ وان آوازوں کو نرمی سے ادا کرنے کے لیے ہمزہ پل کا کام کرتی ہے، آؤ اس طرح دونوں آوازیں ملی ہوئی بولی جاتی ہیں۔

وضاحت:

- تختہ تحریر پر الفاظ کے بغیر 'ع' لکھیے اور پھر بتائیے کہ 'ع' اڑتی ہوئی آئی اور ان حروف کے درمیان میں اوپر آگئی اور ان کی آوازیں مل گئیں۔

جیسے:

آو — ع — آو

'موتیا' میں کام بچے آسانی سے کر لیں گے۔

ضروری ہے کہ صفحے کی پڑھائی بہت اچھے طریقے سے کروا کر کام کروایا جائے۔

- کاپی میں کالم بنا کر یہ الفاظ لکھوائیے اور املا کے لیے تیاری کی ہدایت دیجیے۔
- یہی الفاظ گھر سے خوشخط لکھنے کے لیے دیجیے۔

ان الفاظ کی پڑھائی کروانے کے بعد موتیا میں کام کروائیے۔

- کاپی میں ان الفاظ کے جملے بنوائیے۔ بورڈ پر کالم بنا کر الفاظ لکھیے اور ایک مثال کا جملہ خود لکھیے۔ بچوں کو خود جملے بنانے کی ہدایت دیجیے۔ زبانی جملے بنوانے کے بعد کاپی میں لکھنے کے لیے کہیے۔ بچے نئے الفاظ جملوں میں استعمال کرتے ہیں وہ ان کی آسانی کے لیے بورڈ پر ایک جانب لکھ کر یا ان کی کاپی میں ایک جانب لکھ کر ان کی مدد کیجیے۔

صفحہ نمبر ۵۰: صفحے پر دی گئی 'آ' کی کہانی پڑھو، 'آ' کے الفاظ پر دائرہ بنو۔ طلبا سے پوچھ کر اسی طریقے سے 'ع' کی چند جملوں پر مبنی کہانی بنو۔ آپ تختہ تحریر پر لکھیے اور بچے نقل کریں۔
کاپی میں خوشخط لکھوانے کے ساتھ تصاویر بھی بنو۔

پڑھیے (زبر کا تعارف اور الفاظ)..... (صفحہ ۵۱ تا ۵۴)

مقاصد:

طلبا کو اس قابل بنانا کہ وہ:

- بنیادی مصوتے 'ا' الف اور نیم ثانوی مصوتے زبرے کی آوازوں میں فرق واضح کر سکیں۔
- طلبا زبر کی وجہ سے ہونے والی آواز کی تبدیلی کی درست ادائیگی کر سکیں۔

مددگار مواد:

- تختہ تحریر

پیریڈز: ۱۲

طریقہ کار:

وضاحت:

زبرے دو حروف مصمتوں (consonants) کو ملانے کے لیے استعمال ہونے والا نیم ثانوی مصوتہ ہے۔ یہ وضاحت معلمین کے لیے ہے۔ طلبا کے لیے آسان الفاظ میں بتائیے کہ جیسے دو حروف کو ملانے کے لیے ا۔ و۔ ی۔ے استعمال ہوتے ہیں اسی طرح دو حروف کو ملانے کے لیے زبر بھی استعمال ہوتا ہے۔ مصوتے الف کی یہ آدھی آواز دیتا ہے۔

مثالوں کے الفاظ کے فلپش کارڈز دکھائیے۔

تختہ تحریر پر لکھ کر زبر کے الفاظ پڑھائیے۔

- موتیا صفحہ ۵۱ پر کام سے پہلے صفحے پر موجود جملوں کی پڑھائی اچھی طرح کروائیے۔ زبرے بنانے کا درست طریقہ تختہ تحریر پر بڑا لکھ کر سمجھائیے۔ بچے آپ کے ساتھ ہوا میں بڑا زبر بنائیں۔ کام کے دوران نگرانی کیجیے کہ بچے درست زبر لکھ رہے ہوں۔

- کاپی میں زبر کے الفاظ کی فہرست بنو۔ دس، رس، چل، گل۔

- یہی کام گھر کے لیے بھی دیجیے ان الفاظ کو خوشخط لکھ کر لائیں اور املا کی تیاری بھی کریں۔

- املا لیجیے۔ املا کے بعد خود اصلاحی کروائیے۔
- صفحہ نمبر ۵۲: اس صفحے پر زبر کے دو حرفی الفاظ کی مزید کروائی گئی ہے۔ صفحہ پڑھوانے کے بعد کام کروائیے، دو حروف کے ملنے سے ان کی اشکال میں ہونے والی تبدیلی واضح طور پر سمجھائیے۔ اس صفحے کے کم از کم سات الفاظ کا املا بھی لیجیے۔
- صفحہ نمبر ۵۳: پر اس بات کی وضاحت بھی ہے کہ کن حروف کے خاندانوں کے ساتھ مل کر 'ر' لائن پر رہتی ہے اور کن حروف کے خاندانوں یا جوڑوں کے ساتھ مل کر لائن سے نیچے آتی ہے۔
- صفحہ نمبر ۵۴: اس صفحے پر زبر کی پہچان اور مزید مشق کروائی گئی ہے۔
- کہانی دلچسپ انداز میں تاثرات کے ساتھ پڑھ کر سنائیے۔
- زبانی سوالات کیجیے۔ علی کیوں ڈرا تھا؟ ڈر کے وہ کہاں گیا؟ امی نے ابو کو کیوں اٹھایا؟ سب کہاں گئے؟ کیسی آواز آ رہی تھی؟ دراصل وہاں کیا تھا؟ بچوں کی ذاتی زندگیوں سے تعلق بنائیے کیا آپ بھی کبھی ڈرتے ہیں؟
- کہانی کا مزہ لیجیے۔ ڈر کے کس کے پاس جاتے ہیں؟.....
- کہانی کو ڈرامے کی شکل میں بچوں سے کروائیے۔
- کہانی میں سے چن کر کاپی میں کم از کم '۱۴' الفاظ کی فہرست بنوائیے کاپی کے صفحے پر درمیان میں ایک عمودی لکیر کھینچ کر دو کالم بنالیجیے۔

صفحہ نمبر ۵۵

وضاحت:

بنیادی مصوتے الف کے دو حرف کے درمیان میں آنے سے لمبی آواز نکلتی ہے جیسے کاٹ۔ زبر کے دو حروف کے درمیان آنے سے دونوں حروف مختصر آواز دیتے ہیں جیسے 'کٹ'۔

حل شدہ مشق:	کاٹ	کٹ	چال	چل	راکھ	رکھ
	دام	دَم	بال	بَل	کال	کَل
	چار	چَر	جاگ	جَگ	کام	کَم

بچوں کو صرف ایک مثال سمجھا کر کام کے لیے کہیے۔ یہ کام بچوں کے لیے خاصا دلچسپ ہوتا ہے اور اس سے ان کا ذخیرہ الفاظ بھی بہت بڑھ جاتا ہے۔

- کاپی میں ان الفاظ کے جملے بنوائیے۔ جملے بنانے میں بچوں کو مدد درکار ہوگی۔
- انفرادی طور پر بچوں کی مدد کیجیے۔
- پڑھیے اور لکھیے: اس مشق میں ایسے الفاظ کا ذخیرہ بڑھایا گیا ہے جو بچوں کو جملے بنانے میں مدد دیتے ہیں۔ خالی جگہ میں درست الفاظ لکھوائیے اور نیچے دیے گئے الفاظ کے جملے بنوائیے۔
- اسی کام کو کاپی میں بھی کروائیے۔

پڑھیے (زیر کا تعارف اور الفاظ)..... (صفحہ ۵۶)

مقاصد:

- طلبا کو اس قابل بنانا کہ وہ:
- زیر کی شناخت کر سکیں۔
- اس علامت کی موجودگی میں ہونے والی حروف کی آوازوں میں تبدیلی کی درست ادائیگی کر سکیں۔

مددگار مواد:

- زیر کا کٹ آؤٹ۔
- تختہ تحریر

پیریڈز: ۵

طریقہ کار:

وضاحت:

- زیر دو حروف مصمتوں (consonants) کو ملانے کے لیے استعمال ہونے والا نیم ثانوی مصوتہ ہے۔
- طلبا کے سمجھانے کے لیے بورڈ پر 'ی' لکھیے اور اس کی آواز پوچھیے۔ بتائیے کہ مصوتے 'ی' (ای) کی آواز سے آدھی آواز زیر کی ہے اس لیے جب مصوتہ 'ی' کسی حروف کے ساتھ ملتا ہے تو لمبی آواز دیتا ہے جیسے ج + ی = جی
 - زیر اس کی جگہ ہو تو چھوٹی آواز ج ہوگی۔
 - جب زیر دو حروف کو ملائے گا تو چھوٹی آواز کے ساتھ ملے گا جیسے 'جس'۔

نوٹ:

اس کی مزید وضاحت 'ی' کی درمیانی شکل سکھاتے وقت کی جائے گی (دیکھیے موتیا صفحہ نمبر ۶۵)

مثالوں کے الفاظ کے فلیش کارڈز پڑھائیے۔

موتیا کی فرہنگ سے مدد سے زیر کے الفاظ تختہ تحریر پر لکھ کر پڑھائیے۔

- موتیا میں کام سے پہلے صفحہ نمبر ۵۶ پر موجود جملوں کی پڑھائی اچھی طرح کروائیے۔ زیر بنانے کا درست طریقہ تختہ تحریر پر بورڈ پر بڑا زیر بنا کر سمجھائیے، بچے آپ کے ساتھ ہوا میں لکھیں۔ کام کے دوران نگرانی کیجیے کہ بچے درست زیر لکھ رہے ہوں۔
- کاپی میں زیر کے الفاظ کی فہرست بنوائیے۔ دل، دن، بل، جن، چن، پھر، کھل۔
- یہی کام گھر کے لیے دیجیے۔ ان الفاظ کو خوشخط لکھ کر لائیں اور املا کے لیے تیاری کریں۔

- زیر کے سکھائے گئے الفاظ کا املا لیجیے۔
- زیر کی کہانی بنا کر سنائیے۔

پڑھیے (پیش کا تعارف اور الفاظ)..... (صفحہ ۵۷)

مقاصد:

- طلبا کو اس قابل بنانا کہ وہ:
- اے کی شناخت کر سکیں۔ اس سے ہونے والی حروف کی آوازوں کی تبدیلی کی درست ادائیگی کر سکیں۔

مددگار مواد:

- تختہ تحریر
- اے پیش کا کٹ آؤٹ۔

پیریڈز: ۵

طریقہ کار:

وضاحت:

- پیش اے بھی ثانوی مصوتہ ہے اور دو مصمتوں کو ملانے کے کام آتا ہے۔
- طلبا سے وضاحت کے لیے تختہ تحریر پر لال رنگ کا اے پیش کا کٹ آؤٹ لگائیے۔
- مختلف حروف لکھ کر چکاتے جائیے اور ان کی آوازیں پڑھوائیے۔
- پہلی مثال: دم کی دیجیے اس پر زبر کا کٹ آؤٹ چکائیے یا چاک سے ہی زبر لگا کر پڑھوائیے۔ دم اب زیر چکائیے یا چاک سے بنائیے۔ دم اب پیش چکائیے۔ دم اسی طرح گن، گن اور گن کی مثال دیجیے۔
- اس طرح زبر، زیر پیش کا اعادہ بھی ہوگا اور بچے پیش کی آواز بھی سمجھ جائیں گے۔
- مثالوں کے الفاظ کے فلپس کارڈز پڑھائیے۔ موتیا کی فرہنگ سے مدد لیجیے۔
- موتیا میں کام سے پہلے صفحے پر موجود جملوں کی پڑھائی اچھی طرح کروائیے۔
- پیش اے بنانے کا درست طریقہ بورڈ پر بڑا پیش بنا کر تختہ تحریر پر واضح کیجیے۔ بچے ہوا میں آپ کے ساتھ پیش بنائیں۔ کام کے دوران درست بناوٹ کی نگرانی کیجیے۔
- کہانی بنائیے۔
- آ کے طریقے پر ہی زیر، زبر اور پیش کی کہانیاں یا تینوں کی ایک کہانی بنائی جاسکتی ہے۔

- املا کی تیاری کے لیے الفاظ دیجیے زیر، زبر اور پیش کے تین تین الفاظ دیجیے (دو حرفی پر ہی توجہ رکھیے)
- زیر، زبر، پیش کے سکھائے گئے دو حرفی الفاظ کا اعادہ کروائیے اور املا لیجیے۔

لفظ بنائیے (وُ کا تعارف)..... (صفحہ ۵۸)

مقاصد:

- طلبا کو اس قابل بنانا کہ وہ:
- ثانوی مصوتہ 'وُ' کی شناخت کر سکیں۔
- اس آواز کی درست ادائیگی سے الفاظ پڑھ سکیں۔

مددگار مواد:

- تختہ تحریر

پیریڈز: ۴

طریقہ کار:

وضاحت:

- تختہ تحریر (بورڈ) پر لکھیے اس کی آواز او پوچھیے اور بتائیے۔ واضح کیجیے کہ و سے پہلے حرف پر پیش کی علامت اس کی آواز کو لمبا کر دیتی ہے اور او بن جاتی ہے۔ مثال کے فلیش کارڈز دکھائیے۔ بورڈ پر موتیا کی فرہنگ سے مدد لیجیے۔
- آواز کی بہت اچھی طرح مشق کروانے اور الفاظ کی فہرست بورڈ پر اور فلیش کارڈز / قاعدے اور موتیا صفحہ نمبر ۵۸ سے پڑھانے کے بعد موتیا صفحہ نمبر ۵۸ پر نیچے دیے گئے الفاظ خوشخط کاپی میں لکھوائیے۔ جن الفاظ کے ساتھ تصاویر ممکن ہوں (جیسے پھول، جوتا) بنوائیے۔
- موتیا صفحہ نمبر ۵۸ کی مشق میں دیے گئے الفاظ کے جملے بنوائیے۔
- پہلے زبانی بنوائیے اور ایک مثال کا جملہ بورڈ پر لکھا رہنے دیجیے۔
- بچوں سے خود جملے بنانے کے لیے کہیے۔ بہتر ہوتا ہے اگر آپ ایک الگ کاغذ پر بچوں سے جملے بنوائیں اور پھر ان کا کام چیک کر کے بچوں کی کاپی میں خوشخطی نقل کروائیے۔
- وُ کی آواز سکھانے کے بعد بچوں سے وُ کی چیزیں منگوا / بنا کر جماعت میں ایک گوشہ نمائش بنا کر رکھیے۔ مثلاً جھاڑو، چاقو (کھلونا)، چولہا، پھول (اصلی بھی منگوائے / لائے جاسکتے ہیں)

لفظ بنائیے اور آواز کا فرق پہچانیے..... (صفحہ ۵۹)

مقصد:

طلبا کو اس قابل بنانا کہ وہ:

- وُ اور پیش (ے) کی آوازوں میں فرق پہچان سکیں۔

مددگار مواد:

- تختہ تحریر
- پڑھیے اور سیکھیے حصہ دوم اوکسفرڈ یونیورسٹی پریس صفحہ ۲۴

پیریڈز: ۳

طریقہ کار:

وضاحت:

اکثر طلبا وُ اور ے کی آوازوں میں تمیز نہیں کر پاتے۔ یہ امثال دے کر وضاحت کیجیے۔

- صفحے کے اوپر کے حصے کا کام تختہ تحریر (بورڈ) پر ہو، ہو لکھیے۔ پہلی مثال لکھ کر سمجھائیے باقی کام زبانی پوچھیے اور بتائیے۔
- تختہ تحریر پر صفحے کے الفاظ لکھ کر (صفحہ ہو، ہو بنائیے) پڑھو، ایسے، ایک مثال لکھ کر سمجھائیے۔ بقایا الفاظ زبانی پوچھیے اور بتائیے۔

وُ	ے	وُ	ے
پُھل	پُنا	پُھول	پُنا
جُھل	جُنا	جُھول	جُنا
چُھٹ	چُکا	چُھوٹ	چُکا

یہ بہت دلچسپ کام ہے اور بچے بہت آسانی سے نیا ذخیرہ الفاظ سیکھتے ہیں۔

اسی نوعیت کا مزید کام کاپی میں دیجیے۔

- پڑھیے اور لکھیے: تختہ تحریر پر صفحے کے الفاظ لکھ کر (صفحہ ہو، ہو بنائیے) پڑھو، ایسے۔ ایک مثال لکھ کر سمجھائیے۔ بقایا الفاظ زبانی پوچھیے اور بتائیے۔

- بچوں کی کام کرتے ہوئے مدد کیجیے۔ بعد ازاں بورڈ پر درست الفاظ لکھ کر بچوں سے اپنے کام کی خود اصلاحی (self correction) کروائیے۔

اپنے لکھے گئے الفاظ کے سامنے تختہ تحریر سے دیکھ کر صحیح (✓) یا غلط (x) کا نشان لگائیں اور غلط لفظ کے سامنے یا اوپر درست لفظ لکھیں۔

کہانی: بھول / نظم: سبزیاں (صفحہ ۶۰ تا ۶۲)

مقاصد:

طلبا کو اس قابل بنانا کہ وہ:

- سبزیوں کے ناموں سے متعارف ہو سکیں۔
- طلبا سبزیوں کے نام پڑھ اور لکھ سکیں۔

مددگار مواد:

- تختہ تحریر
- موتیا
- سبزیوں کی تصاویر، ماسک، اصلی سبزیاں۔
- اردو خوشخطی سلسلہ حصہ سوم (نظر ثانی شدہ ایڈیشن) صفحہ ۷۷

پیریڈز: ۸

طریقہ کار:

کہانی: بھول

طلبا سے زبانی گفتگو کیجیے۔ سوالات:

- سبزیاں کیا ہوتی ہیں؟
- کون کون سبزی شوق سے کھاتا ہے؟
- (انفرادی طور پر کچھ بچوں سے ان کی پسندیدہ سبزی کا نام پوچھیے)
- کون کبھی کچھ بھول جاتا ہے؟
- یا کیا آپ کبھی کچھ بھول جاتے ہیں؟
- (بچوں کے ذاتی واقعات مختصراً سنیں)

- صفحہ نمبر ۶۰ کھلوائیے۔ طلبا کو تصویریں دیکھنے اور عبارات خود پڑھنے کی کوشش کرنے کا موقع دیجیے۔ کچھ وقفے کے بعد زبانی سوالات کیجیے آپ کو اس صفحے پر کون کون سی سبزی کی تصویر نظر آرہی ہے۔ (سابقہ معلومات حاصل کیجیے کہ بچوں کو کون سی سبزیوں کے اردو نام آتے ہیں)
- صفحہ خود تاثرات سے پڑھ کر سنائیے۔ پھر باری باری بچوں سے پڑھوائیے۔
- پڑھائی کے بعد اور بچوں سے مکالموں میں موجود سبزیوں کے ناموں پر دائرہ بنوائیے۔



- کاپی میں کام۔ سبزیوں کے نام کاپی میں کالم بنا کر لکھوایئے اور تصاویر بنوایئے ، بچے دو دو بار لکھیں اور ایک کالم میں تصویر بنائیں۔
- سبزیوں کے (نام لکھے ہوئے) ماسک بنوایئے۔ گتے / چارٹ پیپر پر سبزیوں کی بڑی تصویریں بنا کر کاٹ لیجیے آنکھوں کے لیے بچوں کے چہروں پر رکھ کر گول دائرے کی صورت میں سوراخ کاٹ لیجیے۔

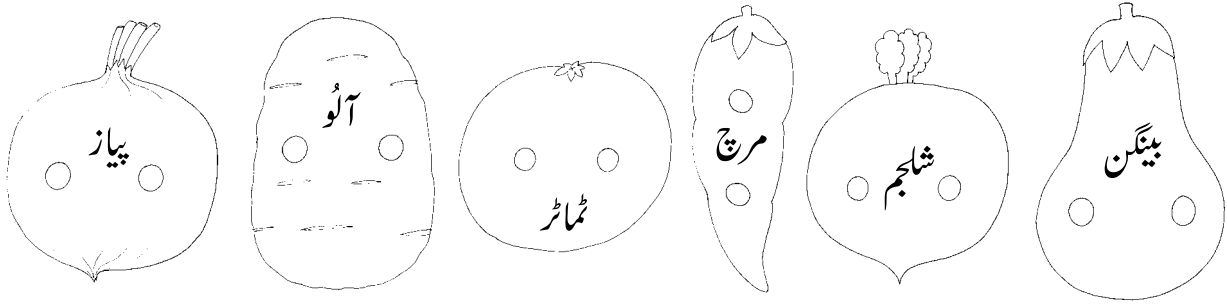

- جماعت میں بچوں کے گروپ بنا کر یہی ڈرامے کی صورت میں کروایئے، ایک بچہ سبزی والا بنے۔
- بچوں سے گھر سے ایک ایک سبزی منگوائی جاسکتی ہے ایسا نہ ہونے کی صورت میں ہر بچے سے گتے کے چارٹ پیپر کی سبزیاں بنوا کر سبزی والے کا ٹھیلا بنوایئے اس مقصد کے لیے کوئی میز استعمال کی جاسکتی ہے۔ ترازو دستیاب ہو جائے تو مزید بہتر ہوگا۔ اس طرح بچے، کلو، آدھا کلو کا ذخیرہ الفاظ بھی سیکھ سکیں گے۔
- باری باری گروپ کی پیشکش کروایئے اور اس بات کو یقینی بنایئے کہ ہر بچہ اس ڈرامے میں حصہ لے سکے۔
- صفحہ نمبر ۶۱ کی نظم خود پڑھ کر سنائیئے (تحت اللفظ اور ترنم دونوں طرح پڑھائی جاسکتی ہے) بچوں سے پڑھوایئے۔
- صفحہ نمبر ۶۲ موتیا، مشق کے کام کا طریقہ سمجھا کر کام کروایئے۔ نظم کاپی میں نقل کرواتے ہوئے نظم لکھنے کا طریقہ تختہ تحریر پر پھر سے واضح کیجیے، سمجھائیئے کہ ایک مصرعے کے نیچے ہی دوسرا مصرع لکھنا ہے۔

اعادہ اور جانچ برائے یونٹ نمبر: ۴..... (صفحہ ۶۳ ، ۶۴)

مقصد:

- طلبا کو اس قابل بنانا کہ وہ:
- سکھائے گئے نظریات کی جانچ کا کام درست طریقے سے کر سکیں۔

مددگار مواد:

- تختہ تحریر

- اردو خوشخطی سلسلہ حصہ سوم (نظر ثانی شدہ ایڈیشن) اوسفر ڈیونیورسٹی پریس صفحہ ۴۶

پیریڈز: ۵

طریقہ کار:

- یہ کام کروانے سے قبل فلیش کارڈز اور بورڈز پر اعراب (زیر، زبر، پیش) اور علامتوں کا اعادہ کروائیے تاکہ بچے یہ کام اچھے طریقے سے کر سکیں۔
- تختہ تحریر پر صفحہ بنا کر وضاحت کیجیے۔
- کام کے دوران نگرانی کیجیے۔
- نیچے دیا گیا مشق کا کام کاپی میں کروائیے۔
- جانچ کا کام تختہ تحریر پر اعادہ کر کے کروائیے۔

یونٹ کے مقاصد

- طلبا بنیادی مصوتے 'ی' کی درمیانی شکل کے تین اور چار حرفی الفاظ پڑھ اور لکھ سکیں۔
- زیر اور 'ی' کی آواز میں تمیز کر سکیں۔
- نظموں اور پیغام نویسی سے مانوس ہو سکیں۔
- 'ے' کی درمیانی شکل کے تین اور چار حرفی الفاظ پڑھ اور لکھ سکیں۔
- منتخب ذخیرہ الفاظ (اوپر نیچے۔ اندر باہر، پیچھے، پر) سیکھ سکیں۔
- نظم نگاری کی جانب مائل ہو سکیں۔
- حکایات سے آشنا ہو سکیں اور ان کے بارے میں کیے گئے مشاہداتی اور تفہیمی سوالات کے جوابات دے سکیں۔



















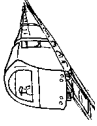

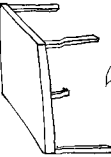
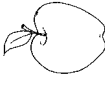
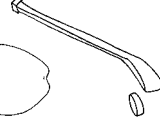
سرگرمیوں کی تجاویز

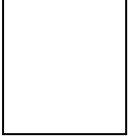
رنگوں / 'ی' اور 'ے' کے الفاظ پر مشتمل (concertina book) اور کتابچے بنوائیے۔
عنوان دیجیے: میری رنگوں کی کتاب 'ی' کے الفاظ 'ے' کے الفاظ۔

مددگار مواد:

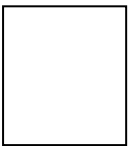
- فلپس کارڈز اوکسفرڈ یونیورسٹی پریس
- قاعدہ پڑھیے اور سیکھیے حصہ دوم اوکسفرڈ یونیورسٹی پریس صفحہ نمبر ۲۲، ۲۳
- اردو خوش خطی سلسلہ حصہ سوم (نظر ثانی شدہ ایڈیشن) اوکسفرڈ یونیورسٹی پریس صفحہ ۴۸ تا ۵۲

تختہ نرم کی تجاویز:

<p>ذخیرہ الفاظ</p> <p>کپڑے، سوئیاں</p> <p>مبارک، شوق،</p> <p>نارنجی،</p> <p>جاسی،</p> <p>گلابی،</p> <p>پیچھے، اوپر،</p> <p>اندر، باہر،</p> <p>پیچھے، پر۔</p>	<p>ی</p> <p>تین</p> <p>تیر</p> <p>یکل</p> <p>بنلا</p> <p>پنلا</p> <p>چیتا</p> <p>عیدی</p> <p>چینی</p>	<p>۳</p> <p></p> <p></p> <p></p> <p></p> <p></p> <p></p> <p></p>	<p>ے</p> <p>شیر</p> <p>ریل</p> <p>بیز</p> <p>بیز</p> <p>بیز</p> <p>تھلا</p> <p>میرا</p>	<p></p> <p></p> <p></p> <p></p> <p></p> <p></p>	<p></p> <p>شیر آیا</p>	<p></p> <p></p> <p></p> <p></p> <p></p> <p></p> <p></p> <p></p>
--	---	--	---	--	---	---

بچوں کی (کہانی پڑھ کر) بنائی گئی تصویروں میں چند جملے بھی لکھے ہوں۔

لفظ بنائیے 'ی' اور زیر کی آواز کا فرق (صفحہ ۶۵)

مقاصد:

طلبا کو اس قابل بنانا کہ وہ:

- بنیادی مصوتے 'ی' کی درمیانی شکل کی شناخت کر سکیں۔
- 'ی' کی درمیانی شکل کے الفاظ پڑھ اور لکھ سکیں۔
- 'ی' اور — کی آواز کا فرق پہچان سکیں۔

مددگار مواد:

- تختہ تحریر
- اردو خوشخطی سلسلہ حصہ سوم (نظریاتی شدہ ایڈیشن) اوکسفرڈ یونیورسٹی پریس صفحہ ۴۸

پیریڈز: ۵

طریقہ کار:

وضاحت:

'ی' دو حروف کے درمیان میں آنے کی صورت میں اپنا ایک چھوٹا سا دندانہ بناتی ہے۔ -پ- اس دندانے کے نیچے دو نقطے بھی لگائے جاتے ہیں تاکہ یہ 'ب' کے خاندان کے حروف کے دندانوں سے مختلف رہے۔ یاد رہے کہ دو حروف کے درمیان ملنے کی صورت میں جن آخری حروف کے ساتھ ملنے میں نیچے آنا ہو اس کا دندانہ 'ب' کے دندانے کی طرح نہیں رہتا بلکہ 'ہ' کی آخری شکل سے ملتا جلتا ہو جاتا ہے۔

مثلاً: نیم - پیر - نیم * ، پیر *

نوٹ:

یہ شکل سکھاتے وقت مناسب ہوتا ہے کہ اس کے ساتھ زیر بھی لگایا جائے تاکہ آگے چل کر 'ے' اور 'ی' میں تمیز کرنا آسان ہو۔

- 'ی' کی درمیانی شکل کے الفاظ پڑھائیے۔
- تختہ تحریر پر خوشخط (دیکھیے موتیا کی فرہنگ میں 'ی' کے الفاظ) لکھ کر پڑھائیے۔
- موتیا کے صفحہ نمبر ۶۵ کے پہلے حصے کا کام بورڈ لکھ کر سمجھائیے اور کروائیے۔
- مشق کا دیا گیا کام کاپی میں کروائیے۔ جملے بنانے میں طلباء کی مدد کیجیے۔

صفحہ نمبر ۶۵ کا دوسرا حصہ

وضاحت:

بنیادی مصوتہ 'ی' کی آواز لمبی اور نیم ثانوی مصوتے — زیر کی آواز چھوٹی ہوتی ہے۔

- طلباء کے لیے تختہ تحریر پر مثالیں دے کر واضح کیجیے کہ — کی آواز چھوٹی اور 'ی' کی آواز لمبی ہے۔

مثال: 'ی' —

میل میل

- طلباء سے تمام امثال پڑھوائیے۔ کام کرنے میں مدد کیجیے۔
- مشق کا کام کاپی میں کروائیے۔

نظم: پہیلی..... (صفحہ ۶۶)

مقاصد:

- طلباء کو اس قابل بنانا کہ وہ:
- پہیلی کی صنف سے آگاہ ہو سکیں۔
- طلباء کی زبان کی چاشنی اور فہم کی صلاحیتوں میں اضافہ ہو سکے۔
- عید کے تہوار کے بارے میں چند جملے لکھ سکیں۔

مددگار مواد:

- تختہ تحریر
- کچا بھٹا جس کے پتے بھی ساتھ لگے ہوں۔
- اردو خوشخطی سلسلہ حصہ سوم (نظر ثانی شدہ ایڈیشن) اوکسفرڈ یونیورسٹی پریس صفحہ ۴۹

پیریڈز: ۵

طریقہ کار:

ممکن ہو تو جماعت کے ایک گوشے میں نیچے دری / قالین پر دائرے میں بچوں کو بٹھائیے۔ کہیے، آئیے پہیلی بوجھتے ہیں۔ صرف ایک یا دو پہیلیاں پوچھیے مثلاً:

ہری تھی من بھری تھی
سولاکھ موتی جڑی تھی
راجاجی کے باغ میں
دوشالہ اوڑھے کھڑی تھی

بچوں کو سوچنے پر آمادہ کیجیے اور اشارے دیجیے۔ ہم سب یہ چیز شوق سے کھاتے ہیں۔ باہر ٹھیلوں پر لوگ بھون کر دیتے ہیں.....
صحیح جواب دینے والے بچے کے لیے تالیاں بجوائیے۔

کوئی جواب نہ دے سکے تو خود بتائیے۔ (ہوسکے تو دکھا دیجیے)

دوسری مثال :

چھوٹی سی ڈبیا ڈب ڈب کرے
چلتا مسافر گر گر پڑے

مزید اشارے دیجیے : ہم سب کے پاس یہ چیز ہے (الحمد للہ).....

پوچھیے..... جواب بتائیے (آنکھ اور آنسو)۔

• 'موتیا' کا صفحہ 'پہیلی' تاثرات سے پڑھ کر سنائیے۔

پوری نظم سنا کر پوچھیے۔ بچوں سے جواب ملنے پر ان کے لیے تالیاں بجوائیے۔

• سب بچوں سے باری باری نظم پڑھوائیے۔

• عید کے بارے میں بات چیت کیجیے۔ اپنے اور ان کے ذاتی تجربات پوچھیے اور بتائیے۔ اس نظم میں سے اپنا پسندیدہ شعر چن کر

طلبا کو اپنی کاپی میں لکھنے کی ہدایت دیجیے۔ شعر لکھنے کا طریقہ تختہ تحریر پر سمجھائیے۔ اپنے پسندیدہ شعر کے ساتھ بچوں سے تصاویر

بھی بنوائیے۔

(کتاب کی نقل نہ کریں بلکہ خود اپنے ذہن میں ابھرنے والی تصویریں بنائیں۔)

• صفحے کے نیچے دیا گیا مشق کا کام کاپی میں کروائیے۔ دیے گئے سوال بورڈ پر لکھ کر سمجھائیے۔ بچوں کا پوچھا گیا ذخیرہ الفاظ بورڈ

پر لکھ کر ان کی مدد کیجیے۔

تختہ تحریر (بورڈ) پر شروع کرنے کا طریقہ سمجھائیے۔

(پہلا جملہ بورڈ پر خود لکھ دیجیے بچے نقل کریں) عید کا دن ہمیں بہت پسند ہے۔ عید کے دن ہم.....

.....
.....
..... ہمیں عید کے دن بہت مزہ آتا ہے۔

ذخیرہ الفاظ:

نہاتے، کپڑے بدلتے، عید گاہ جاتے، غبارے خریدتے، نانی کے گھر

• اردو خوشخطی سلسلہ حصہ سوم (نظر ثانی شدہ ایڈیشن) اوکسفرڈ یونیورسٹی پریس صفحہ ۴۹ کا کام کروائیے۔ جماعت میں وقت نہ

ہونے کی صورت میں گھر کے کام میں دیا جاسکتا ہے۔

پڑھیے اور لکھیے (پیغام نویسی)..... (صفحہ ۶۷)

مقصد:

- طلبا کو اس قابل بنانا کہ وہ:
- سیکھے ہوئے ذخیرہ الفاظ کا استعمال کر سکیں۔

مددگار مواد:

- تختہ تحریر
- چارٹ پیپر۔ گتے کے ٹکڑے / پرانے عید کارڈ / پرانے شادی کارڈ۔

پیریڈز: ۴

طریقہ کار:

- اس کام سے دو تین دن پہلے طلبا کو (گھر سے لانے کے لیے) ہوم ورک میں دیجیے۔
- پرانے کارڈز، چارٹ پیپرز (عید کارڈ کے سائز کے کٹے ہوئے) پر لکھی ہوئی عبارت پر بچوں سے کٹوائے ہوئے پھول اور تتلیاں..... چپکوائیے۔ اور خالی جگہوں پر عید مبارک لکھوائیے۔

تجویز:

عید مبارک کے ساتھ چھوٹے شعر بھی بنوا کر لکھوائے جا سکتے ہیں۔

مثلاً:

عید آئی

عید آئی

کپڑے نئے

اور عیدی لائی

- صفحے کے نیچے دی گئی مشق کا کام کاپی میں کروائیے۔

حل شدہ مشق:

ا	و	ی	ے	
اٹھا	اٹھو	اٹھی	اٹھے	اٹھ
پڑھا	پڑھو	پڑھی	پڑھے	پڑھ
سُنا	سُنو	سُنئی	سُنئے	سُن
لکھا	لکھو	لکھی	لکھے	لکھ
رُکا	رُکو	رُکی	رُکے	رُک
چلا	چلو	چلی	چلے	چل

لفظ بنائیے ('ے' کی درمیانی شکل کا تعارف اور الفاظ)..... (صفحہ ۶۸)

مقاصد:

طلبا کو اس قابل بنانا کہ وہ:

- بنیادی مصوتے 'ے' کی درمیانی شکل کی شناخت کر سکیں۔
- ذخیرہ الفاظ استعمال کر سکیں۔
- 'ی' اور 'ے' کی درمیانی شکل کے چار حرفی ملے ہوئے الفاظ پڑھ اور لکھ سکیں۔

مددگار مواد:

- تختہ تحریر
- موتیا کی فرہنگ کا صفحہ
- اردو خوشخطی سلسلہ حصہ سوم (نظر ثانی شدہ ایڈیشن) اوکسفرڈ یونیورسٹی پریس صفحہ ۵۰

پیریڈز: ۴

طریقہ کار:

وضاحت:

'ی' کی طرح 'ے' بھی دو حروف کے درمیان آنے پر دندانے کی شکل اختیار کرتی اور اپنے نیچے دو نقطے لگاتی ہے۔ الفاظ کے تلفظ اور آواز سے ہی اندازہ کیا جاسکتا ہے کہ اس لفظ میں کون سا مصوتہ (ی یا ے) استعمال کیا گیا ہے۔

- تختہ تحریر پر لکھ کر وضاحت کیجیے۔
- الفاظ پڑھائیے۔ (موتیا کی فرہنگ)
- الفاظ پڑھائیے۔ (تختہ تحریر پر لکھیے دیکھیے موتیا کی فرہنگ سے 'ے' کے الفاظ)
- صفحے کا اوپر کا حصہ تختہ تحریر پر ہو، ہو لکھ کر سمجھائیے اور تمام امثال لکھ کر دکھائیے یہ بناوٹ بچوں کے لیے مشکل ہوتی ہے اس لیے بڑا اور واضح لکھا جائے اور بچوں کو ہدایت دی جائے کہ وہ آپ کے ساتھ ہوا میں لکھیں۔
- کتاب میں خوشخط لکھوائیے۔
- کاپی میں ایسے ہی الفاظ کی خوشخطی چار کالم بنا کر روائیے۔ حاشیے میں تصاویر بنوائیے۔

			جیب	

- مشق کا کام کاپی میں کروائیے۔ (ان الفاظ کے حروف الگ کرنا اور کوئی سے تین الفاظ کے جملے بنانا)
- صفحے کے نچلے حصے کا کام کروائیے۔
- تختہ تحریر پر لکھ کر وضاحت کیجیے۔ کتاب میں کام کروائیے۔ جملے کاپی میں بنوائیے۔ یاد رہے کہ سب بچے ابھی معلمین کی مدد کے بغیر جملے نہیں بنا سکیں گے۔ آپ کی انفرادی توجہ اور مدد ضروری ہے۔ اسی طرح اس کام کے لیے مناسب وقت دیا جانا بھی ضروری ہے۔

ملائیے..... (صفحہ ۶۹)

مقاصد:

- طلبا کو اس قابل بنانا کہ وہ:
- سکھائے گئے الفاظ کا اعادہ کر سکیں اور ان الفاظ کو 'اوی' کے ساتھ ملا کر مزید مختلف چار حروفی الفاظ بنا سکیں۔

مددگار مواد:

- تختہ تحریر
- اردو خوشخطی سلسلہ حصہ سوم (نظر ثانی شدہ ایڈیشن) اوکسفرڈ یونیورسٹی پریس صفحہ ۵۱

پیریڈز: ۴

طریقہ کار:

- تختہ تحریر پر چند امثال سمجھائیے۔ بچوں کو اس کام میں خصوصی مدد درکار ہوگی۔ توجہ رکھیے کہ سب بچے سب الفاظ پڑھ سکتے ہوں۔
 - مشق کا کام کاپی میں کروائیے۔
- حل شدہ مشق:

۲- نیلا ، نیلی ، پیلا ، پیلی ، میرا ، میری ، دیکھا ، دیکھی

۳- سیکھ س + ی + کھ

لیٹ ل ے ٹ

گیلا گ ی ل ا

کھیلے کھ ے ل ا (دو چشمی ہ کے حروف الگ نہیں کیے جاتے)

میرے م ے ر ے

بصری پڑھائی اندر ، باہر ، اوپر ، نیچے ، پیچھے ، کہاں ، وہاں ، پریشان ، تکیے ، دروازے ، الماری ، کمرے کی پڑھائی برائے سبق، ”دادا جان کی ٹوپی“ کروائیے۔

دادا جان کی ٹوپی (صفحہ ۷۰)

مقاصد:

- طلبا کو اس قابل بنانا کہ وہ:
- عبارت پڑھ کر سمجھ سکیں اور نیچے دیے گئے جملوں کے نیچے خط کھینچ سکیں۔
- طلبا چینیلی میں سکھائے گئے ذخیرہ الفاظ کے ساتھ نئے الفاظ بصری طریقے سے سیکھ سکیں۔

مددگار مواد:

- تختہ تحریر
- جماعت میں موجود اشیا

پیریڈز: ۳

طریقہ کار:

طلبا سے پوچھیے کیا آپ اپنے بڑوں کے کام کرتے ہیں؟

اپنی دادی / نانی یا دادا / نانا کی مدد کرنے کے بارے میں پوچھیے اور رغبت بھی دلائیے کہ ایسا کرنا بہت اچھی بات ہوتی ہے۔
جماعت میں موجود اشیا کی مدد سے اندر، باہر، پیچھے، اوپر، نیچے اور پر کا تصور واضح کیجیے۔

- تاثرات سے خود پڑھ کر سنائیے۔ طلبا سے باری باری پڑھوائیے۔ بورڈ پر مثال سمجھائیے:
(طلبا سے پوچھ کر درست جملے کے نیچے لکیر بنائیے) دادا جان پریشان تھے۔
دادا جان خوش تھے۔
- بچوں سے نیچے لکھے گئے جملوں کے نیچے خود لکیر..... بنانے کے لیے کہیے۔

خود اصلاحی

- بعد ازاں تختہ تحریر پر جملہ لکھ کر پڑھوانے کے بعد درست جملے کے نیچے لکیر کھینچیے۔
بچے اپنے کام کی خود اصلاح کریں۔ جن بچوں نے غلط لکیر کھینچی ہو وہ نیلی یا لال پنسل سے درست جملے کے نیچے لکیر کھینچیں تاکہ یہ اندازہ ہو سکے کہ اس کی سمجھ میں اب آ گیا ہے۔

نظم ’گڑیا‘ (صفحہ ۷۱)

مقاصد:

- طلبا کو اس قابل بنانا کہ وہ:
• نظم کی فہم پیدا کر سکیں۔
• ملتے جلتے الفاظ کی شناخت کر سکیں۔
• سیکھے ہوئے ذخیرہ الفاظ کو نظم کی صورت میں پڑھ سکیں۔

مددگار مواد:

- تختہ تحریر

پیریڈز: ۴

طریقہ کار:

- تاثرات کے ساتھ نظم ’گڑیا‘ پڑھ کر سنائیے۔
- انفرادی طور پر بچوں سے نظم پڑھوائیے۔
- کاپی میں نقل (درست طریقے سے) کروائیے۔

- نیچے دیا گیا مشق کا کام کاپی میں کروائیے۔
- نظم نگاری کروائیے۔ اس کے لیے وہی طریقہ استعمال کیجیے۔ جو نظم 'ہاتھی' اور نظم 'اللہ' میں استعمال کیا گیا تھا۔
- نئے رنگوں کے نام کاپی میں لکھ کر، تصاویر بنا کر، وہی رنگ ہی، بھروائیے۔

شیر آیا شیر آیا..... (صفحہ ۷۲، ۷۳)

مقاصد:

- طلبا کو اس قابل بنانا کہ وہ:
- حکایات کے ذریعے ذخیرہ الفاظ میں اضافہ کر سکیں۔
- اخلاقیات کے سبق سیکھ سکیں۔

مددگار مواد:

- تختہ تحریر

پیریڈز: ۶

طریقہ کار:

- طلبا سے پوچھیے کہ آپ کو کہانیاں سننا کیسا لگتا ہے؟
- سچ کی اہمیت کے بارے میں بات کیجیے کہ سچ بولنا کیوں اچھی بات ہے؟

متوقع جوابات:

- اللہ تعالیٰ خوش ہوتے ہیں۔ ثواب ملتا ہے۔
- وضاحت کیجیے کہ سچ بولنے والا ہمیشہ فائدہ میں رہتا ہے۔ لوگ اس پر یقین کرتے ہیں۔ حضور ﷺ کی مثال دیجیے کہ وہ کبھی جھوٹ نہیں بولتے تھے اس لیے لوگ انہیں صادق کہتے تھے۔
- کہانی کا صفحہ کھلوائیے۔ خود تاثرات کے ساتھ حرف بہ حرف درست پڑھ کر سنائیے۔ مکالموں کو مکالمے کے انداز ہی میں پڑھیے۔
- بچوں سے باری باری پڑھوائیے۔ اس کہانی کے فلیش کارڈز اگر فرہنگ سے دیکھ کر سبق شروع ہونے سے تین چار دن پہلے پڑھانے شروع کر دیے گئے ہوں تو بچے پڑھنے میں آسانی محسوس کریں گے۔ کیونکہ کچھ الفاظ صوتی کچھ بصری طریقے سے سیکھنے کی وجہ سے وہ پہلے ہی سیکھ چکے ہوں گے۔
- کہانی کی فہم کے لیے مشق کے ۱ سے ۵ تک سوالات زبانی پوچھیے۔

ان سوالات کے علاوہ یہ سوالات بھی پوچھیے:

- لڑکا گاؤں والوں کو کیوں بلاتا تھا؟ (وہ اپنی مدد کے لیے بلاتا تھا لیکن اسے مدد کی ضرورت نہیں تھی کیونکہ وہ جھوٹ بول رہا تھا)
- گاؤں والے اس کی آواز پر کیوں آجاتے تھے؟
- (کیونکہ وہ نیک اور رحم دل تھے اور اس کی مدد کرنا چاہتے تھے۔)
- تیسری بار وہ کیوں نہیں آئے؟ (کیونکہ وہ سمجھ رہے تھے کہ پہلی دو بار کی طرح اب بھی وہ جھوٹ بول رہا ہے)
- آپ گاؤں والوں کی جگہ ہوتے تو کیا کرتے؟
- پہلی اور دوسری بار ہی آتے؟
- تیسری بار آتے؟

اس کہانی کا کوئی اور نام سوچیے، مثلاً:

- ”لڑکے کا جھوٹ“..... بچوں سے پوچھیے اور تختہ تحریر پر ان کے بتائے ہوئے نام لکھیے۔
- طلبہ اپنی پسند کا نام لکھ کر اس کہانی کی تصاویر اپنی کاپی میں بنائیں (اپنے ذہن میں ابھرنے والی تصویریں)
- وقت ہونے کی صورت میں کہانی کے منتخب الفاظ کی خوشخطی حروف الگ کرنے اور ملانے کا کام کاپی میں کروائیے۔ املا کے لیے وہی الفاظ دیجیے۔
- اس کہانی کو جماعت میں گروپ بنا کر باری باری ہر گروپ سے کروائیے۔

ذمے داریاں:

- ایک بچہ کہانی میں موجود لڑکے کا کردار ادا کرے۔
- ایک بچی / بچہ کہانی پڑھے اور کچھ بچے بکریاں اور کچھ گاؤں والے بنیں۔ ہر گروپ کا نام بورڈ پر لکھ کر اشار دیجیے۔
- موتیا صفحہ نمبر ۷۳ میں خالی جگہ کا کام سمجھا کر کا، کوئی، کی، کے، لکھوائیے۔

حل شدہ مشق:

- ۱۔ کا
- ۲۔ کی
- ۳۔ کو
- ۴۔ کے

اعادہ اور جانچ برائے یونٹ نمبر: ۵ (صفحہ ۷۴ تا ۷۵)

مقصد:

- طلبا کو اس قابل بنانا کہ وہ:
- سکھائے گئے نظریات کی جانچ کا کام درست طریقے سے کر سکیں۔

پیریڈز: ۳

طریقہ کار:

- صفحے کا کام تختہ تحریر پر صفحہ بنا کر سمجھا کر جانچ لیجیے۔
- خالی جگہ کا کام تختہ تحریر پر لکھ کر پڑھو ایسے ایک مثال سمجھا کر باقی کام بچوں سے خود کرنے کے لیے کہیے۔ کام کی نگرانی کے دوران مدد کیجیے۔ بعد ازاں بورڈ پر درست الفاظ خالی جگہ میں لکھ کر خود اصلاحی کروائیے۔
- کاپی میں جملوں کو نقل کروائیے تاکہ بچوں کو جملے لکھنے کی مزید مشق ہو سکے۔
- دوسرا حصہ - پہلے حصے کی طرح ہی کام کروائیے۔

یونٹ کے مقاصد:

- طلبا جانوروں کے نام پڑھنا اور لکھنا سیکھ سکیں۔
- ضد (الٹ) بنا سکیں۔
- تشدید (س) کی علامت کی شناخت کر سکیں اور استعمال سیکھ سکیں۔
- زیر، زبر پیش کے چار حرفی طے ہوئے الفاظ سیکھ سکیں۔
- پھلوں کے نام پڑھنا اور لکھنا، سیکھ سکیں۔
- 'جزاک اللہ' کا استعمال سیکھ سکیں۔
- کسی بھی چیز پھل / سبزی کے بارے میں چند جملے لکھ سکیں۔
- اپنے ملک کے بارے میں جان سکیں، نام پڑھنا سیکھ سکیں۔





سرگرمیوں کی تجاویز

- جانوروں کے چھوٹے کھلونے یا کٹ آؤٹ بچوں سے منگوائیے بنوائیے اور خود لائیے جماعت میں ایک گوشے میں چڑیا گھر بنائیے کونے میں کچھ بڑے پتے (ناریل یا کھجور وغیرہ کے) کھڑے کیجیے اس کے ساتھ رکھی میز پر گھاس پھوس بچھائیے۔ مختلف جانوروں کے کھلونے یا کٹ آؤٹ کھڑے کیجیے بندر پتوں میں لٹکا کر منظر بنا دیجیے۔
- یاد رہے کہ ہر جانور کے سامنے اس کے نام کا کارڈ ضرور لکھ کر رکھیں تاکہ بچوں کی بصری پڑھائی ہوتی رہے۔ کچھ دن یہ منظر بنا رہنے کے بعد بچوں کے کھلونے / کٹ آؤٹ ذمہ داری سے واپس کر دیجیے۔ اور بچوں کو چھوٹے سرٹیفکیٹ یا اشار دیجیے۔
- 'ضد' اور تشدید کے الفاظ کی concertina book بنوائی جاسکتی ہے۔ اسی طرح پھلوں کے ناموں کے کتابچے بھی بنوائے جا سکتے ہیں۔

مددگار مواد:

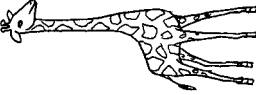
- فلپس کارڈز اوکسفرڈ یونیورسٹی پریس
- قاعدہ پڑھیے اور سیکھیے اوکسفرڈ یونیورسٹی پریس صفحہ ۲۷، ۲۸، ۳۲، ۳۵
- اردو خوشخطی سلسلہ (نظر ثانی شدہ ایڈیشن) اوکسفرڈ یونیورسٹی پریس صفحہ ۵۳ تا ۵۹

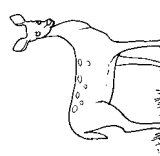
تختہ نرم کی تجاویز:

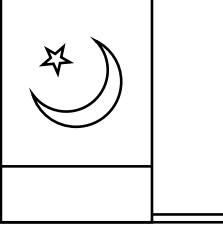
ذخیرہ الفاظ	پیارے جزاک اللہ	نوکیلے، مول	دام	پاکستان	روشنی، شہرا
جانور	سانپ	زرافہ	بندر	بہرنی	شتر مرغ
جائوا					
ضد	بھاری - ہلکا	اچھا - بُرا	زیادہ - کم	اندر - باہر	تیز - آہستہ
پاکستان		امی	بچہ	بڈا	پھل
	تشریح -	ابو	چچہ		امرود
					کینو
					انار
					انگور
					تربوز
					چیکو

نظم: مزے کی سیر..... (صفحہ ۷۶، ۷۷)

مقاصد:

- طلبا کو اس قابل بنانا کہ وہ:
- نظم کا مزہ لے سکیں۔ جانوروں کے نام، ان کی غذا اور حرکات کے بارے میں بتا سکیں۔

مددگار مواد:

- تختہ تحریر
- قاعدہ پڑھیے اور سیکھیے حصہ دوم صفحہ ۳۳
- اردو خوشخطی سلسلہ حصہ سوم (نظر ثانی شدہ ایڈیشن) اوکسفرڈ یونیورسٹی پریس صفحہ ۵۳، ۵۴
- جانوروں کی تصاویر

پیریڈز: ۴

طریقہ کار:

- آمادگی: بچوں سے زبانی گفتگو کیجیے۔
- کیا آپ کبھی چڑیا گھر گئے ہیں؟
- وہاں کیا کیا دیکھا تھا؟ کیا چیز بہت اچھی لگی تھی؟ کون سا جانور پسند آیا تھا؟
- کون سے جانور سے ڈر لگا تھا؟ اور کیا کیا کیا تھا؟
- نظم تاثرات سے پڑھ کر سنائیے۔ نظم کے بارے میں مشق کے سوالات زبانی کیجیے۔
- تمام بچوں سے باری باری نظم کے دو دو اشعار پڑھوائیے۔
- تمام بچے ایک ساتھ نظم پڑھیں۔
- مشق کا کام کاپی میں کیجیے۔
- تمام سوالات سمجھا کر اور کام کا طریقہ کار بتا کر کام کروائیے۔ طلبا کو ہمیشہ رہنمائی کی اور یاد دہانی کی ضرورت رہتی ہے۔
- سرگرمی بھی ضرور کروائیے۔
- ہو سکے تو بچوں کو چڑیا گھر کی سیر کروانے لے جائیے۔

چڑیا گھر (صفحہ ۷۸، ۷۹)

مقاصد:

- طلبا کو اس قابل بنانا کہ وہ:
- جانوروں کے ناموں کے تعارف کے ساتھ الفاظ کی ضد بنا سکیں۔

مددگار مواد:

- تختہ تحریر
- اردو خوشخطی سلسلہ حصہ سوم (نظر ثانی شدہ ایڈیشن) اوکسفرڈ یونیورسٹی پریس صفحہ ۵۵

پیریڈز: ۴

طریقہ کار:

- پوچھیے کہ ضد کسے کہتے ہیں کسی چیز کے الٹ کو ضد کہتے ہیں۔ جماعت کا دروازہ کھڑکی کھول کر دکھائیے۔ کہیے یہ کھلا/کھلی ہے۔ بند کر کے دکھائیے اور کہیے یہ بند ہے۔ کرسی اٹھا کر دکھائیے اور کہیے یہ بھاری ہے۔ پنسل اٹھا کر دکھائیے اور کہیے یہ ہلکی ہے۔ اسی طرح کوئی بوتل دکھائیے جو بھری ہو اور ایک دکھائیے جو خالی ہو۔
- بچوں سے پوچھتے ہوئے یہ کام کیجیے۔ زیادہ تر بچے جن کی عام بول چال کی زبان اردو ہو ان کے لیے یہ آسان الفاظ ہوں گے۔ انہیں تختہ تحریر پر لکھیے:

ضد	الفاظ
بند	کھلا
خالی	بھری ہوئی/بھرا ہوا
ہلکی	بھاری

- سبق چڑیا گھر پڑھائیے۔

- باری باری تمام بچوں سے پڑھنے کے لیے کہیے۔ دو دو بچوں کے جوڑے بنائیے ایک بچہ پہلا جملہ اور دوسرا بچہ دوسرا جملہ پڑھے۔
- مشق کا کام تختہ تحریر پر لکھ کر سمجھائیے اور موتیا میں خالی جگہ کروانے کے بعد باقی کام کاپی میں کروائیے۔
- واحد کی جمع کا اعادہ کروانے کے بعد صفحے کا آخری کام کروائیے۔ بتائیے کہ ان الفاظ کے آخر میں آنے والی 'ا' کی آواز کو بدل کر 'ے' لگانے سے یہ الفاظ جمع بن جاتے ہیں۔

کچھو	کچھو
گھوڑا	گھوڑا
چیتا	چیتا
زرّافہ	زرّافہ

ملائیے اور لکھیے (تشدید کا تعارف)..... (صفحہ ۸۰)

مقاصد:

- طلبا کو اس قابل بنانا کہ وہ:
- تشدید (ت) کا مقصد اور آواز کی شناخت کر سکیں۔
- تشدید کے ذخیرہ الفاظ سیکھ سکیں اور جملوں میں استعمال کر سکیں۔

مددگار مواد:

- تختہ تحریر
- اردو خوشخطی سلسلہ حصہ سوم (نظر ثانی شدہ ایڈیشن) اوسفر ڈیونیورسٹی پریس صفحہ ۵۶

پیریڈز: ۲

طریقہ کار:

- وضاحت: کسی لفظ میں آنے والے وہ حروف جو دوبار بولے جائیں (زور دیا جائے) ان کو ایک بار لکھا جاتا ہے اور تشدید کی علامت لگائی جاتی ہے، مثلاً: ب ل ل ی = بلی
- مزید امثال تختہ تحریر پر لکھ کر وضاحت کیجیے۔ دیکھیے موتیا کی فرہنگ۔
- پڑھائی۔ ان الفاظ کی پڑھائی کروائیے۔
- صفحے کا کام پڑھوا کر تشدید کی علامت درست طریقے سے تختہ تحریر پر بڑا لکھ کر سکھائیے۔
- صفحے کا کام تختہ تحریر پر ہو بہو لکھ کر سمجھائیے۔ تمام کام لکھ کر دکھائیے۔
- (پہلی بار بچے خود لکھنے میں مشکل محسوس کریں گے۔)
- کاپی میں ت کے الفاظ کی فہرست بنوائیے۔
- جملے بنانے کا کام بھی بتائے گئے طریقے سے کاپی ہی میں کروائیے۔

- املا کی تیاری کے لیے منتخب الفاظ دیجیے اور اگلے دن ان کا املا کروائیے۔

ملائیے اور لکھیے..... (صفحہ ۸۱، ۸۲)

مقاصد:

طلبا کو اس قابل بنانا کہ وہ:

- 'اوی' کے ساتھ، تین حرفی ملے ہوئے الفاظ بنانا سیکھ سکیں۔ ان الفاظ کا جملوں میں استعمال سیکھ سکیں۔

مددگار مواد:

- تختہ تحریر

پیریڈز: ۴

طریقہ کار:

وضاحت:

یہ دو ارکان ہیں۔ پہلا رکن اعراب یعنی نیم ثانوی مصوتوں کے ساتھ بنا ہے اور دوسرا 'اوی' کے ساتھ مل کر بنا ہے۔

مثلاً: ب + تا = بتا

ل + کھو = لکھو

ن + بی = نبی

م + جھ = مجھ

- کام سمجھا کر تختہ تحریر پر بڑا بڑا لکھ کر دکھائیے۔ بچے آپ کے ہاتھ کی بورڈ پر حرکت کے ساتھ اپنے ہاتھوں کی دو انگلیوں سے ہوا میں بنائیں۔

- کاپی میں منتخب الفاظ کے حروف الگ کروائیے۔

- کچھ منتخب الفاظ کے جملے بنوائیے۔

- املا کی تیاری کے لیے الفاظ دیجیے اور املا کروائیے۔

کیا لاؤں (صفحہ ۸۳، ۸۴)

مقاصد:

- طلبا کو اس قابل بنانا کہ وہ:
- پھلوں کے ناموں سے متعارف ہو سکیں۔
- پھلوں کے نام لکھنا اور پڑھنا سیکھ سکیں۔
- اپنے پسندیدہ کھیل کے متعلق چند جملے لکھ سکیں۔ (پیرا گراف لکھنے کی مشق)

مددگار مواد:

- تختہ تحریر

پیریڈز: ۴

طریقہ کار:

زبانی سوالات کیجیے۔

کیا لاؤں بازار میں کون کون سے پھل نظر آتے ہیں؟

آپ کو کون سا پھل پسند ہے؟ اور کیوں؟

- تاثرات سے واضح انداز میں درست تلفظ سے سبق پڑھ کر سنائیے۔
- صفحہ نمبر ۸۴ کی مشق میں دیے گئے سوال نمبر ۱، نمبر ۲، نمبر ۳ اور نمبر ۵ زبانی پوچھیے۔
- سبق کا کوئی اور نام سوچنے کے لیے کہیے۔ بچوں کے بتائے ہوئے جوابات کی حوصلہ افزائی کرتے ہوئے شاباش دیجیے۔
- سبق میں موجود 'ی' درمیانی شکل کے تین حرفی الفاظ پر لال دائرہ 'ے' کی درمیانی شکل کے تین حرفی الفاظ پر ہرا اور تشدید کے الفاظ پر کالا دائرہ بنوائیے۔
- حل: 'ی' کی درمیانی شکل کے تین حرفی الفاظ - بھیڑ، کینو، چیکو 'ے' کی درمیانی شکل کے تین حرفی الفاظ - میرے، دیر، سیب، اُمی، ابو، بلا۔
- خالی جگہ کا کام تختہ تحریر پر لکھ کر سمجھائیے اور موتیا میں کام کروائیے۔
- کاپی میں مشق کا کام کروائیے۔

خالی جگہ بھرے (پسندیدہ سبزی)..... (صفحہ ۸۵)

مقصد:

- طلباء کو اس قابل بنانا کہ وہ:
- کسی چیز کے متعلق چند جملے لکھنے کے لیے تیار ہو سکیں۔

مددگار مواد:

- تختہ تحریر
- اردو خوشخطی سلسلہ حصہ سوم (نظر ثانی شدہ ایڈیشن) اوکسفرڈ یونیورسٹی پریس صفحہ ۵۷، ۵۸

پیریڈز: ۴

طریقہ کار:

- بچوں سے ایک دن قبل اپنا پسندیدہ پھل لانے کے لیے کہیے (ہوم ورک میں دیجیے)
- موتیا کا صفحہ بورڈ پر ہو، ہو لکھیے۔ بچوں کے سامنے ان کے لائے ہوئے پھل رکھیے۔ جو بچے نہ لائے ہوں وہ سوچ کر اپنے پسندیدہ پھل کے بارے میں لکھیں کام کا طریقہ سمجھا کر بچوں سے موتیا میں کام کروائیے۔ ہو سکتا ہے کہ دیے گئے پھلوں کے ناموں کے علاوہ بچے کسی اور پھل مثلاً مردو، پیتا کا نام لیں وہ نام بچوں کی آسانی کے لیے بورڈ کی ایک جانب لکھ دیجیے۔
- موتیا میں کام کے بعد یہی کام کاپی میں کروائیے۔ کاپی کے صفحے کی اوپر کی جگہ تصویر کے لیے چھوڑ کر نیچے کی چار یا پانچ لائنوں میں یہ جملے نقل کروائیے۔
- بچوں کو تصویر بنانے کا وقت اور موقع ضرور دیجیے۔
- کام کے بعد بچوں کے لائے ہوئے پھلوں کی چاٹ بنا کر جماعت کے بچوں کو کھلائیے۔

مزید مشق:

- بچوں سے ان کی پسندیدہ سبزی کے بارے میں بات چیت کیجیے۔
- اوپر دیے گئے طریقے کے مطابق ہی یہ کام بھی کاپی میں کروائیے۔

پھلوں کا ٹھیلا..... (صفحہ ۸۶)

مقاصد:

طلبا کو اس قابل بنانا کہ وہ:

- پھلوں کے ناموں کی پہچان کر سکیں۔
- ان کے نام پڑھنا اور لکھنا سیکھ سکیں۔

مددگار مواد:

- تختہ تحریر
- قاعدہ پڑھیے اور سیکھیے حصہ دوم اوکسفرڈ یونیورسٹی پریس صفحہ ۳۲

پیریڈز: ۳

طریقہ کار:

- آمادگی: زبانی سوالات کیجیے۔ کیا آپ کے محلے میں پھل والا آتا ہے؟ اس سے لوگ کیا باتیں کر کے پھل لیتے ہیں؟
- نظم تاثرات سے پڑھیے۔ (متوقع جواب: پوچھتے ہیں کیا بھاؤ ہے؟ کتنے روپے کلو ہے؟.....)
- بچوں سے انفرادی طور پر پڑھوائیے (اس نظم کے زیادہ تر الفاظ بچے خود بھی پڑھ سکتے ہیں)
- نظم پڑھنے کا مزہ ضرور لیجیے اور بچوں میں شوق بھی پیدا کیجیے۔
- نئے الفاظ 'نکیلے' مول اور دام کا مطلب سمجھائیے۔
- 'نکیلے جن کی نوک نکلی ہو جیسے آڑو۔
- مول۔ بھاؤ۔ قیمت۔
- دام۔ قیمت
- مشق کا کام کروائیے۔
- گھر کے کام میں سکھائے گئے پھلوں کے نام خوشخط لکھنے اور املا کے لیے یاد کرنے کو دیجیے۔
- املا لیجیے۔ خود اصلاحی کروائیے۔
- بصری پڑھائی کروائیے پھلوں کے نام، جانوروں کے نام، کتاب، بلا۔

اعادہ اور جانچ برائے یونٹ ۶ (صفحہ ۸۷)

مقصد:

طلبا کو اس قابل بنانا کہ وہ:

- اسی یونٹ میں کروائے گئے کاموں کی جانچ کا کام کر سکیں۔

مددگار مواد:

- تختہ تحریر

پیریڈز: ۲

طریقہ کار:

- تختہ تحریر پر اس صفحے پر دیے گئے کام کا اعادہ کروائیے۔
- نوٹ: یہ الفاظ اور ان سے ملتے جلتے الفاظ دیجیے۔
- صفحہ تختہ تحریر پر ہو بہو بنائیے اور کام کی ہدایت دیجیے۔
- بچوں کے کام کی نگرانی کیجیے مگر مدد نہیں کیونکہ یہ ان کی جانچ ہے۔
- اسی طرح کی جانچ کا کام کاپی میں بھی کروائیے۔

نظم: میرا پاکستان (صفحہ ۸۸، ۸۹)

مقاصد:

طلبا کو اس قابل بنانا کہ وہ:

- پاکستان سے محبت پیدا کریں۔
- طلبا میں اچھے کام کرنے کا جذبہ اور سمجھ پیدا ہو سکے۔

مددگار مواد:

- تختہ تحریر
- اردو خوشخطی سلسلہ حصہ سوم (نظر ثانی شدہ ایڈیشن) اوکسفرڈ یونیورسٹی پریس صفحہ ۵۹

پیریڈز: ۳

طریقہ کار:

- آمادگی: ہم سب کے ملک کا نام کیا ہے؟
- بتائیے۔ کہ ہمارے ملک میں اللہ نے ہمیں بہت کچھ دیا ہے۔ یہ ہمارا گھر ہے۔
- نظم پڑھیے۔ (تأثرات، ترنم سے پڑھائیے۔)
- بچوں سے انفرادی پڑھائی کروائیے۔ تصویر دیکھ کر کیا سمجھ میں آتا ہے۔ پوچھیے۔
- پوچھیے کہ شان بڑھنے کا کیا مطلب ہے؟
- نام روشن ہونے کا کیا مطلب ہے؟
- جھنڈا اونچا ہونے کا کیا مطلب ہے؟
- مشق کے زبانی سوالات کیجیے۔
- پاکستان کے جھنڈے کی ورک شیٹ میں رنگ بھروائیے۔
- بچے یہ نظم زبانی یاد کریں۔

گتے کے تراشوں (کٹ آؤٹس) کے لیے دیے گئے خاکے۔

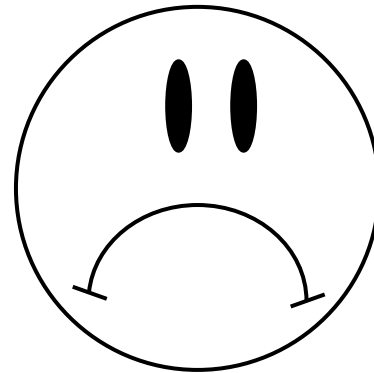
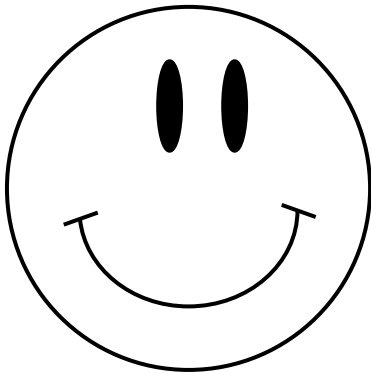
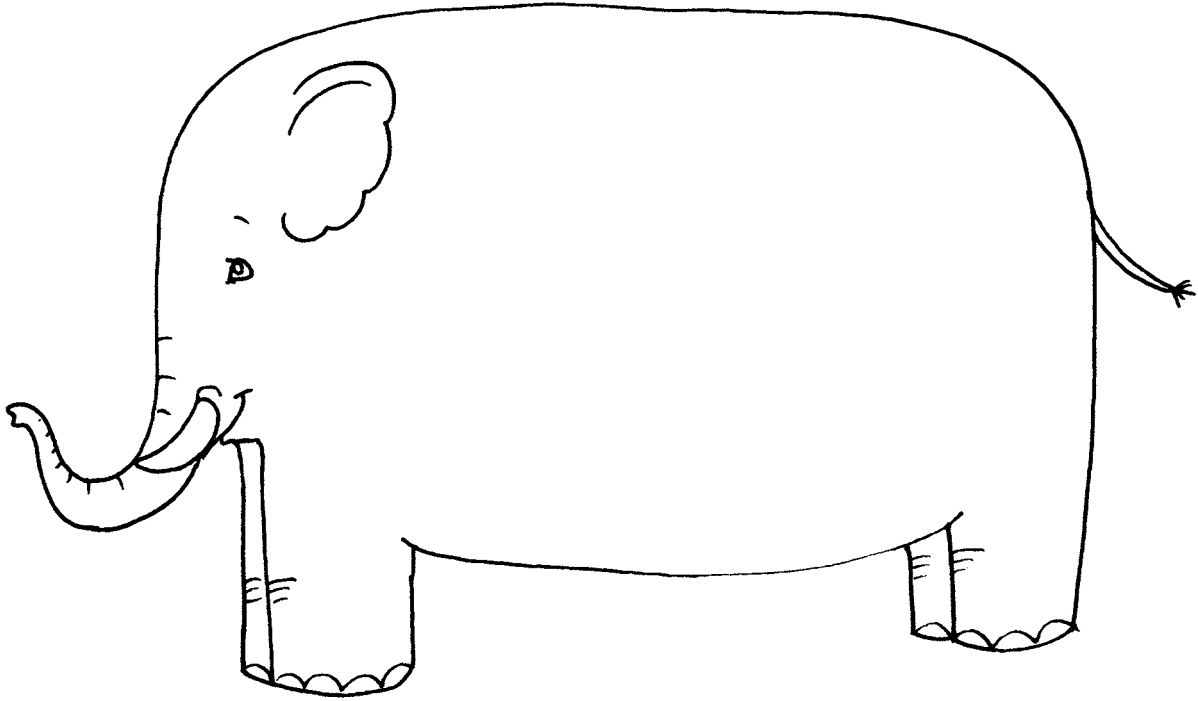

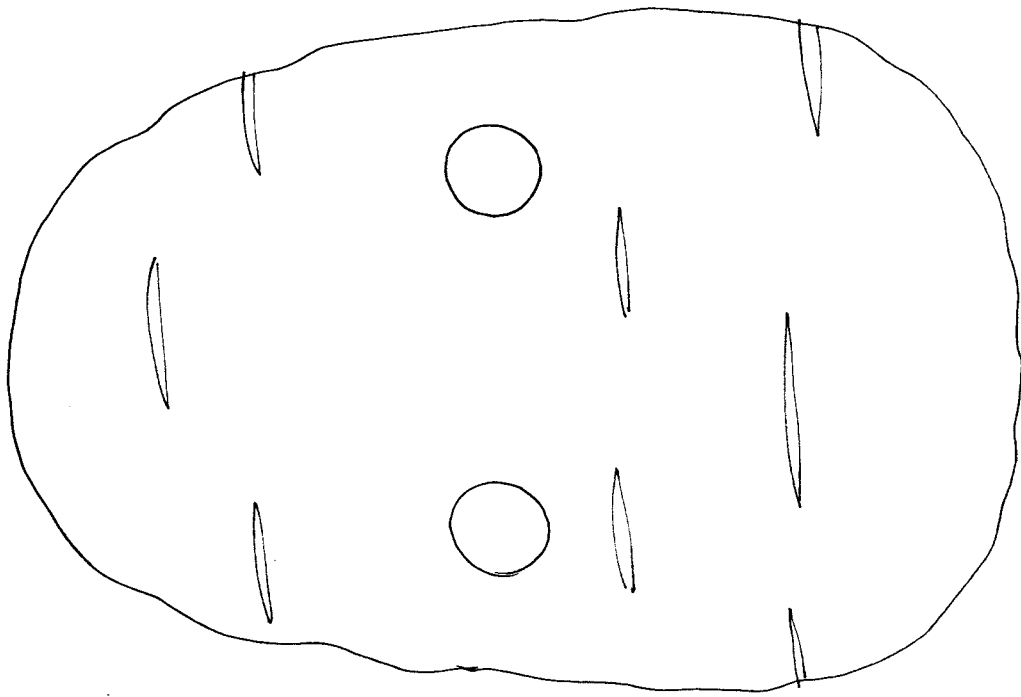
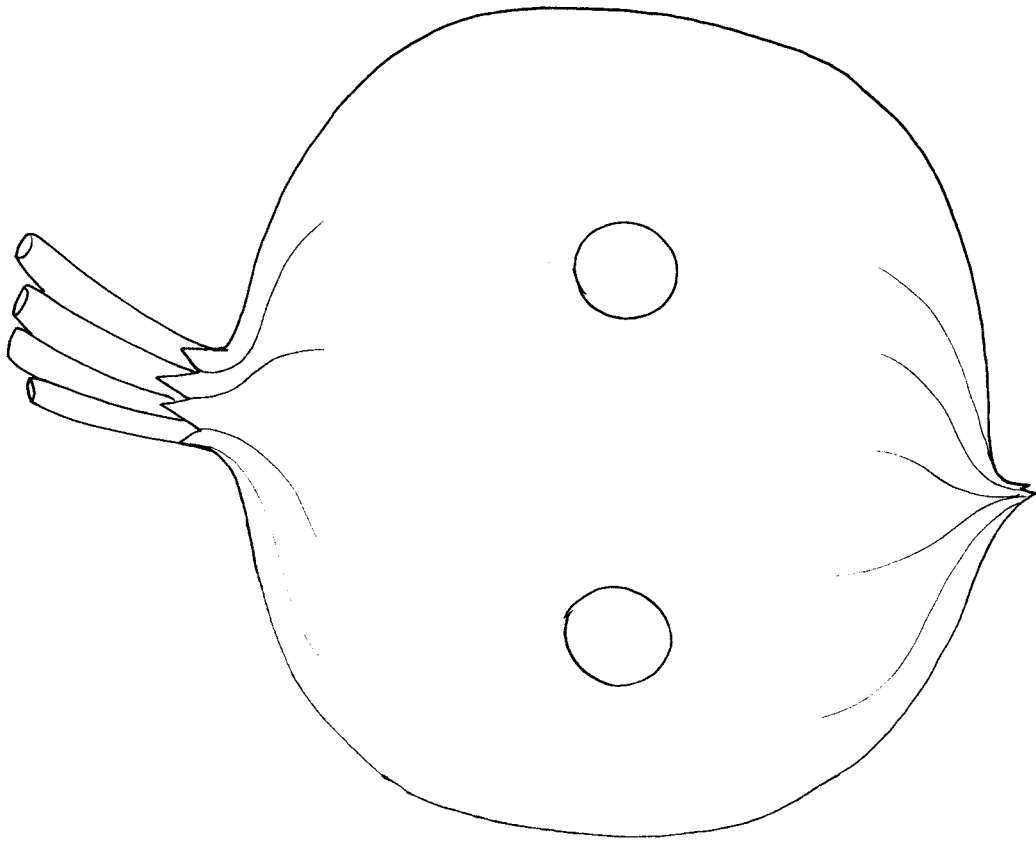

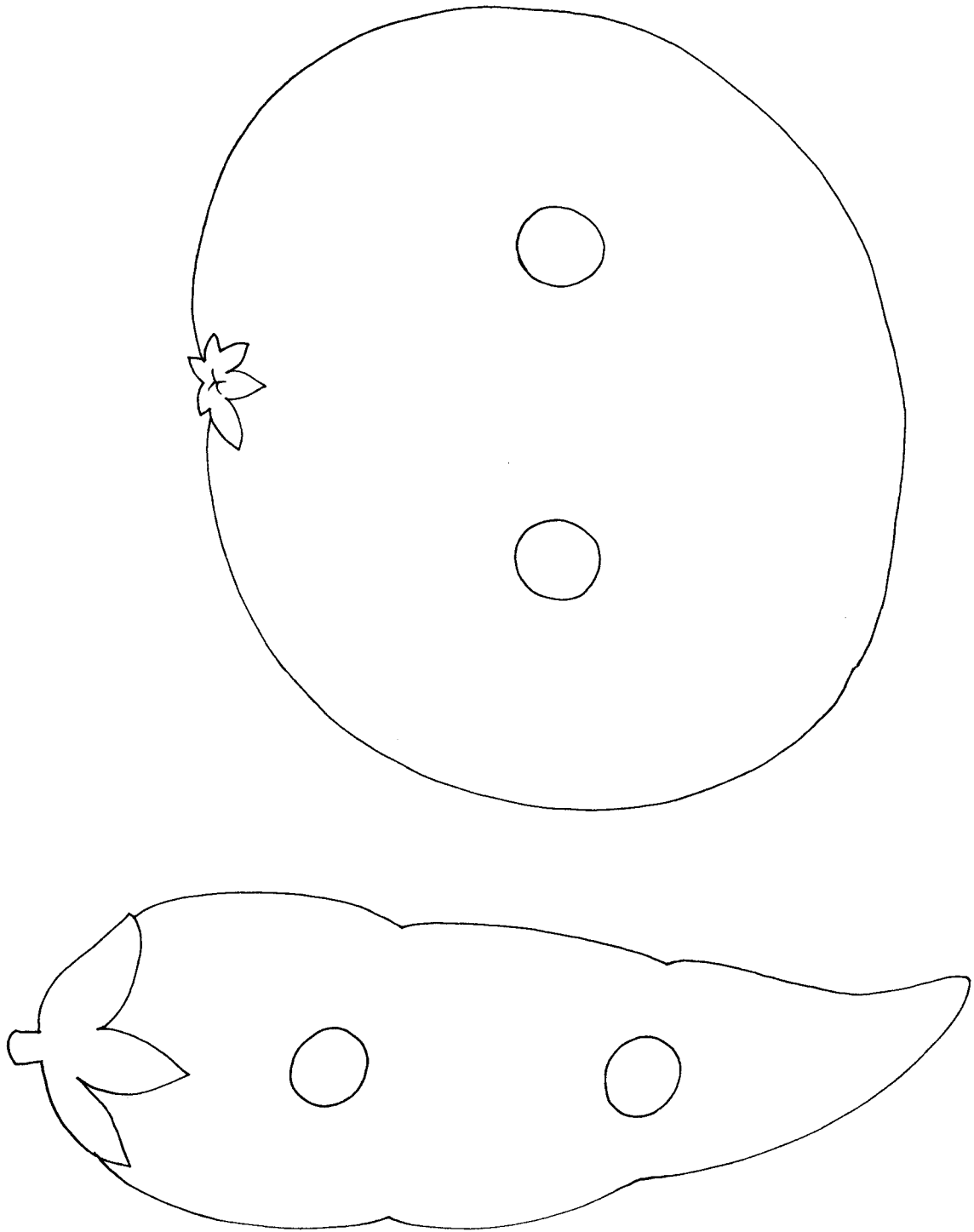

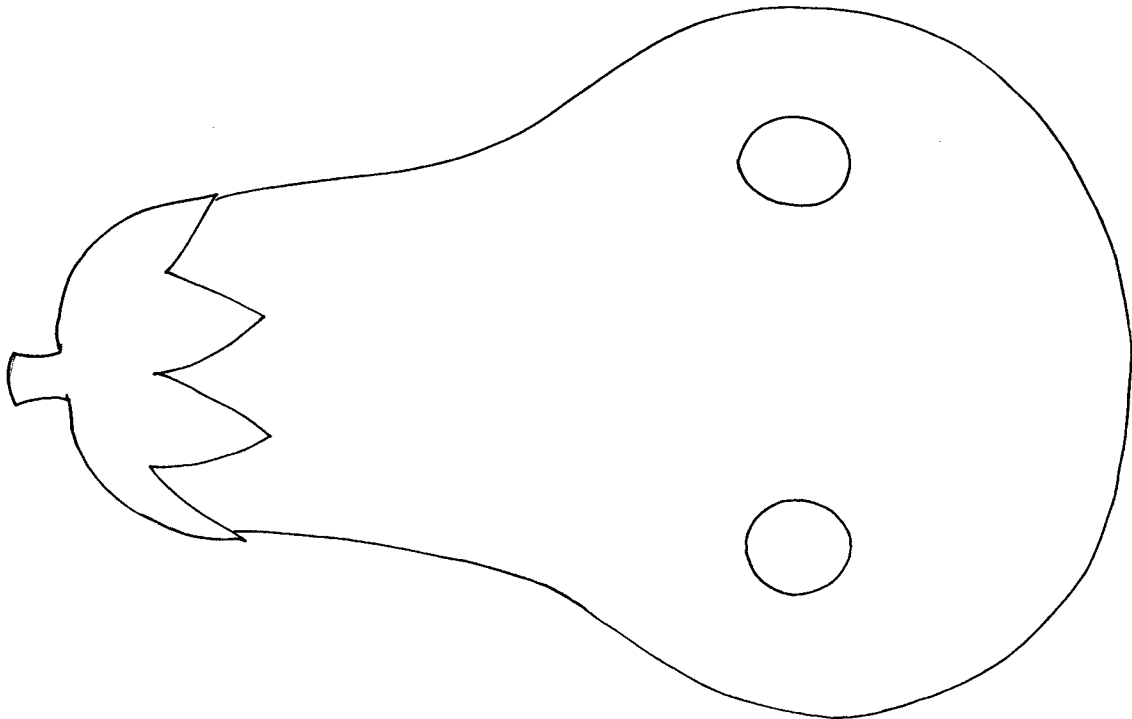
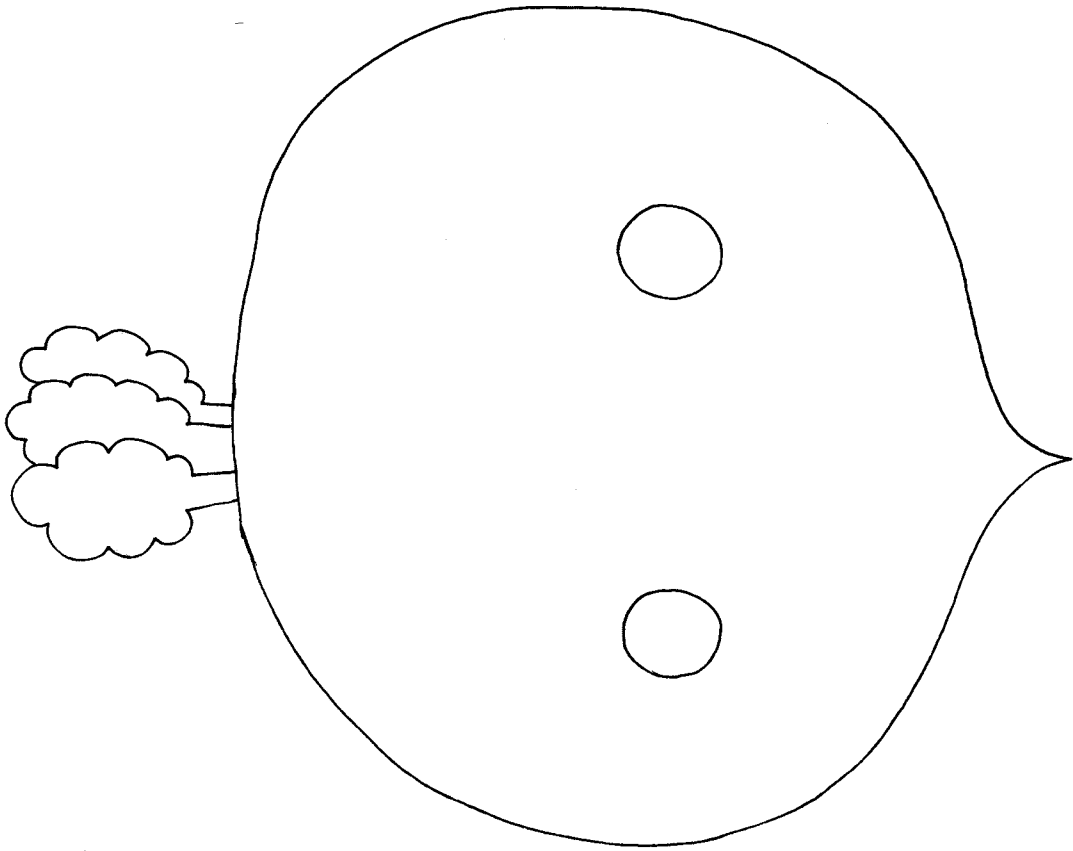

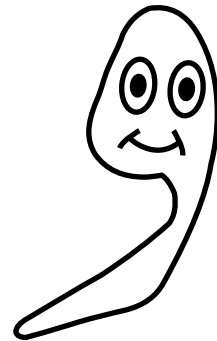
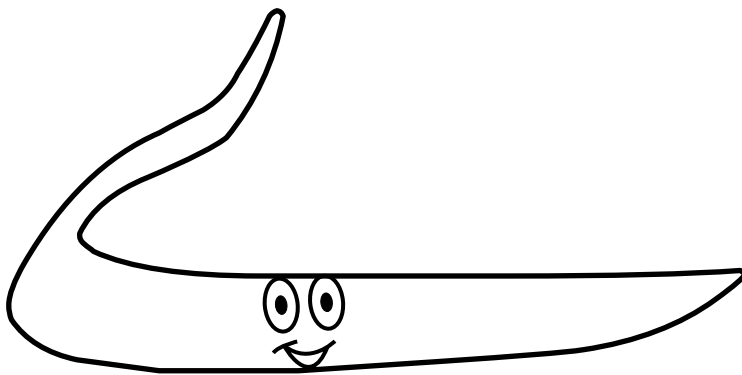
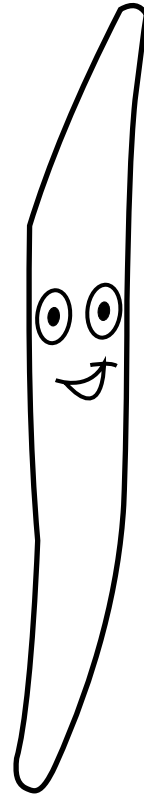
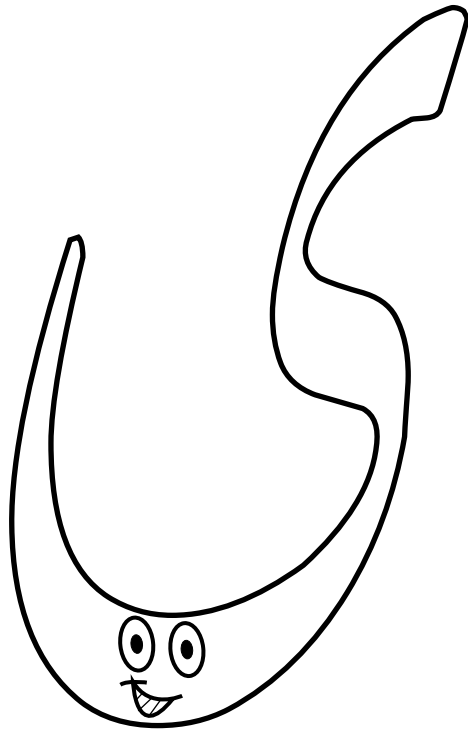

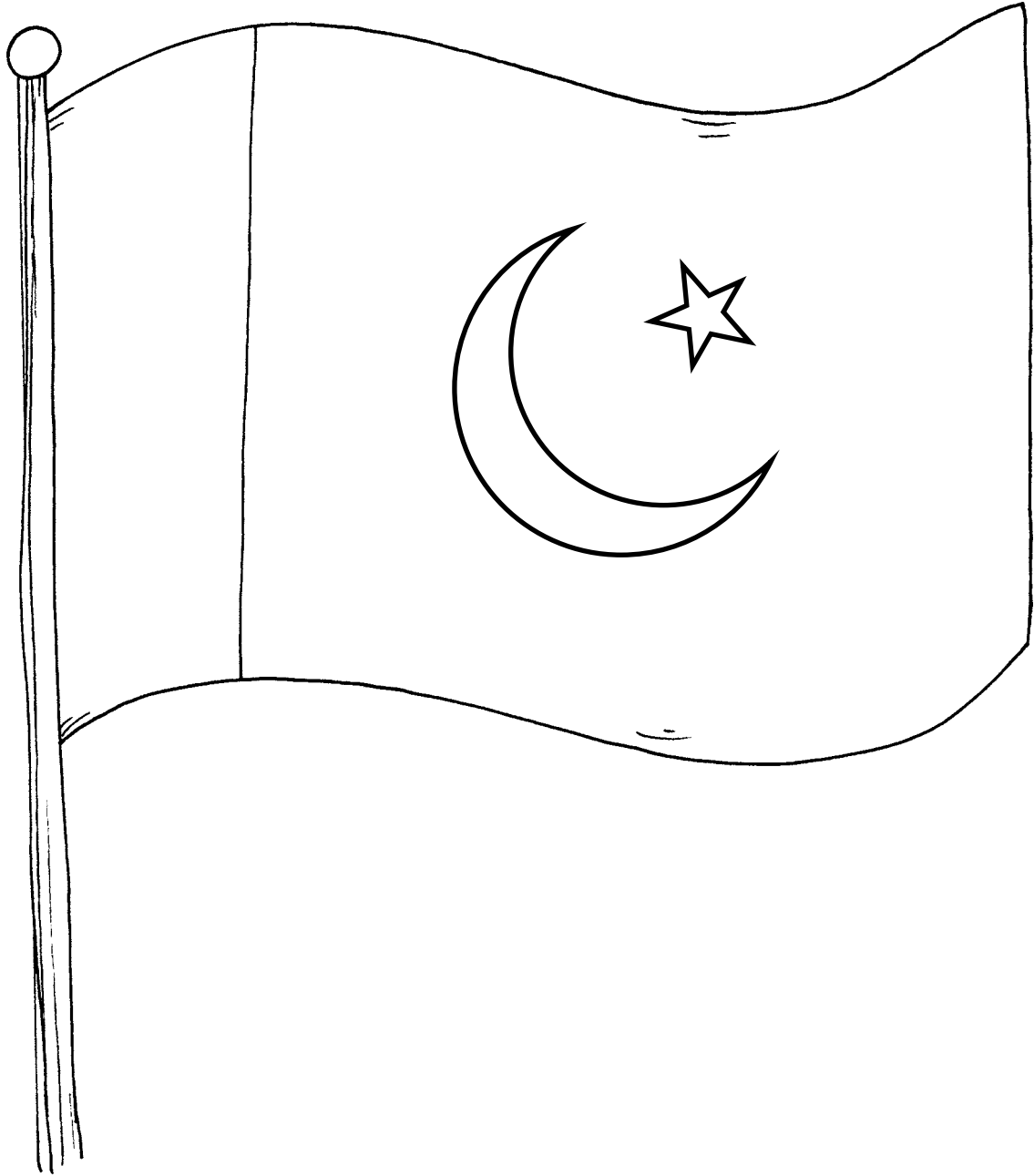

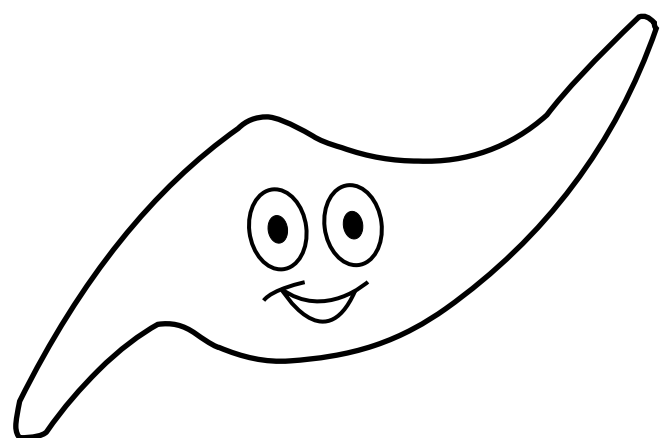
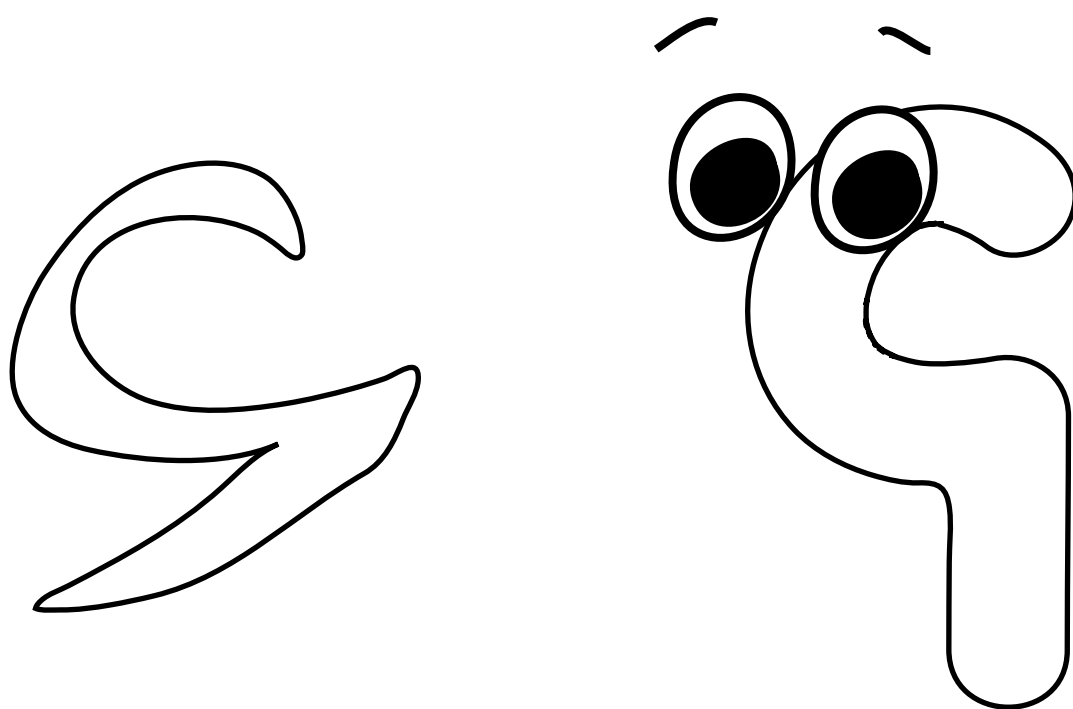
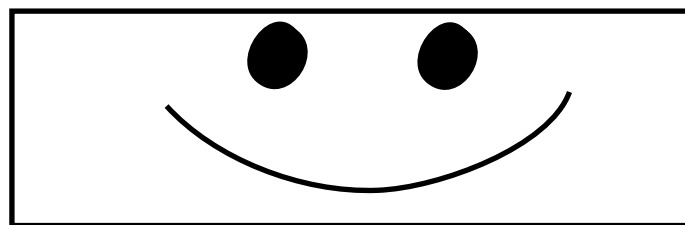

ورک کارڈ کا نمونہ:

لفظ بنائیے

ان الفاظ کو کاپی میں لکھیے اور املا کے لیے یاد کیجیے۔

OXFORD
UNIVERSITY PRESS

۴۸

ورک کارڈ بنائیے۔

بنے ہوئے الفاظ کے چھوٹے کارڈ بنائیے۔

نئی مٹی بوئے

ان مشقوں کی فوٹو کاپی کروا کر گتے کے ٹکڑوں پر چپکائیے۔ طلباء خالی جگہوں کو کارڈ رکھ کر بھریں۔

اضافی کام:

بنائے جانے والے الفاظ کے کاپی میں جملے بنوائیے۔

ورک کارڈ بنائیے۔

لفظ بنائیے اور لکھیے

لکھو

یا

بنا پڑھا پکا پتا چھپا سکھا

بنایا پڑھایا پکایا بتاؤ

و

بنا بجا لکھا

بنائی

ع

بتا منا لگا

ان الفاظ میں سے پانچ الفاظ کے جملے بنائیے۔

چار حرفی الفاظ بنانا۔

نوٹ: ورک کارڈز کے لیے دیے گئے نمونے کو فونٹو کاپی کروا کر فریم بنا کر کمرہ جماعت میں ایسی جگہ رکھیے جہاں پر بچے باسانی دیکھ سکیں اور استعمال کر سکیں۔

مرغی کا ماسک

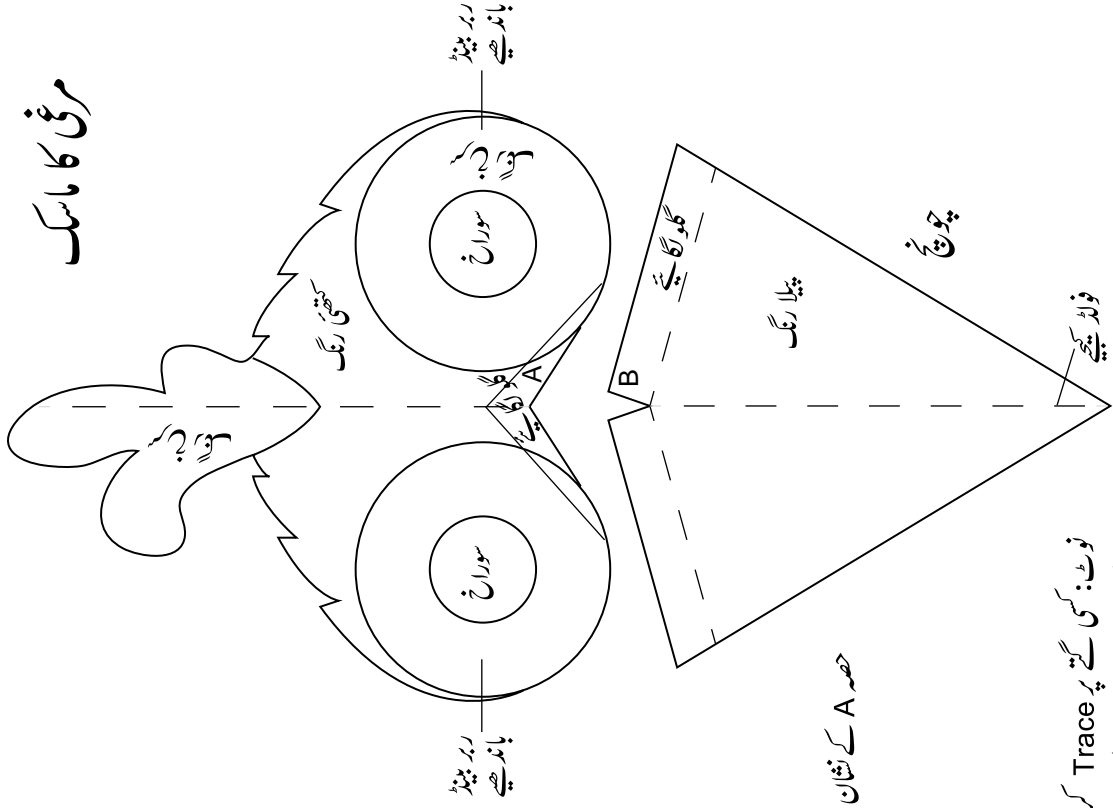

چوزے کا ماسک

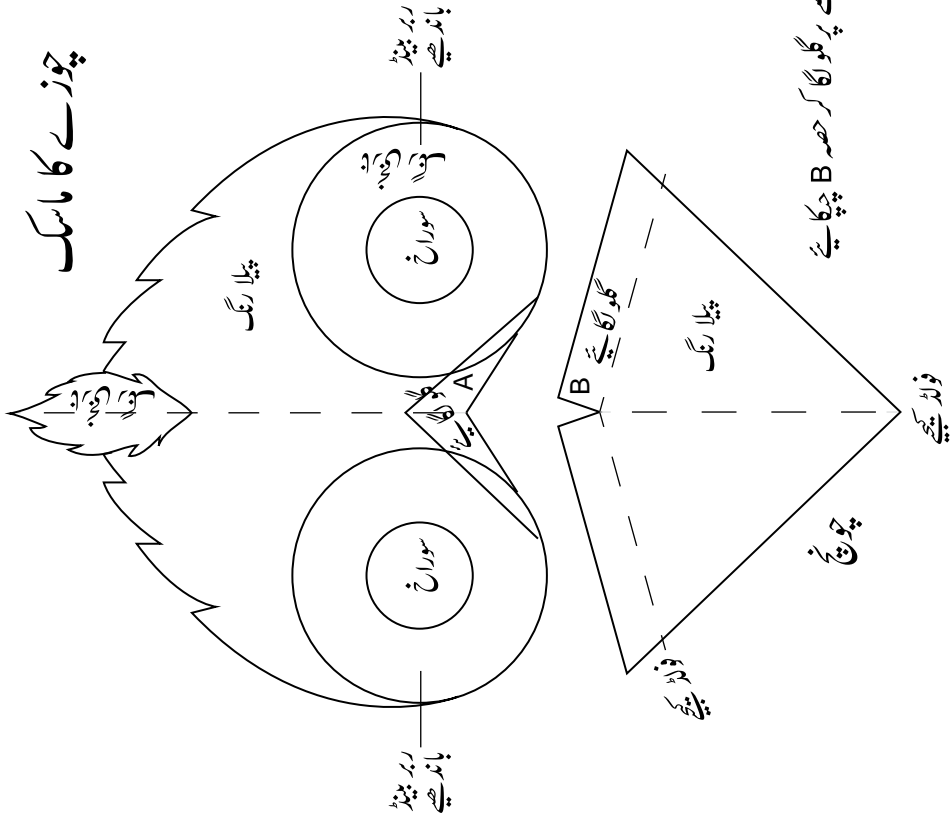

حصہ A کے نشان زدہ حصے پر گلو لگا کر حصہ B چکائیے

نوٹ: کسی گتے پر Trace کر کے ماسک میں بتائے گئے رنگ بھر لیجیے پھر قیمتی سے کاٹ لیجیے۔
چونچ کو نشان زدہ حصے پر گلو لگا کر چکائیے۔

